

0-775344

На правах рукописи



СЕЛЮТИН Александр Анатольевич
КОММУНИКАТИВНАЯ ТОЛЕРАНТНОСТЬ В ВИРТУАЛЬНОМ
ПРОСТРАНСТВЕ (НА ПРИМЕРЕ АНАЛИЗА ТЕКСТОВ СОЦИАЛЬНЫХ
САЙТОВ)

Специальность 10.02.19 – теория языка

АВТОРЕФЕРАТ
диссертации на соискание ученой степени
кандидата филологических наук

Челябинск – 2008

Работа выполнена в Государственном образовательном учреждении высшего профессионального образования «Челябинский государственный университет» на кафедре теории языка.

Научный руководитель: доктор филологических наук, профессор
Шкатова Людмила Александровна

Официальные оппоненты: доктор филологических наук, профессор
Песина Светлана Андреевна
кандидат филологических наук, доцент
Асмус Нина Геннадьевна

Ведущая организация: Государственное образовательное учреждение высшего профессионального образования «Челябинский государственный педагогический университет»

Защита состоится «26» января 2009 г. в 11 часов на заседании диссертационного совета Д 212.296.05 по защите диссертаций на соискание ученой степени доктора филологических наук при Челябинском государственном университете по адресу: 454021, г. Челябинск, ул. Братьев Кашириных, 129, конференц-зал.

С диссертацией можно ознакомиться в научной библиотеке Челябинского государственного университета по адресу: 454021 г. Челябинск, ул. Братьев Кашириных, 129.

Автореферат разослан «25» декабря 2008 г.

НАУЧНАЯ БИБЛИОТЕКА КГУ



0000545628

Ученый секретарь
диссертационного совета
кандидат филологических наук, доцент

Вас

Г.С. Вардугина

Реферируемая диссертация посвящена исследованию коммуникативной толерантности в виртуальном пространстве.

Актуальность исследования обусловлена недостаточной изученностью коммуникативной среды Интернет, необходимостью систематизации специфических маркеров толерантной коммуникации в виртуальном дискурсе, а также нерешенностью проблемы толерантного отношения к возникновению новой узуальной нормы в виртуальном коммуникативном пространстве.

Теоретической базой исследования послужили труды видных отечественных и зарубежных ученых-лингвистов (Е.Е. Анисимова, Г.А. Антипов, Н.С. Болотнова, Н.С. Валгина, В.В. Виноградов, Т.А. Воронцова, И.Р. Гальперин, А.Л. Гришунин, Ю.А. Левицкий, Г.Г. Москальчук, С.А. Рейсер, Е.А. Реферовская, Г.Я. Солганик, К.А. Филиппов), психологов (Л. Берковиц, С.К. Бондырева, Р. Бэрон, Е.Ю. Клепцова, Д.Р. Колесов, Х. Корнелиус, А.А. Леонтьев, А.Р. Лурия, Л.В. Меньшикова, Д. Ричардсон, Г.У. Солдатова, Б.И. Хасан), философов (Б.В. Емельянов, В.М. Золотухин, А.Е. Зимбули, Л.В. Скворцова, З.Я. Умарова, М. Уолцер, М.Б. Хомяков, Е.Ю. Шамсутдинова), социологов (А. Galeotti, О. Иванова, С.Г. Ильинская, А.П. Назаретян, В.М. Соколов, С.Ф. Фролов).

Объектом исследования являются особенности коммуникации в виртуальном пространстве сети Интернет.

В качестве **предмета** исследования рассматривается речевое поведение пользователей социальных сайтов, выражающее толерантное/интолерантное отношение к другим онлайн-личностям.

Материалом исследования послужили принт-скрины социальных сайтов vkontakte.ru и odnoklassniki.ru. Выбор обоснован тем, что они насчитывают наибольшее количество зарегистрированных пользователей (odnoklassniki.ru – более 20 миллионов, vkontakte.ru - более 19 миллионов) и признаны лидирующими в России социальными сетями, в том числе и западными аналитическими институтами (TNS Gallup, TNS Web Index).

Целью нашей работы является исследование маркированности толерантных отношений в процессе Интернет-коммуникации посредством выявления определенных маркеров толерантности, что позволит установить особое отношение к выработке новой узуальной нормы.

Для достижения поставленной цели потребовалось решить следующие **задачи**:

1. Определить понятия «текст», «гипертекст» и «дискурс» применительно к виртуальному пространству и дать их характеристику; рассмотреть коммуникативную природу гипертекста.

2. Исследовать оппозицию «толерантность/интолерантность» применительно к новой среде коммуникации.

3. Провести структурно-типологический анализ гипертекста, обозначив фонетические, морфологические, лексические, синтаксические и графические маркеры толерантности Интернет-общения.

4. Предложить метод структурно-типологического анализа как способа выявления толерантных установок онлайн-личности в процессе общения в Интернет-среде.

В соответствии с поставленной целью и задачами применялись следующие **методы исследования**: наблюдения, сопоставительный анализ, структурно-типологический, количественный анализ и контекстуальный анализ.

Научная новизна работы заключается в том, что впервые социальная сеть исследуется как жанр Интернет-общения; определяются маркеры толерантности Интернет-коммуникации применительно ко всем уровням Интернет-текста, проводится идентификация речевого поведения пользователей социальных сайтов, разрабатывается система анализа потенциальных возможностей создания программированной среды общения с точки зрения толерантности-интолерантности, изучается изменение узуальной нормы в Интернет-среде.

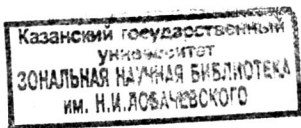

Теоретическая значимость диссертации заключается в том, что в результате изучения и описания маркированности Интернет-общения уточняется содержание основных понятий «текст», «гипертекст», «маркированность», «толерантность», «агрессия», обосновывается выделение нового жанра виртуального общения - «социальная сеть» и анализируются особенности виртуальной коммуникации в целом, что позволяет применить результаты исследования к коммуникативному процессу виртуального пространства в принципе.

Практическая ценность проделанной работы заключается в том, что отдельные положения данного исследования можно использовать в лекциях по психолингвистике и социолингвистике, а также в преподавании психологии, социологии, политологии, философии, Интернет-журналистики.

На защиту выносятся следующие положения:

1. Виртуальное коммуникативное пространство представлено совокупностью текстов, образующих гипертекст, за счет чего он начинает обладать всеми признаками традиционного текста, но при этом характеризуется ярко выраженной коммуникативной направленностью.
2. Гипертекст, функционируя в виртуальном дискурсе, обуславливает стирание границы между автором и адресатом текста, что способствует оформлению специфической онлайн-личности, обладающей многочисленными репрезентационными масками.
3. Наиболее явно идентификация особенностей речевого поведения онлайн-личностей может быть показана на примере функционирования особого жанра социальной сети, предполагающей значимую личностную составляющую Интернет-общения.
4. Структурно-типологический анализ гипертекста социальных сайтов позволяет выделить особые метки Интернет-коммуникации – коммуникационные маркеры, которые показывают толерантно-интолерантное взаимодействие пользователей сети, четко фиксирующееся на всех уровнях гипертекста.

5. Идентификация речевого поведения пользователей социальных сайтов демонстрирует толерантное отношение к тотальному нарушению принятой литературной нормы, что в свою очередь является показателем формирования новой узуальной нормы, имеющей тенденцию к закреплению как общепринятой в среде Интернет-пользователей.
6. Маркеры толерантности позволяют выработать систему анализа потенциального поведения пользователя сети, которое будет способствовать нормализации и гармонизации Интернет-общения.

Апробация и внедрение работы. Основные положения и результаты исследования были изложены в докладах и сообщениях на заседаниях кафедры теории языка и Вузовской академической лаборатории межкультурных коммуникаций Челябинского государственного университета, на V региональной научно-практической конференции «Экономические, юридические и социокультурные аспекты развития региона» (Челябинск, 2008), VI региональной научно-практической конференции «Экономические, юридические и социокультурные аспекты развития региона» (Челябинск, 2008), Всероссийской научно-практической конференции «Регионально-ориентированные исследования филологического пространства» (Оренбург, 2008), а также в научных публикациях и статьях.

По теме диссертационного исследования был получен Грант правительства Челябинской области (№004.06.05-08.БХ) в 2008 году.

Структура работы обусловлена логикой исследования и выбранным для изучения материалом. Она состоит из введения, трех глав, заключения и списка литературы, включающего 235 источников.

СОДЕРЖАНИЕ РАБОТЫ

Во **введении** обосновываются актуальность темы исследования, научная новизна, теоретическая и практическая значимость результатов работы, формулируются основные задачи и выносимые на защиту положения, описывается материал и методы исследования.

В первой главе «Особенности виртуального общения: проблема описания виртуального текста» разграничиваются понятия «текст», «гипертекст» и «дискурс», выделяются признаки традиционного текста, текстовые категории, уровни и факторы текстообразования, описывается коммуникативная природа гипертекста и виртуального дискурса.

Виртуальное общение всегда представлено совокупностью текстового материала. Многоаспектность понятия «текст» и интенсивность его разработки не позволяют свести термин исключительно к категориям языкового плана, что говорит о необходимости использования его применительно к онлайн-коммуникации, имеющей экстралингвистический характер. Мы определили возможности широкого подхода к понятию «текст», исследовав признаки текстуальности, текстовые категории, уровни и факторы текстообразования.

Виртуальное коммуникативное пространство представлено совокупностью текстов, образующих гипертекст, за счет чего он начинает обладать всеми признаками традиционного текста, но при этом характеризуется ярко выраженной коммуникативной направленностью.

Сравнив гипертекст с традиционным текстом, мы увидели ряд отличий, главным из которых является потенциальная возможность гипертекста создавать множество текстуальных вариаций. Отмечено, что, функционируя в виртуальном пространстве, гипертекст активно вовлекает адресата в формирование текстового материала. На наш взгляд, пользователь наполняет гипертекст динамикой, благодаря чему гипертекст перестает быть статичным и входит в виртуальный дискурс, а автор гипертекста становится онлайн-личностью.

Исследование показало, что, благодаря развитию информационных технологий и сети Интернет как принципиально нового канала общения, в теории дискурса появляется такое явление как виртуальный дискурс, характеризующийся абсолютным погружением автора в ситуацию виртуального коммуникативного акта и преобразованием автора в онлайн-личность, иногда совсем не отражающую речевой образа автора в реальной действительности. Гипертекст, функционируя в виртуальном дискурсе,

обуславливает стирание границы между автором и адресатом текста, что способствует оформлению специфической онлайн-личности, обладающей многочисленными репрезентационными масками.

Во **второй** главе «Коммуникативная природа виртуального текста социального сайта» рассматривается мозаичный образ автора-адресата, жанровое своеобразие и структура социальной сети как жанра виртуальной коммуникации. Образ автора в гипертексте синтезирует неопределенное множество авторских личностей, авторских стилей, особенностей речевого поведения и интенций. При этом образ автора достаточно детерминировано распадается на отдельные образы, характеризующиеся своим собственным стилем, интенциями, мотивами, коммуникативными стратегиями и речевым поведением. Подобное отсутствие индивидуального авторства обеспечивается, во-первых, гипертекстуальностью Интернет-среды, а во-вторых, анонимностью виртуального пространства, реализованного при помощи «ника» (авторского псевдонима), который выполняет функции анонимности, демонстрации креативности, формировании образа.

Мы предлагаем охарактеризовать мозаичный образ автора-адресата схемой:

$$N (N_1+N_2+N_3+\dots N_\infty) = P (P_1+P_2+P_3+\dots P_\infty),$$

где N – совокупный образ автора, N_x – отдельные авторы-пользователи, P – совокупный образ адресата, а P_x – отдельные адресаты-пользователи.

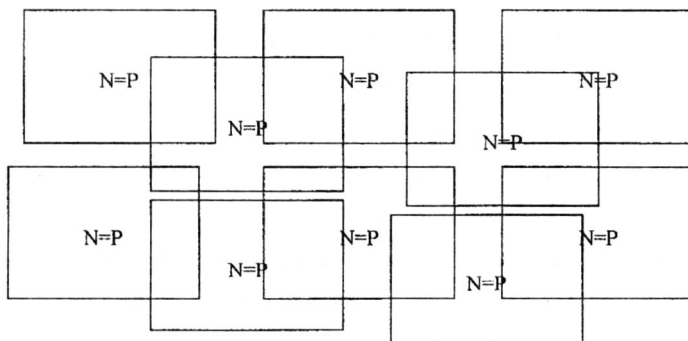

Мозаичный образ автора-адресата виртуального текста

«Распылению» категории пространства в гипертексте способствует отсутствие четких политических, государственных, экономических, социальных и возрастных ограничений сети. Виртуальное пространство, таким образом, реорганизуется и предстает в виде множества сетевых образований, где «собираются» участники виртуального общения – чаты, форумы, социальные сети и т.д. Гипертекстуальность виртуальной коммуникации позволяет преодолевать достаточно условные границы сайта, формируя виртуальное пространство, таким образом, в единое поле интеракции и позволяя пользователю вести коммуникативную деятельность в разных точках виртуального поля одновременно.

«Распыление» понятий автора и адресата, а также «размытые» границы хронотопа обуславливают неоднородность категории события. Множественность интенций порождает множественность события определенного гипертекста. Виртуальное общение характеризуется отсутствием четко выраженной единой ремы текста, представленной множеством рем, обусловленных множеством авторских интенций.

Авторская интенция и цель сообщения реализуются посредством коммуникативных стратегий. Основными целями виртуального общения являются: 1) реализация оперативного решения актуальных вопросов; 2) поиск необходимой информации; 3) разнообразие досуга. Исходя из этого в рамках виртуального общения мы выделяем организующую коммуникативную стратегию, стратегию социализации и стратегию карнавализации.

Жанровое многообразие виртуального дискурса, обеспеченное ключевыми коммуникативными стратегиями виртуального общения, до сих пор воспринимается неоднозначно исследователями, так как критерии, положенные в основу разграничения электронных жанров, разнообразны и недостаточно системны. Мы выделяем как отдельный жанр виртуального общения социальные сети, являющиеся комплексным образованием, сочетающим в себе черты форумов, сетевых сообществ и ICQ. Социальная сеть характеризуется определенным тематическим признаком. Тематика общения диктуется

интересами и наклонностями участников общения. Коммуникативные цели социальной сети могут быть разнообразными и включать в себя следующие: выразить себя, найти друга, поддержать эмоциональный контакт, обменяться информацией. В зависимости от цели контакта устанавливается сфера общения, которая характеризуется в первую очередь ролевым позиционированием коммуникантов (статусно-ориентированным или личностно-ориентированным). Образ автора определяется совокупным множеством участников общения, как присутствующих в настоящее время, так и предположительно присутствующих в ретроспективе и перспективе; данный образ создается посредством общения «многие – одному», «один – одному», «один – многим», «многие – многим». Возможность открытых сообщений на отдельной странице создает множественность образа автора, при этом владелец страницы воспринимается лишь как предоставляющий возможность для автора индивидуум. Социальную сеть принято считать видом общения с режимом асинхронного времени, обладающим устно-письменным типом текста. Многообразие участников-коммуникантов, представляющих собой перспективу настоящего, прошлого и будущего, создает полилогичность коммуникационного процесса. Можно выделить следующие стилистические особенности речевого жанра социальной сети: нестандартизованность, субъективность, оценочность. К характерным речевым особенностям жанра можно также отнести хаотичность высказываний, непоследовательность, скачкообразный характер полилога. Именно на примере функционирования особого жанра социальной сети, предполагающей значимую личностную составляющую Интернет-общения, наиболее явно может быть показана идентификация особенностей речевого поведения онлайн-личностей.

Коммуникативная природа виртуального жанра социальных сетей, ориентация на спонтанную речь и попытка внедрения разговорного характера виртуального общения проявляется в специфических структурных особенностях гипертекста социальной сети. Структура социальных сетей носит ярко выраженную коммуникативную направленность, осуществленную

вербальными и невербальными средствами общения. Многоголосье текстового материала обусловлено возможностью поиска страниц пользователей и наличием форума. В социальных сетях наблюдается особая трансформация категорий общения в условиях письменного речевого акта, в то же время обладающего основными признаками спонтанной разговорной речи: непринужденностью и неподготовленностью речевого действия, выраженного вербальными и невербальными средствами общения. Подобная попытка реализации устной речи в письменной форме прослеживается на всех уровнях текстовой организации электронного жанра социальных сетей.

Фонетический уровень стремится к графическому отображению звуковых особенностей произношения и обладает следующими характерными чертами: гиперкоррекция фонем, находящихся в сигнификативно и перцептивно слабых позициях, употребление фонемы *ы* в качестве показателя твердости фонем, оглушение звонких согласных, замена сочетаний *сч*, *т(б)с*, *дс* щипящими и аффрикатами, вынесение фонемы *ј* в качестве отдельной графемы, акцентологическое выделение ударной гласной при определенной смысловой нагрузке или для обеспечения однозначного понимания высказывания.

На морфологическом уровне можно указать следующие особенности: суффиксация для придания экспрессивного характера высказыванию, префиксальный и префиксально-суффиксальный способы словообразования, словосложение, усечение производящей основы, стяжение основ, расчленение или усечение словоформы, смещение родов имен существительных и местоимений, расширение или сужение парадигмы слова, использование архаичных или заимствованных морфологических элементов, употребление множественного числа вместо единственного и наоборот.

Выделены следующие лексические особенности виртуального текста: переосмысление многозначных слов, «вплетение» терминологической лексики, использование жаргонизмов и просторечий, полиязычное сплавление текста, использование аббревиатур.

Построение синтаксического уровня обусловлено коммуникативной природой высказываний, попыткой придать письменной речи устный разговорный характер, что приводит к появлению аграмматизмов и отсутствию интервалов между словами.

Графический уровень характеризуется своеобразием использования пунктуационных знаков для создания «эмотиконов», наличием «смайликов», передающих определенные эмоции, а также «аватаркой», отображающей определенную информацию.

В третьей главе «Проблема идентификации толерантного речевого поведения в Интернет-общении» рассматриваются понятия «толерантность» и «агрессия» в научном знании и с точки зрения теории коммуникации, определяются понятия «маркированность» и «маркер», а также идентифицируются маркеры толерантного речевого поведения на всех уровнях виртуального текста.

Специфика виртуального общения позволяет выявить специфические маркеры, идентифицирующие толерантные и интолерантные интенции Интернет-коммуникантов. Данные маркеры можно обнаружить на всех уровнях гипертекста. Использование этих маркеров предполагает формирование у коммуникантов запрограммированных реакций, которые и создают новую узуальную норму в Интернет-среде, отличающуюся от норм литературного языка. Идентификация речевого поведения пользователей социальных сайтов демонстрирует толерантное отношение к тотальному нарушению принятой литературной нормы, что в свою очередь является показателем формирования новой узуальной нормы, имеющей тенденцию к закреплению как общепринятой в среде Интернет-пользователей.

Толерантность как понятие рассматривается такими науками как философия, психология, социология, политология, культурология, лингвокультурология, лингвистика. Проблемы толерантности и агрессии в коммуникативном аспекте затрагиваются в работах Т.А. Воронцовой, Л. Ениной, К.Ф. Седова, И.А. Стернина, С.Г. Тер-Минасовой,

Н.И. Формановской, Ю. Щербининой. Можно выделить толерантность как коммуникативную категорию, обладающую собственными признаками (диалогичность; способность успешно пересекать границы между разными слоями общества; ценностный потенциал; реализованность в языковом фонде). Под коммуникативной толерантностью мы понимаем речевое воздействие с позитивными по отношению к адресату намерениями, реализованными в корректной форме.

Коммуникативная категория толерантности, имея ряд сходных черт с прагмалингвистической категорией вежливости, обладает и рядом дифференцирующих признаков, из которых для нашего исследования важнейшим является такая ее характеристика, как способность пересекать границы между разными слоями общества, что является немаловажным в аспекте анализа коммуникативного процесса Интернет-пространства. Рассмотрение коммуникативной толерантности позволяет предположить, что категория толерантности в коммуникативном сознании и поведении еще только формируется, причем процесс этот осложняется обилием и популяризацией СМИ (в том числе и Интернета) самых различных видов речевой агрессии и манипуляции.

Социальный сайт является своеобразным полем толерантной коммуникации; ведение конструктивного диалога, основывающегося на толерантных установках, должно осуществляться посредством ориентации на среднестатистического пользователя, его мировидение, преследуемые им цели общения, особенности его образа жизни в силу того, что за каждым пользователем стоит определенная культура речевого поведения.

Структурно-типологический анализ гипертекста социальных сайтов позволил выделить особые метки Интернет-коммуникации – коммуникационные маркеры, которые показывают толерантное-интолерантное взаимодействие пользователей сети, четко фиксирующееся на всех уровнях гипертекста.

В языкознании маркированность понимается неоднозначно. Термин был предложен Н.Трубецким и Р.Якобсоном в 1930-х гг. и с тех пор активно использовался в лингвистических науках представителями различных школ, которые вкладывали собственное значение в данное понятие. Понимая маркированность как отношения между изначально заданным параметром и девиацией, отличающимися друг от друга отсутствием или наличием определенной черты, мы обозначаем маркер как некий элемент, формальный признак отсутствия или наличия данной черты. Виртуальное общение обладает маркированностью на всех уровнях виртуального текста.

Гипертекст как совокупность текстов предлагает множество маркеров, формально указывающих на коммуникативные тактики собеседников. На фонетическом уровне подобными маркерами являются фонемы, на морфологическом уровне маркированным элементом служит аффикс, на синтаксическом уровне маркированность демонстрируется различными синтаксическими конструкциями, на графическом уровне маркерами служат различные графические изображения (пунктуационные знаки, эмодзи, граффити). Лексический уровень насчитывает значительное количество маркеров, отражающих коммуникативные тактики собеседников в определенном контексте общения. В зависимости от коммуникативной стратегии, от общего плана развертывания диалога или полилога собеседник прибегает к той или иной коммуникативной тактике, преследуя определенную интенцию. Выбор коммуникативной тактики определяет лексическое построение высказывания, поэтому достаточно трудно проанализировать многообразие маркеров, отражающих ту или иную коммуникативную тактику, избранную коммуникантом.

Различные маркеры, присутствующие в гипертексте, позволяют идентифицировать особенности речевого поведения участников общения (в данном случае, пользователей социальных сайтов), коммуникативные тактики, выбранные ими, а также общую коммуникативную стратегию (интенцию и пути ее реализации).

Рассматривая маркированность социальных сайтов, мы ориентируемся на портрет среднестатистического пользователя, а также на тот факт, что социальные сайты являются своеобразным полем толерантной Интернет-коммуникации. Согласно статистике, предложенной А.Блохиным, и опираясь на цели функционирования сайта, можно нарисовать портрет пользователя социальной сети: мужчина или женщина в возрасте 18-24 лет из крупного мегаполиса, стремящиеся к увеличению и поддержанию контактов. Своеобразная толерантность социальных сайтов связана с рядом факторов: отсутствие анонимности виртуального общения; креативный потенциал, направленный на созидание; желание «быть услышанным и услышать»; немедленное реагирование модераторов.

Таким образом, ведение конструктивного диалога, основывающегося на толерантных установках, должно осуществляться посредством ориентации на среднестатистического пользователя, его мировидение, преследуемые им цели общения, особенности его образа жизни в силу того, что за каждым пользователем стоит определенная культура речевого поведения.

Фонетико-графический уровень. Общение в социальных сетях является определенным образом кодифицированным, обладающим нормами и заключенным в некую фреймовую структуру, обусловленную возрастными, социальными и интенциональными особенностями участников виртуального общения. Таким образом, маркерами толерантности на фонетическом уровне будут служить особенности «языка падонков», описанного в первой главе нашего исследования. Пользователь, включенный в систему общения, толерантно воспринимает подобные фонетические особенности, тогда как пользователь-чужак может испытывать потенциально агрессивную реакцию на подобные явления. Следовательно, фонетико-графические элементы могут обладать маркированностью как толерантности (по отношению к «своим» пользователям), так и агрессивности (по отношению к «чужим» пользователям).

Знаки препинания в виртуальном сообщении участвуют в создании дополнительной смысловой значимости текста, причем их количество по иконическому принципу соответствует силе эмоций. Наибольшее значение в текстах социальных сайтов имеют восклицательный знак, а также многоточие. Восклицательный знак подчеркивает эмоциональность, экспрессию высказывания и программирует определенным образом ответную реакцию собеседника. Многоточие используется в текстах социальных сайтов в основном для указания на скрытый подтекст, на незавершенность высказывания, на дополнительную смысловую нагрузку. Также многоточие может обозначать паузу, которая должна помочь собеседнику осознать смысл предыдущего высказывания. В целом, мы рассматриваем многоточие как конструктивный знак, используемый для налаживания диалога, для обеспечения понимания между автором и адресатом. Использование заглавных букв выделяет значимые слова предложения, заставляет собеседника обратить на них внимание, придает им особую смысловую нагрузку. Заглавные буквы могут использоваться для оформления целого предложения, написания всего слова целиком, либо для выделения отдельных элементов слова, программируя положительную реакцию собеседника. Особой важностью обладает использование математической символики для кодирования высказывания. По сложившемуся сетевому этикету положительным значением обладает знак «+», а отрицательным – знак «-»; знак «*» часто используется для кодирования нецензурных выражений или же как своеобразная сноска, указывающая на конкретизирующую информацию или на опечатку. Пунктуационные знаки и математические символы используются для создания различного рода изображений, невербально демонстрирующих позитивное настроение пользователя и вызывающих одобрительную реакцию со стороны других коммуникантов. Таким образом, использование пунктуационных рисунков способствует установлению толерантных отношений между пользователями сети. При помощи встроенной панели инструментов социальный сайт обеспечивает возможность создания граффити (рисованных изображений),

использующих стандартные выражения английского и русского языков и подчеркивающих доброжелательное отношение коммуниканта к собеседнику. Толерантная маркированность текста может обеспечиваться графически посредством «смайликов», выражающих определенные эмоции и однозначно воспринимаемых большей частью сетевого сообщества.



Сергей Уфимцев написал
29 апреля 2008 в 18:03

+лицо))
подписываюсь под каждым словом))))))))))))))))))))))))))))))))))))))

Ответить



Алёнка пиппа Баканова написала
18 октября 2008 в 19:49



Тет-а-тет - Написать на её стене - Сообщение

Морфологический уровень. Морфологические явления в текстах социальных сетей отмечены высокой продуктивностью и обладают большим потенциалом в качестве маркеров толерантности. Наиболее часто в процессе коммуникации используется суффиксация и префиксация. В качестве маркеров толерантности можно выделить суффиксы с уменьшительно-ласкательным значением, увеличительные суффиксы, а также префиксы. Различные способы сложения также используются для программирования толерантного отношения со стороны коммуниканта. Усечение производящей основы по аббревиатурному способу используется для редукции бранной лексики, а также для сокращения основы общеупотребительного слова, что благосклонно воспринимается собеседниками и не вызывает негативной реакции. Следует также отметить значительное по сравнению с обычной устной речью количество междометий, обусловленное отсутствием интонации и невербальных способов общения (жестов и мимики). Междометия в текстах социальных сайтов обладают, как правило, положительной коннотацией и используются для обозначения эмоций восхищения, радости, легкой дружеской

иронии, смущения, веселья, приглашая собеседника присоединиться к переживаемым ощущениям. Повторение гласных букв, имитирующих звуковое воспроизведение слова, также может являться маркером толерантных установок участника коммуникативного процесса.



Эля □ Ганеева написал
10 октября 2008 в 0:21

ахахахаахх, вот эта фотищеее))) смешная такая :)

Тет-а-тет - Написать на его стене - Сообщение



Светлана Быкова написала
10 октября 2008 в 23:20

спасибо, дорогая! я тя тож оч оч люблю!!!

Тет-а-тет - Написать на её стене - Сообщение

Лексический уровень. Толерантная маркированность на лексическом уровне будет проявляться в выборе особых лексических средств для общения, к которым можно отнести следующие:

1. Специфические стандартизированные обращения (*дорогая, женщина, девушка, чувак, зайка, солнце, умничка, любимая моя*).

2. Избегание официальности имен. Официальность не приветствуется сетевым сообществом, воспринимается как чуждый элемент для пользователей сайтов общения.

3. Обилие оценочной лексики с позитивной коннотацией. Оценочность проявляется не только при помощи прилагательных и наречий, но также и при помощи существительных, несущих определенную субъективность значения.

4. Включение слов иностранных языков и транслитерации, что может оцениваться неоднозначно. С одной стороны, человек непосвященный, не знающий языка окажется в состоянии недоумения, что потенциально способно породить с его стороны агрессивную реакцию. Однако в силу того, что общение на социальных сайтах протекает между знакомыми друг с другом пользователями, предположительно поддерживающими контакт и в реальной жизни и, следовательно, владеющими знаниями друг о друге, мы склонны предположить, что использование иностранных языков для общения не несет

скрытой агрессии, но может восприниматься как некое кодифицированное общение для посвященных, в рамках которого подобная иностранные вкрапления могут расцениваться как проявление толерантности.

5. Использование молодежного сленга, жаргонизмов, просторечий, бранной лексики. Так как среднестатистическим пользователем социальных сетей является мужчина или женщина в возрасте 18-24 лет, то молодежный сленг, жаргонизмы, просторечия и бранная лексика воспринимаются как определенный код, своеобразная этическая норма общения в рамках данного жанра виртуальной коммуникации. Следовательно, подобные лексемы, носящие в целом явно выраженный агрессивный характер в ситуации обыденного речевого общения, не будут восприниматься сообществом социальных сайтов как дезорганизующие факторы коммуникации.



Valeria Tarasova написала

6 мая 2008 в 2:09

doll

Сообщение



Анна Березина написала

11 августа 2008 в 10:25

Никуда не подевалась я. Тутова. Я каждый день на работе. Сегодня уже восьмой...

Тет-а-тет - Написать на её стене - Сообщение



Лариса Яминова написала

10 августа 2008 в 23:31

Авааяя! Шорт поברי! Куда подевалась?

Тет-а-тет - Написать на её стене - Сообщение

Синтаксический уровень. Особенности устной речи (краткость высказываний, эмоциональность, экспрессивность) отражаются на письменных сообщениях коммуникантов. Тексты социальных сайтов характеризуются преобладанием простых предложений с незначительным количеством второстепенных членов. Сложносочиненные и сложноподчиненные предложения, осложненные обилием второстепенных членов, воспринимаются участниками сайтов общения как «флуд», несмотря на информативную значимость, и получают однозначно негативную оценку. В целом, длина

сообщения ограничена небольшим количеством предложений; необходимость длинного сообщения обусловлена желанием предоставить максимально подробную информацию по интересующему вопросу. Реплики, как правило, содержат только тот семантический и формально-структурный минимум, который необходим для понимания коммуникантами друг друга. Имена собственные часто пишутся со строчной буквы, что не является оскорбительным для коммуникантов, а воспринимается как часть сетевого этикета, как необходимость экономии времени. Для текстов социальных сайтов характерна парцелляция - расчленение единой синтаксической структуры на несколько интонационно-смысловых речевых единиц. Выполняя функции общей экспрессивизации и усиления иронии, она также позволяет отследить этапы порождения спонтанной речи и облегчает восприятие текста другими коммуникантами. Отсутствие знаков препинания также не воспринимается сетевым сообществом как признак агрессии со стороны автора. Подобная «безграмотность» обусловлена необходимостью экономии фреймового пространства и затраченного на набор сообщения времени.



Варвара \$heldi \$hoker Сидорова написала
16 октября 2008 в 0:54

В багрец и золото =))

Тет-а-тет - Написать на её стене - Сообщение



Daria *ChuDo Ёжик* Chuvatkina написала
9 октября 2008 в 23:52

но впечатление, что фейсом прямо в салатик)) в смысле в песок)))жак страус, блин!!!

Тет-а-тет - Написать на её стене - Сообщение

Маркеры толерантности позволили выработать систему анализа потенциального поведения пользователя сети, которая сможет способствовать нормализации и гармонизации Интернет-общения.

В заключении обобщаются основные результаты проведенного исследования, делаются выводы о маркированности гипертекста и идентификации толерантного речевого поведения онлайн-личностей при помощи структурно-типологического анализа.

Данное исследование показывает, что выбранный подход перспективен для анализа маркированности текстов жанра социальных сайтов и, шире, гипертекста любого жанра, и это может стать основой дальнейшей работы.

Основные положения диссертации отражены в следующих публикациях автора:

I. В изданиях, рекомендованных перечнем ВАК:

1. Селютин, А.А. Форум как жанр виртуального общения [Текст] / А.А.Селютин // Вестник Челябинского государственного университета. - Сер. Филология, искусствоведение. - Челябинск, 2008. - №9(110). - С.121-124.
2. Селютин, А.А. Полифункциональность сетевых «никнов» (на примере IRC-чата компании «Интерсвязь» (г.Челябинск) [Текст] / А.А.Селютин // Вестник Челябинского государственного университета. - Сер. Филология, искусствоведение. - Челябинск, 2008. - №26(127). - С.119-121.

II. В иных изданиях:

3. Селютин, А.А. К вопросу о термине «коммуникативная толерантность» [Текст] / А.А.Селютин // *Lingua Mobilis*. - Челябинск, 2006. - №3. - С.64-68.
4. Селютин, А.А. Сетикет: уважение посреди хаоса [Текст] / А.А.Селютин // *Lingua Mobilis*. - Челябинск, 2007. - №2. - С.115-117.
5. Селютин, А.А. Поисковые машины как индикатор степени заинтересованности проблемой толерантности (на примере русскоязычных и англоязычных поисковых систем) [Текст] / А.А.Селютин // Знак: проблемное поле медиаобразования. - Челябинск, 2008. - №1. - С.126-129.
6. Селютин, А. А. Игровой дискурс виртуального коммуникативного пространства на примере сетевого портала LINEAGE II компании "Интерсвязь" [Текст] / А.А.Селютин // Экономические, юридические и социокультурные аспекты развития региона: Сборник научных трудов [Текст]: в 2-х ч. / Под ред. В. Н. Ни. - Челябинск: НОУ ЧИЭП им. М. В. Ладوشина, 2008. - Ч.2: Социокультурное и коммуникативное пространство региона. - С. 265 - 273.

*Подписано в печать 23.12.08
Бумага офсетная. Формат 60X84¹/₁₆
Гарнитура Таймс. Усл.печ.л. 1,5. Уч.-изд.л.0,9.
Тираж 100 экз. Заказ № 234*

*Отпечатано в типографии «Два комсомольца» с готового макета
454000, Челябинск, Комсомольский проспект, 2.*

102