

ISSN 2072-0297

# МОЛОДОЙ УЧЁНЫЙ

МЕЖДУНАРОДНЫЙ НАУЧНЫЙ ЖУРНАЛ

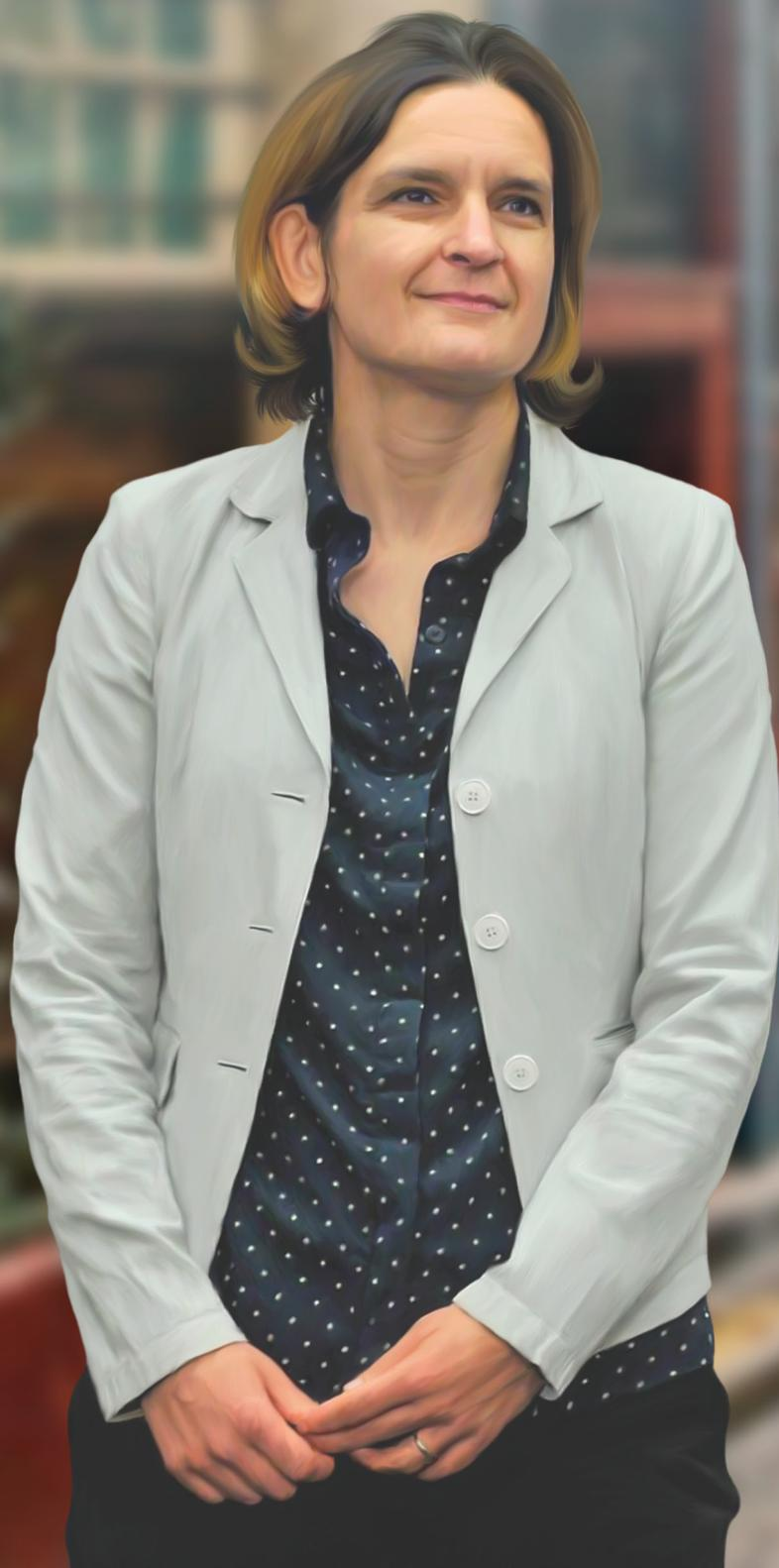

30 2020  
ЧАСТЬ IV

16+

# Молодой ученый

## Международный научный журнал

### № 30 (320) / 2020

Издается с декабря 2008 г.

Выходит еженедельно

*Главный редактор:* Ахметов Ильдар Геннадьевич, кандидат технических наук

*Редакционная коллегия:*

Ахметова Мария Николаевна, доктор педагогических наук  
Жураев Хусниддин Олгинбоевич, доктор педагогических наук (Узбекистан)  
Иванова Юлия Валентиновна, доктор философских наук  
Каленский Александр Васильевич, доктор физико-математических наук  
Кошербаева Айгерим Нуралиевна, доктор педагогических наук, профессор (Казахстан)  
Куташов Вячеслав Анатольевич, доктор медицинских наук  
Лактионов Константин Станиславович, доктор биологических наук  
Сараева Надежда Михайловна, доктор психологических наук  
Абдрасилов Турганбай Курманбаевич, доктор философии (PhD) по философским наукам (Казахстан)  
Авдеюк Оксана Алексеевна, кандидат технических наук  
Айдаров Оразхан Турсункожаевич, кандидат географических наук (Казахстан)  
Алиева Тарана Ибрагим кызы, кандидат химических наук (Азербайджан)  
Ахметова Валерия Валерьевна, кандидат медицинских наук  
Бердиев Эргаш Абдуллаевич, кандидат медицинских наук (Узбекистан)  
Брезгин Вячеслав Сергеевич, кандидат экономических наук  
Данилов Олег Евгеньевич, кандидат педагогических наук  
Дёмин Александр Викторович, кандидат биологических наук  
Дядюн Кристина Владимировна, кандидат юридических наук  
Желнова Кристина Владимировна, кандидат экономических наук  
Жуйкова Тамара Павловна, кандидат педагогических наук  
Игнатова Мария Александровна, кандидат искусствоведения  
Искаков Руслан Маратбекович, кандидат технических наук (Казахстан)  
Кайгородов Иван Борисович, кандидат физико-математических наук (Бразилия)  
Калдыбай Кайнар Калдыбайулы, доктор философии (PhD) по философским наукам (Казахстан)  
Кенесов Асхат Алмасович, кандидат политических наук  
Коварда Владимир Васильевич, кандидат физико-математических наук  
Комогорцев Максим Геннадьевич, кандидат технических наук  
Котляров Алексей Васильевич, кандидат геолого-минералогических наук  
Кузьмина Виолетта Михайловна, кандидат исторических наук, кандидат психологических наук  
Курпаяниди Константин Иванович, доктор философии (PhD) по экономическим наукам (Узбекистан)  
Кучерявенко Светлана Алексеевна, кандидат экономических наук  
Лескова Екатерина Викторовна, кандидат физико-математических наук  
Макеева Ирина Александровна, кандидат педагогических наук  
Матвиенко Евгений Владимирович, кандидат биологических наук  
Матроскина Татьяна Викторовна, кандидат экономических наук  
Матусевич Марина Степановна, кандидат педагогических наук  
Мусаева Ума Алиевна, кандидат технических наук  
Насимов Мурат Орленбаевич, кандидат политических наук (Казахстан)  
Паридинова Ботагоз Жаппаровна, магистр философии (Казахстан)  
Прончев Геннадий Борисович, кандидат физико-математических наук  
Рахронов Азиз Боситович, доктор философии (PhD) по педагогическим наукам (Узбекистан)  
Семахин Андрей Михайлович, кандидат технических наук  
Сенцов Аркадий Эдуардович, кандидат политических наук  
Сенюшкин Николай Сергеевич, кандидат технических наук  
Султанова Дилшода Намозовна, кандидат архитектурных наук (Узбекистан)  
Титова Елена Ивановна, кандидат педагогических наук  
Ткаченко Ирина Георгиевна, кандидат филологических наук  
Федорова Мария Сергеевна, кандидат архитектуры  
Фозилов Садриддин Файзуллаевич, кандидат химических наук (Узбекистан)  
Яхина Асия Сергеевна, кандидат технических наук  
Ячинова Светлана Николаевна, кандидат педагогических наук

*Международный редакционный совет:*

Айрян Заруи Геворковна, кандидат филологических наук, доцент (Армения)  
Арошидзе Паата Леонидович, доктор экономических наук, ассоциированный профессор (Грузия)  
Атаев Загир Вагитович, кандидат географических наук, профессор (Россия)  
Ахмеденов Кажмурат Максutowич, кандидат географических наук, ассоциированный профессор (Казахстан)  
Бидова Бэла Бертовна, доктор юридических наук, доцент (Россия)  
Борисов Вячеслав Викторович, доктор педагогических наук, профессор (Украина)  
Буриев Хасан Чутбаевич, доктор биологических наук, профессор (Узбекистан)  
Велковска Гена Цветкова, доктор экономических наук, доцент (Болгария)  
Гайич Тамара, доктор экономических наук (Сербия)  
Данатаров Агахан, кандидат технических наук (Туркменистан)  
Данилов Александр Максимович, доктор технических наук, профессор (Россия)  
Демидов Алексей Александрович, доктор медицинских наук, профессор (Россия)  
Досманбетова Зейнегуль Рамазановна, доктор философии (PhD) по филологическим наукам (Казахстан)  
Ешиев Абдыракман Молдоалиевич, доктор медицинских наук, доцент, зав. отделением (Кыргызстан)  
Жолдошев Сапарбай Тезекбаевич, доктор медицинских наук, профессор (Кыргызстан)  
Игисинов Нурбек Сагинбекович, доктор медицинских наук, профессор (Казахстан)  
Кадыров Кутлуг-Бек Бекмурадович, кандидат педагогических наук, декан (Узбекистан)  
Кайгородов Иван Борисович, кандидат физико-математических наук (Бразилия)  
Каленский Александр Васильевич, доктор физико-математических наук, профессор (Россия)  
Козырева Ольга Анатольевна, кандидат педагогических наук, доцент (Россия)  
Колпак Евгений Петрович, доктор физико-математических наук, профессор (Россия)  
Кошербаева Айгерим Нуралиевна, доктор педагогических наук, профессор (Казахстан)  
Курпаяниди Константин Иванович, доктор философии (PhD) по экономическим наукам (Узбекистан)  
Куташов Вячеслав Анатольевич, доктор медицинских наук, профессор (Россия)  
Кыят Эмине Лейла, доктор экономических наук (Турция)  
Лю Цзюань, доктор филологических наук, профессор (Китай)  
Малес Людмила Владимировна, доктор социологических наук, доцент (Украина)  
Нагервадзе Марина Алиевна, доктор биологических наук, профессор (Грузия)  
Нурмамедли Фазиль Алигусейн оглы, кандидат геолого-минералогических наук (Азербайджан)  
Прокопьев Николай Яковлевич, доктор медицинских наук, профессор (Россия)  
Прокофьева Марина Анатольевна, кандидат педагогических наук, доцент (Казахстан)  
Рахматуллин Рафаэль Юсупович, доктор философских наук, профессор (Россия)  
Ребезов Максим Борисович, доктор сельскохозяйственных наук, профессор (Россия)  
Сорока Юлия Георгиевна, доктор социологических наук, доцент (Украина)  
Узаков Гулом Норбоевич, доктор технических наук, доцент (Узбекистан)  
Федорова Мария Сергеевна, кандидат архитектуры (Россия)  
Хоналиев Назарали Хоналиевич, доктор экономических наук, старший научный сотрудник (Таджикистан)  
Хоссейни Амир, доктор филологических наук (Иран)  
Шарипов Аскар Калиевич, доктор экономических наук, доцент (Казахстан)  
Шуклина Зинаида Николаевна, доктор экономических наук (Россия)

---

---

**Н**а обложке изображена *Эстер Дюфло* (1972), французский экономист, профессор Массачусетского технологического института.

Эстер Дюфло — вторая в истории женщина, получившая Нобелевскую премию по экономике, и самый молодой ее лауреат. «За экспериментальный подход в снижении уровня глобальной бедности» — с такой формулировкой Нобелевскую премию вручили Эстер, ее мужу Абхиджиту Банерджи и их коллеге Майклу Кремеру. «Исследование, проведенное лауреатами 2019 года, существенно повысило наши возможности в борьбе с мировой бедностью. Всего за два десятилетия их экспериментальный подход изменил развивающиеся экономики, которые сейчас представляют собой преуспевающее поле для исследований», — говорится на сайте Нобелевской премии.

Прежде чем получить премию, Дюфло успела поработать в России и вместе с мужем написать книгу по экономике, переведенную на 17 языков. Журнал *Forbes Woman* выбрал самые любопытные факты о ней:

— Эстер Дюфло родилась в многодетной семье в Париже. От отца-профессора она унаследовала страсть к математике, а от матери-педиатра — чувство социальной справедливости. «Часть меня всегда хотела приносить пользу миру. Это во мне от матери. Она педиатр и активно работала в небольшой некоммерческой организации, занимавшейся детьми — жертвами войн. Она ездила в страны, пережившие войну, а по возвращении показывала нам фотографии, чтобы мы об этом знали», — говорила Дюфло в интервью *Financial Times*.

— Дюфло знает русский язык, в 1993 году она провела в Москве 10 месяцев, преподавала французский язык и параллельно работала помощником звездного экономиста Джеффри Сакса, который тогда консультировал Егора Гайдара, архитектора реформ «шоковой терапии». В интервью *FT* Дюфло говорила, что в России она сразу же увидела, что как экономист может добиться всего и сразу.

— Эстер защитила магистерскую работу по первой советской пятилетке в Высшей нормальной школе в Париже — элитном учебном учреждении, которое выпустило немало будущих ученых и политиков. В 1995 году она приехала в Массачусетский технологический институт (MIT), чтобы получить степень доктора наук. Свои впечатления от США она описывала так: «Ты приезжаешь из Франции, где ты привыкла, что тебя полностью

игнорируют. Ты приезжаешь туда, где люди совершенно не думают об иерархии. Здесь неважно, что ты студентка, что ты только вчера приехала из Франции. Если тебе есть что сказать, если у тебя есть идея, люди прислушаются». В 29 лет она стала штатным преподавателем Массачусетского технологического института.

— Дюфло провела значительную часть карьеры в поездках по Индии и Африке, где она пыталась понять, какие программы борьбы с бедностью эффективны, и пришла к неожиданным выводам. Вместо того чтобы придерживаться упрощенного мнения, что материальная помощь полезна (или, как утверждают некоторые критики свободного рынка, бесполезна) для тех, кто пытается выбраться из «ловушки бедности», Дюфло фокусируется на деталях. Нужно ли раздавать сетки от комаров даром или продавать? Что позволит привлечь детей в школы и убедиться, что они там действительно учатся? Стоит ли отправлять врачей в деревни, чтобы они делали прививки местным жителям, стоит ли раздавать мешки риса? Или и то, и другое? Или ничего?

— Дюфло изучала роль женщины в развивающихся экономиках. Например, она задалась вопросом, исчезнет ли бедность, если миром будут править женщины. «Общепризнанно, что в Африке женщины отвечают за то, чтобы на столе была еда, поэтому дети оказываются в лучшем положении, когда ресурсы переходят к женщинам. Но нельзя рассчитывать, что независимость женщин сделает нас всех богатыми и здоровыми... Женщины получают больше ресурсов отчасти за счет мужчин. Иногда люди пытаются это игнорировать, утверждая, что мы создадим столько дополнительных ресурсов, что все выиграют. Я не думаю, что это так», — говорила она в интервью *FT*.

— В 2011 году в соавторстве со своим мужем и коллегой Абхиджитом Банерджи Дюфло написала книгу «*Poor Economics: A Radical Rethinking of the Way to Fight Global Poverty*», получившую признание *Financial Times* и *Goldman Sachs* и переведенную на 17 языков.

— В 39 лет она получила медаль Джона Бейтса Кларка — так называемую «мини-Нобелевскую премию», вручаемую Американской экономической ассоциацией молодым экономистам. Более трети обладателей этой премии в дальнейшем становились Нобелевскими лауреатами.

*Екатерина Осянина, ответственный редактор*

---

---

## СОДЕРЖАНИЕ

### СОЦИОЛОГИЯ

<b>Маслова Л. П.</b> Наркомания и преступность среди молодежи .....	243
<b>Машковская А. Ю.</b> Протестное поведение как объект социологического анализа .....	244
<b>Ткаченко В. Е.</b> Организация социальной работы с многодетными семьями .....	246

### ПСИХОЛОГИЯ

<b>Бобривничий В. С.</b> Влияние алкогольной зависимости родителей на развитие парентификации у детей.....	249
<b>Мороз Ю. С.</b> Влияние выгорания и постстресса на качество образовательного процесса .....	251
<b>Стародубец О. Д., Рыбакова К. В.</b> Исследование сердечного ритма сотрудников с разным уровнем редукции личных достижений.....	253
<b>Шуляк Н. Н.</b> Виктимологическая профилактика насилия над женщинами как основа социальной безопасности.....	255

### ПЕДАГОГИКА

<b>Волкова О. М.</b> Реализация коррекционного потенциала английского языка при работе с «детьми-катастрофой» .....	258
<b>Емельянова И. А., Подушко Е. П.</b> Формирование культуры здорового и безопасного образа жизни у младших школьников .....	263

<b>Зяц О. В.</b> Вода и дети с ДЦП. Игры с водой.....	264
<b>Ибрагимов М. Ш., Фазлиддинова Ф. Ф.</b> Роль дидактической игры в преподавании русского языка .....	266
<b>Ивлева Н. В.</b> Теоретический обзор по проблеме изучения особенностей развития творческого воображения слабослышащих детей старшего дошкольного возраста .....	267
<b>Колесников Е. Ю., Колесникова А. Я.</b> Особенности преподавания электроники и программирования микроконтроллеров ученикам общеобразовательных школ во время режима самоизоляции .....	269
<b>Леонтьева А. С.</b> Сущность социализации как педагогическая категория.....	274
<b>Маркова Т. В., Левина М. В.</b> Профориентационная работа с обучающимися с нарушениями интеллектуального развития..	275
<b>Митякина О. Ю.</b> Использование активных методов и форм обучения на уроках русского языка .....	278
<b>Пизова Т. Г.</b> Формирование метапредметных образовательных результатов в процессе решения ситуационных заданий по химии.....	280
<b>Сибирцева Е. И., Тарбакова М. Ю.</b> Реализация регионального компонента на уроках технологии через знакомство с изготовлением северного обрядового пряника .....	282
<b>Усманова Ш. С., Атаджанова Л. Ш.</b> Основные трудности при изучении русского языка в национальных школах .....	285

**Чердонова В. А., Игумнова А. С., Салисова Н. Б.**  
Нелинейная модель организации  
кратковременного присмотра и ухода за детьми-  
инвалидами с применением современных  
методов реабилитации и социализации..... 287

## ФИЗИЧЕСКАЯ КУЛЬТУРА И СПОРТ

**Воронков А. В., Соина Э. И.**  
Представление о физических и психологических  
принципах, лежащих в основе ударов  
в каратэ ..... 290

**Колесников В. В.**  
Особенности функционального тренинга  
в игровых видах спорта на примере команды  
по американскому футболу..... 291

**Межевич А. А.**  
Индивидуализация тренировочного процесса  
на основе анализа временных показателей в беге  
на 800 м..... 293

## КУЛЬТУРОЛОГИЯ

**Бабаева Т. Б.**  
К вопросу о влиянии вампиризма  
на «готическую» субкультуру ..... 296

## ИСКУССТВОВЕДЕНИЕ

**Гроздова М. С., Аганина Н. С.**  
Приемы коммуникативного дизайна в решении  
вопроса защиты экзотических животных ..... 299

## ФИЛОСОФИЯ

**Борисова А. Е.**  
Женская природа и ее предназначенность  
в афористических описаниях и прогнозах  
А. Шопенгауэра ..... 302

**Борисова А. Е.**  
Эстетические взгляды М. А. Лифшица на жизнь  
и труды выдающихся философов и деятелей  
искусства ..... 304

## ПРОЧЕЕ

**Кочкин Н. Д.**  
Work & Travel, USA. Перспективность  
направления..... 307

## НАУЧНАЯ ПУБЛИЦИСТИКА

**Коношенко А. М.**  
Фабрики будущего в рамках «Технет» ..... 310

## МОЛОДОЙ УЧЕНЫЙ O'ZBEKISTON

**Alieva G. T., Eshboyeva T. S.**  
Fransuz tilida «ayol» konseptining  
kognitiv tahlili ..... 312

**Allamuratova S. J.**  
Qoraqalpoq ayolining jamiyatdagi mavqei ..... 317

**Садикова Ш. Х.**  
Ўзбекистон дўппилари ..... 320

**Хамрокулова Д. А., Махмуталиева З.**  
Maktabgacha ta'lim muassasalarida erta  
savodxonlikni rivojlantirish ..... 322

**Хужамбердиева Д., Жураева М.**  
Болаларда экологик билим ва кўникмаларни  
шакллантиришнинг самарали усуллар ..... 324

# СОЦИОЛОГИЯ

## Наркомания и преступность среди молодежи

Маслова Лариса Петровна, старший преподаватель  
Казанский (Приволжский) федеральный университет

*В статье рассматриваются тенденции развития наркомании в молодежной среде и рост числа преступлений, совершаемых молодыми людьми и подростками, а также предложены некоторые меры по профилактике распространения данных видов девиации.*

**Ключевые слова:** молодежь, наркомания, уголовные дела.

## Addiction and crime among youth

*The article touches upon the modern trends of drug addiction in the youth environment and the increase in the number of crimes committed by young people and adolescents. More than that, author suggests some measures to prevent the spread of these types of deviations.*

**Key words:** youth, drug addiction, criminal cases

На сегодняшний день проблема наркомании становится еще более актуальной, так как получает широкий охват в молодежных кругах. Проблемам подростковой наркомании посвящены работы В.С. Битенского, А.Е. Личко, Г.Я. Лукачер, Т.В. Ивановой, где, помимо изучения влияния различных наркотических веществ на организм и психику подростков, имеет место анализ микросоциальных процессов в подростковой среде (употребление наркотиков в асоциальных подростковых группах), связи наркомании с проблемами семьи и т.п. [1; 2; 3]. Работы в данном ключе принадлежат таким авторам, как: Л.А. Резниченко, З.В. Коробкина, В.А. Попов и др. [4; 5; 6].

Проблема наркомании остается одной из самых масштабных проблем современного общества, так как затрагивает не только интересы отдельного гражданина, а всего общества в целом, что ведёт к моральной деградации и распространению преступности.

Наркоситуация в России за последние годы резко обострилась. По данным экспертов, объем незаконного оборота наркотиков в стране ежегодно почти удваивается. В Уголовном законодательстве предусмотрено ряд составов преступлений, связанных с наркотиками: гл. 25 УК РФ «Преступления против здоровья населения и общественной нравственности» [7]: незаконные приобретение, хранение, перевозка, изготовление, перера-

ботка наркотических средств, психотропных веществ или их аналогов, а также незаконные приобретение, хранение, перевозка растений, содержащих наркотические средства или психотропные вещества, либо их частей, содержащих наркотические средства или психотропные вещества (ст. 228), склонение к потреблению наркотических средств, психотропных веществ или их аналогов (ст. 230), незаконное культивирование запрещенных к возделыванию растений, содержащих наркотические средства или психотропные вещества либо их прекурсоры (ст. 231), организация либо содержание притонов или систематическое предоставление помещений для потребления наркотических средств, психотропных веществ или их аналогов (ст. 232), незаконная выдача либо подделка рецептов или иных документов, дающих право на получение наркотических средств или психотропных веществ (ст. 233). Кроме того, с наркотиками либо психотропными веществами могут быть связаны некоторые другие преступления, например, предусмотренные ст. 151, 188 УК РФ.

Основным моральным вредом наркотизации является возникновение социально индифферентной системы ценностей у человека, употребляющего наркотические вещества. Употребление молодежью наркотиков представляет серьезную угрозу здоровью нации, социальной сфере и правопорядку.

Необходимо отметить некоторые тенденции распространения наркомании в молодежной среде.

1. Снижение возраста молодых людей, потребляющих наркотики. Подростки сегодня представляют максимально уязвимую для наркомании социальную группу.

2. Рост распространения наркомании в образовательной среде. Так, в 33 субъектах Федерации отмечается рост преступлений с участием студентов, среди которых имеются и уголовные преступники, связанные с незаконным оборотом наркотиков. Согласно результатам анкетирования, проведенного в 2006 г. Центром социологического прогнозирования, среди молодежи более 70% пробовавших или потребляющих наркотики приобщились к ним по месту учебы

3. Увеличение числа преступлений, совершенных организованными наркогруппами с привлечением молодежи для распространения наркотиков [8].

Учитывая серьезные тенденции, хотелось бы предложить некоторые меры для снижения уровня преступности и распространения наркомании, делая ставку на комплексное решение проблем. Во-первых, необходимо усо-

вершенствовать социально-экономическую ситуацию в стране, чтобы поднялся уровень материального благосостояния семей, так как прямо пропорциональная зависимость между уровнем материального благосостояния семьи и объемом надлежащего внимания и воспитания родителей к своим детям обеспечит правопослушный образ поведения и мысли у детей/подростков.

Другой эффективной мерой может стать снижение возраста уголовной ответственности: по мнению психологов, уже в возрасте 13 лет несовершеннолетний может осознавать всю тяжесть им содеянного, а с другой стороны, боязнь претерпеть уголовную ответственность за содеянное будет сдерживать подростков от совершения преступлений.

Употребление наркотиков и проблема преступности в молодежной среде — одни из наиболее серьезных молодежных проблем в нашей стране, актуальность которых возрастает с каждым днем. В настоящее время молодежная преступность в России прогрессирует, вовлекая в криминальную субкультуру всё новых и новых юных граждан страны.

#### Литература:

1. Голоснов, О. А. Молодежная наркомания в трансформированном российском обществе: состояние проблемы и пути ее решения: Дис.... канд. социол. наук. Ростов н/Д, 2004. — 176 с.
2. Гришко, А. Я. О наркомании среди подростков // Социологические исследования. 1990. № 2; Дунаевский В. В. Наркомания и токсикомания. Л. 1990.
3. Кириллов, И. Н., Шиленко Ю. В. Отношения учащихся к употреблению спиртных напитков и токсических веществ // Социологические исследования. 1992. № 4 и др.
4. Резниченко, Л. А. Социальные проблемы наркомании // Дисс. ... канд. социол. наук. — М., 2001. — 186 с.
5. Коробкина, З. В., Попов В. А. Профилактика наркотической зависимости у детей и молодежи: Учеб. пособие для студ. высш. пед. учеб. заведений. — М.: Издательский центр «Академия», 2002. — 192 с.
6. Сирота, Н. А., Ялтонский В. М. Профилактика наркомании и алкоголизма. М.: Изд. Академия, 2003. — 176 с.
7. Уголовный кодекс Российской Федерации» от 13.06.1996 n 63-ФЗ (ред. от 08.06.2020) УК РФ, глава 25. Преступления против здоровья населения и общественной нравственности. [Электронный ресурс]. Режим доступа: [http://www.consultant.ru/document/cons\\_doc\\_LAW\\_10699/a06fc2182c0d04e624533bea77249a9b9df91277/свободный](http://www.consultant.ru/document/cons_doc_LAW_10699/a06fc2182c0d04e624533bea77249a9b9df91277/свободный) (дата обращения: 07.07.2020)
8. Хильченко, И. Ф. Проблемы и тенденции развития наркомании в молодежной среде // Вестник Российского Университета Дружбы Народов. Серия: Социология

## Протестное поведение как объект социологического анализа

Машковская Александра Юрьевна, студент  
Астраханский государственный университет

*В статье автор рассматривает протестное поведение как объект социологического анализа, социологические теории протестного поведения.*

*Ключевые слова:* протестное поведение, конфликт, протестные движения.

Начиная с 1950-х годов на США и Европу обрушился взрыв протестов и демонстраций против правительства, государственной политики и существующих

на тот момент социальных практик. Только в США в те времена зародился ряд движений за гражданские права, против войны во Вьетнаме, а также феминистское дви-

жение, «зелёное» или экологическое движение и так далее.

Появление общественных движений и политических протестов вызвало новую волну немалого интереса исследователей к теме протестного поведения. Социологи — в особенности американские и западноевропейские учёные, — пытались разработать теории для понимания происхождения протестов и движений в целях предсказать их дальнейший ход. Однако важным является то, что в тот период представленная тема уже не была новаторской для социологической и политической наук.

В зарубежной научной литературе можно выделить несколько теоретических моделей, с помощью которых делались попытки объяснить общественные движения, социальные и политические протесты. Концепция коллективного поведения является среди них одной из наиболее распространённых. Здесь можно выделить следующую группу теорий: теория толпы (или теория заражения), впервые представленная французским мыслителем Г. Лебоном [1, с. 121], теория конвергенции толпы Ф. Олпорта [2, с. 258], теория возникающих норм Р. Тёрнера и Л. Киллиана [3, с. 62], теория прирастающей ценности Н. Смелзера [4, с. 134] и др.

Само словосочетание «коллективное поведение» впервые было использовано Ф.Г. Гиддингсом в 1908-м году [5, с. 10]. В основу этой концепции легло понимание коллективного поведения как акта, определяющегося групповой динамикой, побуждающей индивидов совершать поступки, которые они могут счесть невозможными в их типичных социальных условиях [5, с. 28]. Так, Г. Лебон в своей теории рассматривал гипотетическое воздействие толпы на своих членов. Будучи анонимными, многие индивиды склонны отказываться от личной ответственности и отдаваться заразительным эмоциям толпы. Последняя, таким образом, начинает жить своей собственной жизнью, побуждая людей к иррациональным, даже насильственным действиям [6, с. 86].

В теории конвергенции Ф. Олпортом рассматривалась другая позиция: индивиды, испытывающие желание действовать определённым образом, собираются вместе, чтобы сформировать толпу. Позже теория была расширена Н. Миллером и Дж. Долларом в 1941-м году до теории обучения. Центральным аргументом всех теорий конвергенции является то, что коллективное поведение выявляет скрытые тенденции индивидов, участвующих в протестном движении. Авторы считают, что индивиды с определёнными качествами склонны находить себе единомышленников, с которыми они могут высвободить эти скрытые тенденции.

Согласно Р. Тёрнеру и Л. Киллиану, толпа начинается как коллектив, в состав которого входят индивиды со смешанными интересами и мотивами. Особенно в случае менее стабильной толпы — эмоциональной, протестующей и готовой к действию, — нормы могут быть расплывчатыми и изменчивыми. Примером может служить случай, когда один индивид решает разбить стеклянные

витрины магазина, а другие присоединяются к нему. Оказываясь в неопределённой ситуации — двусмысленной или запутанной — где новые «нормы» возникают спонтанно, индивиды, по мнению Р. Тёрнера и Л. Киллиана, склонны следовать этим нормам, несмотря на очевидные противоречия [7, с. 152].

Н. Смелзер рассматривал коллективное поведение как некий выпускной клапан для накопленного напряжения в социальной системе, обществе или группе. При наличии соответствующих детерминант коллективное поведение становится неизбежным, и наоборот — если какой-либо из решающих факторов (детерминант) отсутствует, то также будет наблюдаться отсутствие коллективного поведения. Н. Смелзер рассматривает коллективное поведение как попытку к изменению социальной среды.

Каждая из представленных теорий, как уже было подмечено, объясняет различные аспекты коллективного поведения. Теории, основывающиеся на иррациональных психологических факторах, способны объяснить причины массовых самоубийств. В то же время теории, в основе которых лежит роль рациональных факторов, объясняют причины, по которым общественные протесты перерастают в демонстрации или беспорядки [8, с. 237].

Западными учёными протест также рассматривается в теории мобилизации ресурсов — одно из направлений социологии общественных движений, появившееся в 1970-е годы. Среди её представителей можно выделить Дж. Маккарти, М. Зальда, Д. Макадама и А. Обершола. Они подчёркивали важность наличия подходящих ресурсов для зарождения общественного движения. Согласно этой теории, отдельные индивиды в обществе могут иметь определённые обиды, благодаря которым они могут мобилизовать необходимые ресурсы, чтобы совершить что-то, способное облегчить эти обиды [9, с. 86]. В данном контексте под «ресурсами» понимаются деньги, труд, социальный статус, знания, поддержка СМИ, политических элит и так далее.

Представленная теория даёт хорошее объяснение причинам, по которым некоторые общественные движения смогли вырасти в геометрической прогрессии даже при наличии, казалось бы, непреодолимых препятствий. Движение за права чернокожих в США является классическим примером. Его лидеры — в первую очередь М.Л. Кинг младший и его коллеги из Конференции христианских лидеров Юга — смогли успешно заручиться поддержкой тысяч сторонников (в том числе среди белого населения) в создании и распространении идей движения.

В 70-е годы XX века широкое распространение на Западе получает концепция относительной депривации. Первым в научный оборот её вводит С. Стауффер, а после она получает своё развитие в трудах М. Мёртона и В. Руинсимана [10, с. 698]. Согласно данной теории, некоторые общественные движения рождаются в момент, когда определённые индивиды или определённые группы индивидов в обществе чувствуют, что они лишены отдельных благ или ресурсов.

В теория депривации делиться на две ветви: абсолютная депривация и относительная. Сторонники абсолютной рассматривали недовольства отсутствием благ в отрыве от положения конкретной группы в обществе. Сторонники относительной депривации считали, что конкретная группа находится в невыгодном положении по отношению к какой-либо другой группе в этом обществе [7, с. 132].

Теоретические разработки зарубежных социологов стали исследовательской базой для отечественных учёных, обративших своё внимание на феномен протестного поведения. Здесь можно выделить два основных этапа становления исследований: 1) первый пришёлся на вторую половину 60-х годов — середину 70-х XX века. В тот период

отечественными учёными анализировались западные протестные движения. Среди исследователей следует выделить К. Г. Мяло, В. В. Большакова и Э. Я. Баталова; 2) с конца 80-х годов и до наших дней. В этот временной период предметом исследования становятся социальные протесты в российском обществе [5, с. 211]. Основными исследователями в этот период становятся Г. А. Монусова, Ю. А. Левада, А. В. Кинсбургский, В. В. Сафронов, М. М. Назаров и другие.

В заключении стоит отметить, что появление социальных движений и политических протестов в США и Европе в середине XX века вызвало новую волну немалого интереса исследователей к теме протестного поведения.

#### Литература:

1. Лебон, Г. Психология народов и масс/Г. Лебон. — 3 изд. — СПб: Макет, 1995. — 150 с. — Текст: непосредственный.
2. Allport, G. The Person in Psychology/G. Allport. — 1 изд. — В.: Beacon Press, 1968. — 258 с. — Текст: непосредственный.
3. Turner, R. Collective Behavior/R. Turner. — 1 изд. — NJ: Prentice-Hall, 1957. — 301 с. — Текст: непосредственный.
4. Smelser, N. Theory of Collective Behavior/N. Smelser. — 2 изд. — NY: The Free Press of Glencoe, 1963. — 134 с. — Текст: непосредственный.
5. Giddings, F.H. Sociology/F.H. Giddings. — 2 изд. — NY: Columbia University Press, 1908. — 230 с. — Текст: непосредственный.
6. Locher, D. Collective Behavior/D. Locher. — 3 изд. — NJ: Prentice-Hall, 2002. — 86 с. — Текст: непосредственный.
7. LeBon, G. The Crowd: A Study of the Popular Mind./G. LeBon. — 1 изд. — Atlanta: Cherokee Publ. Comp., 1896. — 180 с. — Текст: непосредственный.
8. Neal, D. An Examination of Emergent Norms and Emergent Social Structures in Collective Behavior Situations/D. Neal. — Текст: непосредственный // Sociological Focus. — 1988. — № 3. — с. 235-260.
9. Дементьева, И. Н. Изучение протестной активности населения в зарубежной и отечественной науке/И. Н. Дементьева // Проблемы развития территории. — 2013. — № 4. — с. 84-102.
10. McAdam, D. Social movements. Handbook of sociology/D. McAdam // Sage Publications. — 1988. — № 1. — с. 695-737.

## Организация социальной работы с многодетными семьями

Ткаченко Валерия Евгеньевна, студент

Московский государственный медико-стоматологический университет имени А. И. Евдокимова

*Данная статья посвящена рассмотрению социальных проблем многодетных семей и организации помощи им, на примере технологий социальной работы.*

**Ключевые слова:** многодетная семья, технологии социальной работы, социальная профилактика, социальная адаптация, социальная работа.

С древнейших времен семья является и остается важнейшей ячейкой человеческого общества. Ведь именно в семье закладываются духовные, нравственные, мировоззренческие качества человека. Поэтому от нравственного здоровья семьи зависит и будущее общества.

В конце 20 века демографическая ситуация в России стала ухудшаться, основными причинами которого были неуверенность в завтрашнем дне и отсутствие возможности воспитывать и содержать семью на должном

уровне. И именно с того времени сформировалась установка на малодетные семьи у нового поколения. В современных условиях многодетная семья становится уязвимой категорией населения.

В настоящее время в России обострилась ситуация демографического кризиса. В связи с этим, особую актуальность приобретают проблемы, связанные с многодетной семьей. По данным переписи в начале 2017 года число многодетных семей в России составило 1 млн. 566 тыс.,

что составляло 2,8% от общего числа домохозяйств; в основном это семьи трехдетные [1].

Основной проблемой многодетных семей являются материальные сложности. С рождением каждого ребенка доход семьи резко уменьшается. Существует взаимосвязь, которую удалось установить благодаря многочисленным исследованиям — между числом проживающих детей в семье и доходами, приходящими на каждого члена семьи.

В современном мире рождение первого ребенка несет в себе не только ответственность, но и определенные финансовые затраты. Это доказуемо тем, что обеспечить ребенка даже самыми стандартными и простыми вещами довольно сложно. А многодетность способствует понижению материального положения семьи, потому что расходов делается еще больше.

Одним из основных направлений в социальной работе — это оказание помощи семье в различных формах, что предусмотрено в концепции федеральной семейной политики, а также в должностных обязанностях социального работника.

Основываясь на реальной практике ключевой проблемой многодетных семей, продолжает оставаться материальная составляющая.

#### *Социально-бытовые проблемы.*

К данным проблемам можно отнести жилищную проблему. По мнению П. Д. Павленка она является довольно острой, так как в России практически не строят квартиры специально для многодетных семей [2]. Она также актуальна во всех субъектах нашей страны, особенно для многодетных семей в период экономического кризиса. Рост цен на готовое жилье растет, тем самым многодетные семьи не имеют возможность его приобрести.

#### *Проблема трудоустройства родителей.*

Зачастую, в многодетных семьях работает глава семейства, которому нелегко найти работу с соответствующей заработной платой для обеспечения всей семьи.

Социальная работа с многодетной семьей — это особым образом организованная деятельность, направленная на малые группы людей, нуждающихся в социальной защите и поддержке извне. Это одна из разновидностей социальной защиты населения, основным содержанием которой является содействие, помощь, в восстановление и поддержании нормального функционирования семьи.

Социальные технологии по оказанию помощи многодетным семьям можно разделить на несколько видов: социальную диагностику, социальную профилактику, социальную реабилитацию, социальную коррекцию и социальную терапию [3].

Технология социальной терапии, направленная на практическое воздействие, занимает особое место в работе с многодетными семьями. Она тесно связана с психотерапией, в которой используются методы воздействия на психику. Данные взаимодействия основываются на психологических теориях и методах. Они включают

в себя систематические и целенаправленные меры по оказанию помощи получателям социальных услуг в вопросах урегулирования чувств, которые вызывают беспокойство и дискомфорт.

Профилактика является ещё одним из перспективных и важных направлений контрольно-коррекционной деятельности в социальной работе. Основной целью профилактической деятельности будет находиться выявление причин и условий, ведущих к отклонениям в поведении социальных объектов. В профилактической работе одного из главных значение имеет умение правильно ориентироваться в каждой случившейся ситуации, объективно, с научной достоверностью обобщать полученный материал, тщательно изучив все причины установленных отклонений и условий, в которых они были получены.

Под профилактикой подразумеваются действия, направленные на:

- предупреждение или нейтрализацию главных причин и условий, побуждающих социальные отклонения негативного характера;
- предотвращение возможных физических, психических и социокультурных отклонений у различных индивидов и социальных групп;
- сохранение, поддержание и защиту оптимального уровня жизни и здоровья людей.

Верный подбор способов профилактического воздействия помогает эффективности социальной профилактики. Профилактика так же направлена на предупреждение или предотвращение негативных процессов.

Существуют и другие направления в социальной профилактике многодетных семей: превентивная работа, направленная на предотвращение или профилактику трудностей, которые нарушают нормальную жизнь семьи; следует помогать строить отношения в семье, знать, как взаимодействовать с членами семьи, строить отношения в семье при отсутствии одного из членов семьи (отца, матери).

Специалист по социальной работе является связующим звеном между многодетной семьей и субъектами социальной помощи (органы социальной защиты, служба занятости, органы образования, органы здравоохранения, муниципальные органы власти).

Социальная адаптация занимает главенствующую роль в системе технологий социальной работы с многодетными семьями. Социальная адаптация приобретает исключительную актуальность в переломные периоды жизни страны. Такие как: экономический кризис, социальные реформы и др.

Под социальной адаптацией понимается процесс активного приспособления человека к новым для него социальным условиям жизнедеятельности. Полная социальная адаптация человека включает физиологическую, управленческую, экономическую, педагогическую, психологическую и профессиональную адаптацию.

Если анализировать экономическую адаптацию в рамках социальных технологий, то это будет прояв-

ляться в адаптацию к реальной социальной действительности размеров пособий по безработице, уровню заработной платы, пенсий и пособий.

Педагогическая адаптация — это приспособление к системе образования, обучения и воспитания, которые формируют систему ценностных ориентиров индивида.

Психологическая поддержка является одной из составляющих более широкой программы социальной помощи индивидам. Основные усилия специалистов по социальной работе должны быть направлены на содействие социальной адаптации в новых социально-экономических условиях.

#### Литература:

1. Российский статистический ежегодник. 2017: Стат. сб./Росстат. — М., 2017-686 с.
2. Павленок, П. Д. Методология и теория социальной работы: учеб. пособие. — 2-е изд. — М.: ИНФРА-М, 2012. — 267 с.
3. Технологии социальной работы в различных сферах жизнедеятельности: Учебное пособие/Под ред. П. Д. Павленка. — М.: ИНФРА-М, 2009. — 608 с.

## ПСИХОЛОГИЯ

### Влияние алкогольной зависимости родителей на развитие парентификации у детей

Бобривничий Виктор Сергеевич, студент магистратуры  
Восточно-Европейский институт психоанализа (г. Санкт-Петербург)

*В статье проанализировано влияние алкоголизма родителей на развитие парентификации. Рассмотрены причины возникновения парентификации в семьях алкоголиков. Выделены особенности парентифицированных детей из семьи алкоголиков.*

*Ключевые слова: парентификация, алкогольная зависимость, родитель, ребенок, семья, личная жизнь.*

Парентификация — это явление, при котором ребенок возлагает на себя ответственность за родителя, становится на место старшего в семейной иерархии. Подобное может происходить по причине хронического заболевания или потери трудоспособности родителей. На его плечи ложится забота о благополучии родителей, жизненная энергия ребенка направляется на заботу о них, на их бытовое, моральное и физическое благополучие.

Наиболее уязвимыми для парентификации становятся дети в возрасте 6-7 лет, растущие в семье с так называемыми «слабыми» родителями — взрослыми, которые не способны занять доминирующую позицию. У детей в этом возрасте проходит период эгоцентричной сосредоточенности на себе, развивается эмпатия, умение прислушиваться к чувствам и желаниям других. Риск развития парентифицированных отношений высок в неблагополучных семьях, где один из родителей, а может и оба злоупотребляют алкоголем.

Например, если в семье отец — алкоголик, то сын может выполнять роль отца для матери, которая является созависимой. Родители в подобной системе, с большой долей вероятности являются инфантильными, тем самым, ребенок для своего выживания имеет тенденцию занять положение главного взрослого и взять на себя ответственность по сохранению жизнедеятельности семьи. Это может выражаться в необходимости принятия решений и установлении границ. Такой ребенок ведет замкнутую «взрослую» жизнь. Чтобы скрыть алкоголизм родителя, он никого не приглашает в свой дом, ни с кем не делится происходящим в семье. Получается инверсивная иерархия, в которой родители имеют положение в семье, ниже ребенка.

Алкоголизм — это вид химической аддикции, формирующей физическую и психологическую зависимость

от алкоголя, вызывающего самое разрушительное, социально деструктивное поведение человека и групп населения, угрожающего жизни, здоровью, социальному статусу индивидуума, благополучию его семьи. Алкогольная зависимость, являясь полифакторной, определяется наследственно-биологическими, социально-экономическими, культурными, психолого-педагогическими причинами с негативными последствиями для био-психо-социального здоровья человека и нации в ее историческом развитии [6].

Распространению алкоголизма, в том числе семейного, способствуют многие факторы, такие как: нестабильная экономика, низкий уровень развития и занятости населения. Это приводит к общему падению уровня жизни населения, тем самым увеличивая количество прецедентов. Статистика относительно данной проблемы может быть некорректна в связи с утаиванием реальной картины ситуации, так как опрашиваемые имеют свойство не осознавать проблему алкогольной зависимости или испытывать трудности в ее признании. Дети лиц, страдающих алкогольной зависимостью, финансово и личностно несостоятельных, вынуждены рано становиться взрослыми и принять на себя опеку над своими пьющими родителями. В этих неблагополучных семьях дети не получают родительской поддержки, а взрослые отдают свои родительские функции на откуп своим детям. При этом парентифицированные дети очень любят своих родителей. У таких детей действительно бывают заметные положительные качества, такие как: высокий уровень ответственности и эмпатии, собранность и ориентация на результат, которые помогают им в работе и в налаживании деловых связей. Они могут стать даже успешными, добиться многого в карьере, ведь для них пережитый травмирующий опыт оказал моби-

лизующее действие. Однако, все это только видимость, внутри такие люди продолжают на себе ощущать последствия своего детства.

Парентификация отрицательно сказывается на взаимодействии человека с окружающими. Такие дети нередко оказываются несчастными в личной жизни, а также не могут построить карьеру в тех сферах, где требуется строгая дисциплина, где нужно уметь слушать начальников и выполнять указания. Направляя свою энергию на заботу о родителях, они придают меньшее значение своей карьере, здоровью, личной жизни и своим собственным детям.

Парентифицированные дети часто не могут делать что-то для себя, от покупки необходимых вещей до походов к врачу, принижают свои проблемы и потребности. В отношениях с собственными детьми они чаще всего совершают такие педагогические ошибки, как гиперопека. Имея постоянное чувство вины и тревоги, люди, пережившие парентификацию, пытаются контролировать все сферы жизни своих детей. Таких людей в семейной жизни подстерегает комплекс «спасателя». Женщина может встретить недостойного партнера, похожего на своего родителя — алкоголика и пытаться создать с ним семью, взваливая на свои плечи уже знакомую ношу. Старшие дети в семье алкоголиков, которые были вынуждены ухаживать за младшими или бабушками (дедушками), несмотря на свой возраст, вероятно, смогут построить отношения только с тем человеком, о котором нужно заботиться.

#### Литература:

1. Вилюнас, В. К. Психология эмоций/В. К. Вилюнас. — СПб: Питер, 2008. — 496 с.
2. Егоров, А. Ю. Нейропсихология девиантного поведения. СПб.: Речь, 2006. 223 с.
3. Завьялов, В. Ю. Психологические аспекты формирования алкогольной зависимости. Новосибирск, 1988. 198 с.
4. Изард, К. Психология эмоций/К. Изард. — СПб.: Питер, 2007. — 464 с.
5. Изотова, Е. И., Никифорова Е. В. Эмоциональная сфера ребенка: Теория и практика/Е. И. Изотова, Е. В. Никифорова. — М.: Академия, 2004. — 288 с.
6. Лисицин, Ю. П., Сидоров П. И. Алкоголизм. Медико-социальные аспекты. (Руководство для врачей) М.: Медицина. — 1990. — 528 с.
7. Марков, В. В. Основы здорового образа жизни и профилактика болезней. М.: Академия 2001. 320 с.
8. Переверзева, Э. В., Филиппова С. Н., Белых С. И. Здоровый образ жизни как проявление культуры здоровья // Вестник РМАТ. 2016. № 3. с. 128-139.
9. Цирин, Д. А. Семья как фактор формирования личностной беспомощности у детей/Д. А. Цирин // Вопросы психологии. — 2009. — № 1. — с. 22-31.

Главная трагедия парентифицированных детей в том, что их миссия невыполнима, в реальности они не могут помочь ни себе, ни кому-либо еще. Дети, которые попадают в подобные ситуации, не знают что такое адекватная самооценка, не уверены в своих силах, т. к. отдали их родителям вместо того, чтобы почерпнуть от них. Во взрослой жизни они, скорее всего, будут жить по сценарию жертвы.

Страх в выражении гнева и отрицательных эмоций, а также наличие чувства вины, являются другой особенностью детей с парентификацией из семей с проблемой алкоголизма. Такие дети в раннем возрасте взваливали на себя ответственность за свое окружение. В качестве примера можно привести оправдание алкогольной зависимости родителей, тем что близкий человек им не доволен. Малое количество приятных впечатлений в детском возрасте может приводить к стопору при позитивных эмоциях. Блокирование эмоционального реагирования может приводить к развитию психосоматических заболеваний.

Психотравмы, полученные в раннем возрасте в семье, где злоупотребляли алкоголем, не проходят бесследно. Взрослые дети алкоголиков, какими бы успешными они не позиционировались в социуме, требуют повышенного внимания со стороны психиатров, наркологов и психологических служб. Проблема борьбы с алкоголизмом и его последствиями была и остается доминирующей на сегодняшний день, ведь только в здоровой семье возможно полноценное воспитание и обучение психически здоровых детей.

## Влияние выгорания и постстресса на качество образовательного процесса

Мороз Юлия Сергеевна, директор

ГБОУ ЛНР «Кировская средняя общеобразовательная школа № 3» (г. Кировск (ЛНР))

*В статье автор раскрывает влияние эмоционального выгорания на качество образовательного процесса.*

*Ключевые слова: эмоциональное выгорание, профессиональное выгорание, качество образования, постстресс.*

Профессиональная деятельность педагога является одним из наиболее напряженных видов социальной деятельности: труд учителя входит в группу профессий с большим числом стресс-факторов, что в свою очередь предъявляет повышенные требования к такой ее интегральной характеристике, как стрессоустойчивость. Более того, изучение стрессоустойчивости приобретает в настоящее время особую значимость в связи с ее все возрастающим стрессогенным характером, обусловленным ломкой социальных стереотипов, социальным заказом на воспитание молодого поколения с учетом новых стратегий развития общества, возрастающей конкуренцией, усиливающимся расслоением в обществе и т.д. Важно учитывать в полной мере это обстоятельство, поскольку именно учитель в первую очередь отвечает за организацию комфортной образовательной среды, делает (на практике) эту среду благоприятной для обучения школьников [4].

Для того чтобы организовать благоприятную среду для обучения школьников, учитель должен комфортно чувствовать себя в школе.

Часто, сопутствующие проблемы, которые решают учителя в своей профессиональной деятельности, становятся причиной такого процесса как эмоциональное выгорание, а это начало профессиональной деформации.

Как показывают результаты исследования, проведенного в Южном, Центральном, Северо-Западном регионах России, в качестве факторов, влияющих на эмоциональное выгорание и профессиональную деформацию у работников образования, выделены следующие:

1. Фактическое отсутствие «права на ошибку». Известно, что, для того чтобы избежать профессиональных неудач, большинство учителей «расширяют» свое рабочее время (берут работу на дом и др.). В результате они лишают себя полноценного отдыха и возможности восстановиться после работы.

2. Неудовлетворенность профессиональным статусом.

3. Страх потерять работу из-за сокращения рабочих мест вследствие снижения уровня рождаемости.

4. Недооценка профессиональной значимости со стороны руководителей и коллег. (Этот фактор наиболее часто наблюдается у молодых специалистов, а также у учителей, которые приходят из других учебных заведений.)

5. Отсутствие условий для самовыражения и самореализации.

6. Недостаток положительного стимулирования труда [4].

Это все является очень большим стрессом для учителя и влияет на качество образовательного процесса. А качество образования, в свою очередь, является главной целью развития образования.

А.С. Запесоцкий в своей работе рассматривает качество образования как:

1) результат, где качество образования — система знаний, умений и навыков специалиста, которые востребованы в профессиональной среде и в обществе целом;

2) процесс, в котором качество образования — совокупность свойств и характеристик образовательного процесса, обеспечивающих его способность удовлетворять потребности не только граждан, но и организации, общества и государства.

В.И. Зверева разработала целую систему показателей качества образования, в которой нашли отражение качества результатов и качества процесса. Показателями качества образовательного процесса она предлагает считать:

— качество преподавания и уровень профессионального развития учителей;

— качество воспитательной работы и уровень профессионального: развития;

— уровень организации и эффективности педагогического и ученического труда в образовательном учреждении [3].

Анализируя полученную информацию, мы видим взаимосвязь качества образования и эмоционального выгорания.

По мнению В.В. Бойко, при развитии синдрома профессионального «выгорания» формируются стереотипы всего профессионального поведения. С одной стороны, данные стереотипы позволяют дозированно и экономно расходовать энергетические ресурсы. С другой стороны, возникают их дисфункциональные следствия, когда «выгорание» отрицательно сказывается на исполнении профессиональной деятельности и отношениях с партнерами. Поэтому такой педагог стремится облегчить или сократить обязанности, которые требуют эмоциональных затрат. Происходит полная или частичная утрата интереса к человеку — субъекту профессионального действия. Происходит подмена «субъект-субъектного» взаимодействия с учеником на «субъект-объектное», что приводит к нарушению процесса учебной деятельности [1].

В ходе исследования профессиональной деформации педагогов ГБУДО ЦВР «Синяя птица», было вы-

явлено, что 9 педагогов (47%) испытывают средний уровень стресса, а 3 педагогов (16%) испытывают высокий уровень стресса. Согласно исследованию были выявлены последствия стресса на жизнедеятельность педагогов:

1. Общее состояние: наибольшее влияние стресс оказал на сон — 13 человек (68%). Второе место разделили вегетативная и сердечно-сосудистая система — 11 человек (58%). На третьем месте оказались проблемы с дыханием — 6 человек (32%).

2. Осложнения в познавательной-аналитической деятельности: больше всего проблем у педагогов с памятью — 14 человек (74%). На втором месте снижение уровня функций мышления — 12 человек (63%). На третьем месте снижение уровня внимания — 9 человек (47%).

3. Нарушения эмоционального реагирования: высокий уровень тревоги — 16 человек (84%). На втором месте эмоциональное слабодушие, эмоциональная тугопость — 10 человек (53%). На третьем месте генерализованные эмоциональные реакции (гнев, стыд, вина) — 9 человек (47%).

4. Повышенный уровень депрессивного настроения выявлен у 4 человек (21%).

Обратим внимание на нарушения эмоционального реагирования.

Как отмечает М.И. Педаяс, эмоциональность учителя является важнейшим фактором воздействия и взаимодействия в учебно-воспитательной работе; от нее зависит успех эмоционального воздействия, она мобилизует учащихся, побуждает их к действиям, активизирует их ин-

теллектуальную активность. Соответственно, ученики «выгоревшего» педагога будут испытывать трудности в формировании опыта эмоционального реагирования.

Так как, по мнению Г.М. Андреевой, эмпатия является аффективным «пониманием» другого человека, то такой ученик не сможет откликнуться на проблемы других людей и не сможет осознать, как он будет восприниматься партнером по общению. Для учеников «выгоревшего» педагога характерна затрудненность в развитии эмпатии и рефлексии, что, в свою очередь, приведет к низкому уровню развития коммуникативных навыков.

Эмоции являются регулятором познавательной деятельности. Поэтому у детей с низким уровнем развития навыков эмоционального реагирования, коммуникативных навыков будет страдать процесс приема и трансляции учебного материала. Соответственно для ученика будет характерно негативное восприятие себя со стороны учителя. Так как ведущей деятельностью у ученика является учебная, то негативное оценивание педагогом ученика приведет к трудностям в формировании адекватной самооценки. Негативное оценивание педагогом результатов работы ученика приведет к снижению мотивации учебной деятельности [6].

Исходя из анализа полученной информации, подверженность педагога синдрому профессионального «выгорания» и проявление симптомов постстресса окажет негативное воздействие на личностные характеристики и учебную деятельность его учеников. Что в следствии повлияет на качество образовательного процесса.

#### Литература:

1. Водопьянова, Н.Е., Старченкова Е.С. Синдром выгорания: диагностика и профилактика. СПб.: Питер, 2005. — 336 с.
2. Зеленова, И. Программа деятельности педагога-психолога в образовательном учреждении по сохранению психического здоровья педагогов. Факторы, влияющие на эмоциональное выгорание. — Газета «Школьный психолог» — № 13, 2005 г.
3. Калдыбаев, С.К., Бейшеналиев А.Б. Качество образовательного процесса в структуре качества образования // Успехи современного естествознания. — 2015. — № 7. — с. 90-97
4. Психология экстремальных ситуаций/Под ред. В.В. Рубцова, С.Б. Малых. — 2-е изд., стер. — М.: Психологический ин-т РАО, 2008. — 304 с
5. Родионов, В. Учительский стресс. — Газета «Школьный психолог» — № 4, 2006 г.
6. Субботин, С.В. Устойчивость к психическому стрессу как характеристика мета индивидуальности учителя. Пермь, 1992.
7. Филин, С. О синдроме профессионального выгорания и технике безопасности в работе педагогов и других специалистов в социальной сфере // Школьный психолог — 2003, № 43
8. Форманюк, Т.В. Синдром профессионального выгорания как показатель профессиональной дезадаптации учителя// Вопросы психологии, — 1994, № 6

## Исследование сердечного ритма сотрудников с разным уровнем редукции личных достижений

Стародубец Ольга Дмитриевна, кандидат психологических наук, доцент;  
Рыбакова Катерина Викторовна, студент  
Амурский государственный университет (г. Благовещенск)

Современный человек привык оценивать все — себя, свое поведение, внешность, других людей и их особенности, их отношение к миру и многое другое. Людям психологически сложно жить «в мире оценок», потому что человек понимает, что все, что он делает и не делает, будет подвергнуто оценке со стороны общества. Еще сложнее жить в таком мире людям, которые негативно оценивают себя, свои достижения или считают, что они вовсе не способны чего-то достичь. Негативное, можно сказать, враждебное отношение к себе не лучшим образом сказывается на физическом здоровье человека, потому что накопленные эмоции, неприязнь способствуют повышению давления, учащению или замедлению сердечного ритма, работа сердца становится нестабильной, неритмичной и сердечная мышца изнашивается быстрее. Конечно, не только наличие эмоционального напряжения сказывается на работе сердечной мышцы, но чем человек будет как можно меньше испытывать эмоциональное напряжение, тем выше шанс того, что ритмы сердца не будут нарушены и продолжительность жизни увеличится.

Стабильная, ритмичная работа сердца — залог стабильности работы человеческого организма в целом. Сердечный ритм измеряется путем подсчета количества ударов сердца в минуту, для каждой возрастной категории существует диапазон ударов сердца. Если же количество ударов больше или меньше указанного диапазона, то с помощью ЭКГ диагностируется нарушение сердечного ритма — аритмия. Причин нарушений сердечного ритма достаточно много, рассмотрим их подробнее. Кардиальные причины — патология сердечной мышцы и процессов, за счет которых работает сердце. Экстракардиальные причины — те, которые связаны с работой внутренних органов организма — приемы различных препаратов, пагубные привычки (алкоголь, курение). Психогенные причины — длительное нахождение организма в состоянии тревоги, стресса, возбуждения. Эти психические явления держат в напряжении нервную и эндокринную системы, и это тоже отражается на работе сердечной мышцы [1]. В основе нарушений сердечного ритма могут лежать самые разные явления, нарушение может касаться разных структур сердца, с учетом всех этих факторов ученые создавали классификации аритмий. Одной общепринятой классификации аритмий не существует, но для большинства классификаций основаниями для выделения типов аритмий являются причины нарушений и структура, в которой произошло нарушение.

В основу классификаций аритмий в большинстве случаев лежит причина аритмии. Таким образом, аритмии можно разделить на те, которые возникли из-за нарушения

образования импульса, проведения импульса, и аритмии, возникшие в результате комбинированных нарушений ритма. Аритмии возникшие вследствие нарушения образования импульса, в свою очередь, делятся на нотопные и гетеротопные. В данной работе рассматриваются нотопные аритмии. Нотопные аритмии делятся на: синусовую тахикардию, синусовую брадикардию, синусовую аритмию, синдром слабости синусового узла [2].

Выше было сказано, что существуют психогенные причины аритмий. То есть, аритмия может появиться из-за того, что человек в течение долгого времени испытывает стресс, переживает тревогу и многое другое.

В рамках данного исследования было выдвинуто предположение, что редукция личных достижений может стать причиной аритмий. Для личности человека характерно стремление не только, например, к самопознанию, но и к общественному признанию, к одобрению социума. Редукция личных достижений — это стремление человека отрицательно относиться к себе, обесценивать свои личные и профессиональные достижения. Чаще всего редукцию личных достижений ярко видно в отношении сотрудника к работе. Эти сотрудники относятся к работе с безразличием, не стремятся двигаться по карьерной лестнице, потому что не верят в свои силы и уверены, что ничего у них не получится. Редукция личных достижений рассматривается как один из симптомов профессионального выгорания личности. Редукция личных достижений может быть причиной аритмий, так как человек находится в постоянном напряжении, он неприятен самому себе, даже самые элементарные дела, поручения, просьбы могут вызвать бурю негативных эмоций, так как самооценка занижена, человек не стремится замечать свои успехи, не верит в свои силы, считает себя безнадежным.

Данное исследование направлено на выявление сердечного ритма сотрудников с разным уровнем редукции личных достижений. Для исследования уровня редукции личных достижений была использована шкала «редукция личных достижений» «Методики диагностики профессионального «выгорания» (К. Маслач, С. Джексон, в адаптации Н.Е. Водопьяновой). Измерения сердечного ритма производилось на устройстве психофизиологического тестирования УПФТ-1/30 «Психофизиолог». Выборкой исследования послужил кадровый состав одной из частей МЧС России по г. Благовещенску в количестве 66 человек, из них 32 женщины и 34 мужчины. В исследовании приняли участие сотрудники следующих подразделений: психологи, инженеры по технике безопасности, инспекторы пожарной безопасности.

Таблица 1. Распределение респондентов в зависимости от уровня редукции личных достижений (в процентах)

Уровень редукции личных достижений	Низкий уровень	Ниже среднего	Средний	Выше среднего	Высокий уровень
Количество респондентов	50	21,2	22,7	4,6	1,5

Данные представленные в таблице свидетельствуют о том, что редукция личностных достижений у сотрудников МЧС России наблюдается крайне редко. У 93,9% сотрудников уровень редукции личных достижений не превышает средних значений, это значит, данные сотрудники не имеют стремления негативно относиться к себе, обесценивать свои достижения. У 4,6% сотрудников и 1,5% был диагностирован уровень редукции личных дости-

жений выше среднего и высокий, соответственно. Это говорит о том, что у этих сотрудников возможно наличие тенденций к проявлению аутоагрессии, негативного отношения к себе, успех какого-либо дела не просто не замечается, а не считается возможным. Таким образом, подавляющее большинство сотрудников не имеет стремления обесценивать свои поступки и отрицательно к себе относиться.

Таблица 2. Распределение респондентов в зависимости от типа сердечного ритма (в процентах)

Тип сердечного ритма	Тахикардия, синусовый ритм	Нормокардия, синусовый ритм	Нормокардия, синусовая аритмия	Нормокардия, ригидный ритм	Брадикардия
Количество респондентов	4,6	75,7	15,1	3,1	1,5

Данные из таблицы 2 демонстрируют, что для большинства сотрудников характерна нормокардия и синусовый ритм. Синусовый ритм — это показатель того, что ритм сердца не нарушен, нормокардия — количественный показатель работы сердца, показывает, что сердечные сокращения происходят 60–100 раз в минуту. Для 4,6 % сотрудников так же характерен синусовый ритм, но частота сердечных сокращений 100 и более ударов в минуту, что является отклонением от нормы. У 1,5 % респондентов наблюдается количественное отклонение сердечных сокращений от нормы — брадикардия (менее 60 сокращений в минуту). У остальных респондентов наблюдается нормокардия, но имеются нарушения сердечного ритма. Так у 15,1 % сотрудников наблюдается синусовая аритмия, а у 3,1 % ригидный ритм. Ригидный ритм характеризуется короткими интервалами между ударами сердца, доходящими до 0,05 секунды, а синусовая аритмия характеризу-

ется неравномерностью промежутков времени между сердечными сокращениями.

Для выявления взаимосвязи редукции личных достижений и сердечного ритма сотрудников МЧС использовался критерий ранговой корреляции Р. Спирмена. При уровне значимости в 0,05 связь между уровнем редукции личных достижений и типом сердечного ритма прямая слабая ( $r=0,214$ ). Данные таблиц 1 и 2 показывают, что сотрудников, имеющих уровень редукции личных достижений выше среднего и высокий и сердечный ритм, характеризующийся нормокардией и синусовым ритмом большинство. Однако нет оснований считать, что если у сотрудников с низкими показателями по шкале «редукция личных достижений» оптимальный сердечный ритм, то у сотрудников с высокими показателями по той же шкале будут выявлены нарушения сердечного ритма. Подводя итог можно сказать, что на данной выборке гипотеза не нашла подтверждения.

#### Литература:

- Семенова, Д. С. / Что такое аритмия: причины, признаки и устранение нарушений сердечного ритма. — Режим доступа: [https://yandex.ru/health/turbo/articles?id=6870&text=причины+нарушений+сердечного+ритма&ids=6870&utm\\_source=yandex&utm\\_medium=search&utm\\_campaign=yandex-searchster&utm\\_content=article&saas\\_webreqid=1594788213624675-1609904257922764977200297-production-app-host-vla-web-ур-175](https://yandex.ru/health/turbo/articles?id=6870&text=причины+нарушений+сердечного+ритма&ids=6870&utm_source=yandex&utm_medium=search&utm_campaign=yandex-searchster&utm_content=article&saas_webreqid=1594788213624675-1609904257922764977200297-production-app-host-vla-web-ур-175) (дата обращения 10.05.2020)
- Пропедевтика внутренних болезней: учебно-методическое пособие по организации самостоятельной работы студентов (для студентов III курса лечебного факультета) / Бувеч Е. И. и др. — Барнаул: Изд-во ГОУ ВПО «Алтайский государственный медицинский университет», 2010. — 360 с.

## Виктимологическая профилактика насилия над женщинами как основа социальной безопасности

Шуляк Наталья Николаевна, студент  
Сибирский федеральный университет (г. Красноярск)

*Ключевые слова:* насилие, женщина, причины насилия над женщинами, виктимологическая профилактика.

### Victimological prevention of violence against women as a basis of social security

*Key words:* violence, woman, the causes of violence against women, victimological prevention.

В условиях современной жизни отношения в семье и в обществе претерпели существенные изменения. Возрастает роль женщины в жизни государства, появилась возможность реализации себя в обществе посредством участия в рабочем процессе. В условиях семьи женщина все меньше предстает как домохозяйка и хранительница очага, и больше реализует себя как личность, отстаивая свои права и приравнивая их к правам мужчин. Поэтому, из-за произошедшего расхождения веками устоявшимися нормами и традициями, возникают конфликты, как в семейной жизни, так и в общественных отношениях между мужчиной и женщиной, которые, достаточно часто, из словесного конфликта переходят в причинение насильственных действий в отношении женщины.

Тему насилия в обществе поднимают такие авторы как Д. С. Мошков, К. В. Мамулян, А. А. Борисова, О. А. Возняк и другие. Анализ научных публикаций, статистики позволяет сделать вывод о том, что проблема насилия над женщинами не теряет свою актуальность и в настоящее время. Так, на сайте Всемирной организации здравоохранения указано, что каждая третья женщина, что составляет 35 % в мире, на протяжении своей жизни подвергается физическому или сексуальному насилию со стороны своего интимного партнера, либо сексуальному насилию со стороны другого лица [1]. Статистические данные подтверждают, что проблема насилия над женщинами распространена не только в России, но и в зарубежных странах.

Однако отметим, что статистические данные не отражают реальной картины указанного социального явления, так как, зачастую, насилие в отношении женщин носит латентный характер, то есть можно сказать, что их, как жертв насилия, гораздо больше. Не всегда женщины, которые подверглись или подвергаются насилию, например, со стороны мужа, иных членов семьи или других лиц, могут открыто заявить о случившемся, обратиться за помощью к правоохранительным органам, психологам и другим компетентным специалистам.

Проблемой социального явления — насилия над женщинами является то, что если насилие происходит в семье,

то дети или другие члены семьи, будут повторять эту модель семейных взаимоотношений. Совершение насильственных действий в отношении людей для них станет привычным, повседневным способом урегулирования конфликтных ситуаций, которые будут возникать на протяжении всей жизни. Все это подтверждает необходимость разработки эффективных мер виктимологической профилактики насилия в отношении женщин.

Необходимо разобраться с причинами, которые лежат в основе совершения насилия над женщинами.

Проанализировав научные публикации по данному вопросу, мы выделили наиболее общие возможные причины насилия: во-первых, пристрастие к просмотрам видеороликов, фильмов, где наглядно представлены сцены физического или психологического насилия; во-вторых, проведение большого количества времени за видеоиграми, в которых есть возможность реализоваться в роли персонажа, выполняющего насильственные действия; в-третьих, семейное воспитание, где, если отец избивал мать, то и у ребенка может сформироваться похожий тип поведения, и он подобным образом будет вести себя по отношению к своей семье, женщинам; в-четвертых, причины экономического характера, то есть резкое ухудшение условий жизни, трудовая неустроенность одного или обоих супругов, низкие доходы, нахождение семьи за чертой бедности; в-пятых, причины, обусловленные различными девиациями — это наркомания, пьянство.

Отдельно выделяет причины семейного насилия в своей научной работе Д. С. Мошкова. Автор указывает, что разлад между супругами, нелюбовь к детям, стресс могут провоцировать совершение насилия в отношении женщин [2, с. 100].

Однако не все авторы уделяют внимание роли самой женщины, провоцирующих совершение насильственных действий в отношении себя. При определении причин, которые лежат в основе совершения насилия над женщинами, мы считаем, что необходимо учитывать не только личность совершившего насилие, но и личность жертвы, так как она сама могла его спровоцировать на совершение насильственных действий. Без учета роли женщины не-

возможно в полной мере определить причины, условия, которые способствовали совершению насилия над ней.

Таким образом, существует достаточно большое количество причин, которые лежат в основе насилия над женщинами. Она может сама провоцировать мужа, сексуального партнера на совершение насилия над ней. А может быть и лицо в силу своей эмоциональной нестабильности, заниженной самооценки, желанием самоутвердиться совершает насильственные действия в отношении женщин. Все выше перечисленное обуславливает необходимость разработки мер виктимологической профилактики насилия в отношении женщин.

Но сначала разберемся в том, что представляет собой виктимологическая профилактика. Так, К. В. Мамулян в своей научной публикации указывает, что виктимологическая профилактика — это специфическая деятельность социальных институтов, которая направлена на выявление, устранение или нейтрализацию факторов, обстоятельств, ситуаций, формирующих виктимное поведение [3, с. 161].

Также авторы научных публикаций, такие как К. В. Мамулян, А. А. Борисова выделяют цели виктимологической профилактики насилия в отношении женщин:

— восстановление и стимуляция защитных свойств жертвы насильственных действий, а в нашем случае женщин;

— разработка, совершенствование уже существующих средств защиты жертв от насильственных действий.

К сожалению, несмотря на большое количество случаев совершения насилия в отношении женщин, до настоящего времени указанная проблема носит острый характер. Зачастую это связано с тем, что предпринимаемые профилактические методы до конца не доработаны, неэффективны и имеют серьезные проблемы их применения на практике. И в связи с этим, мы хотим предложить меры, которые направлены на предупреждение насилия в отношении женщин.

Рассмотрим меры виктимологической профилактики насилия в отношении женщин. Мы считаем, что для полного изучения данного вопроса необходимо взять за основу классификацию виктимологической профилактики по уровням, приведенную в своей научной работе А. А. Борисовой. Автор выделяет общесоциальный, специальный и индивидуальный уровни виктимологической профилактики [4, с. 28–30].

На общесоциальном уровне профилактики должны осуществляться мероприятия культурного, воспитательного, социального, политического характера, которые направлены на то, чтобы ликвидировать факторы и условия, которые способствуют виктимизации всего общества. Объектом профилактики на указанном уровне является не только женщина, но и все члены общества в целом. К данным мерам можно отнести информационные памятки, где будут указаны адреса служб помощи и кризисных центров, в которые можно обратиться, телефоны доверия, а также план действий жен-

щины после совершения насилия в отношении неё. Возможно иллюстрирование навыков самообороны для препятствия совершения насильственных действий, а также правила обращения со средствами защиты: электрошокером, перцовым баллончиком. Распространение социальной рекламы должно привлекать внимание общества к социальной проблеме, делать акцент на том, что каждая женщина может столкнуться с насилием в своей жизни.

Важно обратить внимание на Всемирный день против насилия, содействовать в его проведении, создавать приуроченные к нему акции, проводить бесплатные анонимные консультации психологов, социальных работников, сотрудников здравоохранения и других специалистов.

Следующий уровень — специальный. Профилактику следует осуществлять уже непосредственно в специализированных органах, которые препятствуют реализации виктимных свойств отдельных групп населения. Объектом виктимологической профилактики здесь являются отдельные социальные группы, которые обладают повышенной виктимностью, например, безработные, несовершеннолетние, в том числе женщины, злоупотребляющие ПАВ, и многие другие.

В рамках этого уровня необходимо рассказать женщинам о том, кто может стать жертвой, каковы ее признаки и что необходимо сделать, чтобы избежать данной ситуации. С помощью формата кейсов, моделирования ситуаций донести, что насилие представляет большую опасность. С помощью указанных форматов работы научить женщин правильному поведению в различных ситуациях, быстрому реагированию и оценке своих действий. Стоит устраивать встречи с бывшими жертвами насилия, которые могут поделиться своим личным негативным опытом, каким образом они смогли вернуться к нормальной жизни.

На индивидуальном уровне виктимологическую профилактику необходимо проводить уже в отношении определенных лиц, которые обладают повышенной виктимностью. На указанном уровне объектом профилактики и выступают конкретные лица. К числу мер, проводимых в рамках данного уровня можно отнести повышение эмоциональной и психологической устойчивости женщин с помощью психотерапевтических упражнений. Это связано с тем, что большинство жертв насилия закрываются в себе после совершения насильственных действий. Они готовы терпеть побои и изнасилования, так как считают, что информирование правоохранительных органов и специальных служб навредит не только самой жертве, но и, возможно, её семье.

При работе с женщинами-жертвами насилия, необходимо устранить связь с негативными воспоминаниями, которые могут воспрепятствовать ей взаимодействовать с обществом. Для этого также подойдут упражнения психотерапии, различные методы терапии, такие как игротерапия, драматерапия, которые помогут женщине начать жизнь с нового листа.

Важно сотрудничать со службами помощи для выявления изменений в поведении самой клиентки и её семьи. Проведение бесед с женщинами, рекомендации по приобретению средств индивидуальной защиты, изучение приёмов самообороны, определение учреждений, куда женщина может обратиться для временного пребывания. Немаловажно, обсудить с клиенткой возможные безопасные места, куда она может пойти в случае совершения насилия — родители, родственники, друзья, чтобы в случае необходимости, специалисты могли быстро узнать местоположение женщины и оказать ей своевременную помощь и поддержку.

Таким образом, при соблюдении мер виктимологической профилактики насилия, женщина может себя обезопасить от совершения насильственных действий в отношении нее. Если указанный акт уже произошел, то профилактика помогает справиться с замкнутостью

жертвы, нормализовать психоэмоциональный фон для того, чтобы вернуться к нормальной жизни в обществе.

Изучение социального явления — насилия отображает объемную картину состояния общества, что помогает в обеспечении государством социального порядка, социального контроля. Более того, распространенность насилия демонстрирует преграды на пути развития гражданского общества, способствует выработке адекватных мер по повышению уровня гражданской безопасности. Социальная безопасность обеспечивает высокую защиту общества в целом, отдельных групп и индивидов, а также семью. Насилие выступает негативным явлением, которое нарушает целостность социальной безопасности.

Таким образом, социальная безопасность зависит не только от действий государства, но, в первую очередь, от информированности и сплоченности общества, а также умению противостоять угрозам.

#### Литература:

1. Насилие в отношении женщин. Центр СМИ [Электронный ресурс]: Информационный бюллетень. ВОЗ. — 2016. — Режим доступа: <http://www.who.int/mediacentre/factsheets/fs239/ru/> (дата обращения: 03.04.2018).
2. Мошков, Д. С. Проблема определения понятия насилия в доктрине Советского и Российского уголовного права / Д. С. Мошкова // Проблема в Российском законодательстве. Юридический журнал. — 2010. — № 3. — с. 189–192.
3. Мамулян, К. В. Некоторые виктимологические аспекты предупреждения сексуального насилия в семье / К. В. Мамулян // Общество и право. — 2012. — № 2 (39). — с. 158–162.
4. Борисова, А. А. Виктимологическая профилактика преступлений / А. А. Борисова // Современные тенденции развития науки и технологий. — 2016. — № 12 (7). — с. 27–32.
5. Мусатова, Е. Е. Актуальные проблемы профилактики насильственных преступлений совершаемых в отношении женщин / Е. Е. Мусатова // Вопросы российского и международного права. — 2016. — № 9. — с. 151–166.

## ПЕДАГОГИКА

### Реализация коррекционного потенциала английского языка при работе с «детьми-катастрофой»

Волкова Ольга Михайловна, учитель английского языка  
МБОУ СОШ № 144 г. Нижний Тагил

В последние годы становится довольно острой проблемой так называемых расторможенных, ни секунды не сидящих на месте детей. Своим поведением дети в полном смысле возбуждают класс, затрудняют проведение учебных занятий. Никому от них житья нет: ни одноклассникам, ни педагогам. Привычные педагогические приемы с ними не работают. С учебой у таких детей не все гладко, и многие педагоги склонны объяснять это недостаточным интеллектом, есть и те, кто считает таких детей просто невоспитанными и вредными. В результате, такие дети конечно же попадают в разряд «трудных».

Самой распространенной формой хронических нарушений поведения в детском возрасте является синдром дефицита внимания с гиперактивностью (СДВГ). Проблемами данного синдрома занимается широкая группа ученых — западных и отечественных. Очень подробно синдром описывал Стэнли Турецки в своей книге «Трудный ребенок» [7], Рассел Баркли в книге «Ваш непослушный ребенок» [1]. В России существует ряд учебных пособий, в которых подробно раскрывается вся «подноготная» данного феномена. Известны труды Н. Н. Заваденко, Ю. Б. Гиппенрейтер, Л. Петрановской, Н. В. Музычкиной. Правда, в России более принято обозначать эту проблему понятиями «гипердинамический синдром» или «гиперкинетический синдром». Объединяет их одно явление — гиперактивность, носящая неконтролируемый, бесцельный, постоянный характер. Поэтому Синдром детской гиперактивности и дефицита внимания (СДВГ) характеризуется повышенной моторной расторможенностью, импульсивностью, неустойчивостью внимания и влечет как следствие трудности социальной адаптации и школьную неуспеваемость. Основные причины плохой успеваемости у таких детей — невнимательность и отсутствие должной мотивации, целеполагания и целеустремленности, часто в сочетании с повышенной тревожностью и заниженной самооценкой [2, с. 27–62].

Гиперактивность проявляется не просто избыточной двигательной активностью, но суетливостью, беспкойством, посторонними движениями во время выпол-

нения заданий, требующих усидчивости (ребенок ерзает на стуле, не в состоянии удержать неподвижными руки и ноги). У таких детей возможно сочетание чрезмерной двигательной активности и деструктивного поведения. Так, в школе они могут мешать учителям, отвлекать одноклассников и провоцировать их неправильное поведение во время уроков.

Импульсивность обычно наблюдается у гиперактивных детей как в разнообразных повседневных ситуациях, так и при выполнении школьных заданий. Она выражается в том, что ребенок часто действует, не подумав, совершает ошибки, а потом психует. На уроках он с трудом дожидается своей очереди, перебивает других, на вопросы отвечает невпопад и не выслушивая их до конца. Он может без разрешения вставать со своего места в классе, вмешиваться в разговор или работу находящихся рядом людей, во время игр со сверстниками бывает не в состоянии следовать правилам. Однако все это они делают импульсивно, без специального умысла.

Наряду с гиперактивностью в двигательной сфере у таких детей обычно обнаруживаются диспраксия, т. е. нарушения координации движений, несформированность мелкой моторики и праксиса (способности осуществлять достаточно сложные целенаправленные движения и действия). У них возникают сложности при завязывании шнурков, застегивании пуговиц, использовании ножниц, освоении навыков рисования и письма. Недостаточная сформированность координации движений ведет к моторной неловкости, неспособности к спортивным занятиям и повышенному риску травматизма.

Третья составляющая синдрома — дефицит внимания, связанный с нарушением произвольности внимания, что проявляется в трудностях его удерживания (ребенок не собран, не может самостоятельно довести выполнение задания до конца), в снижении избирательности внимания (не способен надолго сосредоточиться на определенной деятельности), выраженной отвлекаемости с частыми переключениями с одного занятия на другое или, наоборот, персеверациями, т. е. «застреваемостью» на каком-то дей-

ствии и невозможностью произвольного переключения внимания.

К сожалению, и гиперактивность, и импульсивность, и дефицит внимания — это только надводная часть айсберга. Подводная — гораздо глубже и серьезнее. Американский профессор психиатрии Рассел Баркли говорит, что это расстройство главным образом затрагивает сферу воли, мотивации и самоконтроля, так как у ребенка по физиологическим причинам затруднено торможение импульса. Ребенок просто не успевает сказать себе: стоп, это сейчас не важно, я занят другим [1]. Таким образом, эмоционально-волевая сфера — слабое звено в психике такого ребенка.

Рассел Баркли сформулировал так называемое правило 30 %: «Внимание, усидчивость и самоконтроль развиты у детей с СДВГ в той же степени, что и у детей, которые младше на 30 %» [1]. То есть поведение таких детей не соответствует возрастной норме, поэтому в школе им не удается достичь результатов, соответствующих их способностям. Это может означать, что, например, выпускник 9 класса порой может вести себя как шестиклассник, и это при том, что школа и родители предъявляют к нему требования как ко взрослому, сформировавшемуся, ответственному человеку.

Кроме того, поведение ребенка отличается непредсказуемостью, часто бывает аффективным с элементами агрессии. В результате он не может долго играть, успешно общаться и устанавливать дружеские отношения со сверстниками, ребенок становится нежеланным и отвергаемым в коллективе. Сталкиваясь с подобным отношением, он часто сознательно выбирает для себя роль классного шута, надеясь наладить отношения со сверстниками. Но общаться с ним обычно готовы лишь дети более младшего возраста или сверстники, имеющие аналогичные поведенческие проблемы.

Весь описываемый круг проблем свидетельствует о том, что причина гиперактивности кроется в большей степени в патологическом онтогенезе и поэтому рассматривается как заболевание, а не просто как особенности темперамента.

Существует ряд исследований, в которых озвучивается генетический характер расстройства. В частности, многие последователи психиатрической концепции считают, что происходит нарушение баланса нейромедиаторов (дофамина, серотонина и норадреналина) — химических веществ, отвечающих за передачу сигнала от одной нервной клетки к другой из-за чего нарушается активирующая система ретикулярной формации, которая способствует координации обучения и памяти, обработке поступающей информации и спонтанному поддержанию внимания. Невозможность адекватной обработки информации приводит к тому, что различные зрительные, звуковые, эмоциональные стимулы становятся для ребенка избыточными, вызывая беспокойство, раздражение и агрессивность. Уровень дофамина резко снижен в прифронтальных корковых областях мозга и поэтому нарушается

функция лобной доли, которая несет ответственность за эмоционально-волевую сферу, отсюда и возникает повышенный очаг возбудимости [5, С. 319–320].

В современной России врачи в основном придерживаются неврологической концепции, обозначая ее как ММД (минимальная мозговая дисфункция). Причинами этого состояния они считают проблемы беременности и родов (гипоксия), травмы шейного отдела позвоночника.

Имеющуюся картину неблагоприятных стартовых условий может еще больше испортить социальная среда — социальное положение семьи, доступные семье образовательные возможности, личные особенности родителей, насильственные методы воспитания, стрессы и психотравмы, полученные от социального окружения.

Бывает и случаи, когда гиперактивность дополняется вызывающим оппозиционным расстройством, дислексией, дисграфией, повышенной тревожностью, биполярным аффективным расстройством, тиками, расстройствами аутистического спектра, соматическими заболеваниями (бронхиальная астма), синдромом Туретта (генерализованные тики). А если вернуться к правилу «30 %», то можно отметить, что таким детям легко ставится диагноз ЗПР.

Для социализации такого ребенка в школе необходимо организовать соответствующие образовательные условия [3], в частности:

- работу с гиперактивным ребенком строить индивидуально, при этом основное внимание уделять отвлекаемости и слабой организации деятельности;
- по возможности игнорировать вызывающие поступки ребенка с синдромом дефицита внимания и поощрять его хорошее поведение;
- во время урока ограничить до минимума отвлекающие факторы. Этому может способствовать, в частности, оптимальный выбор места за партой для гиперактивного ребенка — в центре класса напротив доски;
- предоставлять ребенку возможность быстро обратиться за помощью к учителю в случаях затруднения;
- алгоритмизировать учебную деятельность. Системность подачи информации создает системно организованную память, облегчает поиск необходимой информации, развивает мышление. Такая подача информации снижает нагрузку на внимание и систематизацию материала при запоминании. Задания, предлагаемые на уроке, нужно обязательно писать на доске, выдавать инструкции, которые должны быть короткими или разделенными на короткие части для того, чтобы хватало объема оперативной памяти, на определенный отрезок времени давать только одно задание, дозировать ученику выполнение большого задания, предлагать его в виде последовательных частей и периодически контролировать ход работы над каждой из частей, внося необходимые коррективы;
- учитывая незрелость лобной доли мозга, можно разрешить такому ребенку походить, потеревить что-нибудь в руках, т. к. во время двигательных действий мозг

«отдыхает» и после этого ребенок опять «возвращается» и включается в процесс обучения.

— самый важный момент — это наличие продуманного плана урока с альтернативными способами коррекции разных поведенческих паттернов во время урока;

— обязательны физкультминутки, особенно при которых происходят синхронные действия руками или ногами (это улучшает межполушарное взаимодействие).

Специалистами также разработана система своеобразной «скорой психотерапевтической помощи» при работе с гиперактивным ребенком (своего рода, способы быстрого переключения внимания). Вот главные ее постулаты:

— Предложить выбор (другую возможную в данный момент деятельность).

— Задать неожиданный вопрос.

— Отреагировать неожиданным для ребенка образом (пошутить, повторить действия ребенка, выполнить неожиданное действие).

— Не запрещать действие ребенка в категоричной форме. Не приказывать, а просить (но не заискивать). Выслушать то, что хочет сказать ребенок (в противном случае он не услышит вас).

— Автоматически, одними и теми же словами повторять многократно свою просьбу (нейтральным тоном), при этом желателен тактильный канал связи (положить руку на плечо ребенка).

— Попросить ребенка о помощи (стереть с доски, сходить на вахту и спросить, когда будет звонок, узнать расписание на завтра и в конце урока сообщить классу).

Большую помощь в компенсации недостатков гиперактивных детей предоставляет обучение английскому языку. И, конечно же, для верного использования коррекционного потенциала английского языка, необходимо уже на начальных этапах обучения знать особенности детей.

Основная цель учителя на уроке иностранного языка — сформировать у учащихся начальные языковые компетенции по следующим аспектам: фонетика, лексика, грамматика, чтение, говорение, аудирование, письмо.

**При изучении фонетики** у детей с синдромом гиперактивности сложности уже появляются на уровне отработки. Поэтому обычные упражнения при изучении фонетики нужно модернизировать и видоизменить. Существуют упражнения нескольких типов: услышав нужный звук, ребенок может хлопнуть в ладоши, выбрать о слово из списка и т. д. Упражнение на воспроизведение, проговаривание с учителем и т. д. В эти упражнения можно добавить несколько элементов интерактивности. Например, игра с мячом. Дети встают, учитель по очереди кидает мяч, произнося слово с нужным звуком, дети поочередно ловят и повторяют за учителем. В данном случае фонетическая отработка идет вместе с физической нагрузкой, которая снижает уровень усталости гиперактивных детей. Также обычное упражнение «хлопнуть в ладоши при нужном звуке» можно видоизменить: ребенку нужно будет не просто хлопнуть, а подпрыгнуть, встать или топнуть

ногой. Это дает большую активность со стороны ребенка и меньшее напряжение на его нервную систему. В обучении фонетике также будет важным эмоциональный аспект. Учитель может сам произнести поочередно звуки, демонстрируя оттенки разных чувств: радостное, грустное, удивленное. Затем дети сами поочередно повторяют за учителем. При переходе в среднюю школу важно поддержать достигнутый уровень сформированности произносительных навыков. Поэтому фонетике отводятся отдельные этапы урока, на которых проводится фонетическая тренировка или фонетическая зарядка, содержанием которой могут быть: чтение слов, предложений, микротекстов, стихов, пословиц, скороговорок; определение отношения к кому или чему-либо по интонации; произнесение одной и той же фразы с различной интонацией; повторение за диктором в паузах или синхронно с диктором, отрабатывать наиболее сложные и важные фонетические явления на дотекстовом этапе, обращая внимание на ритмико-интонационные модели [4]. При этом не забывать про двигательную нагрузку, во время которой мозг гиперактивного ученика «отдыхает».

В основе обучения лексике лежит лексический навык, который профессор Р. К. Миньяр-Белоручева определяет, как способность мгновенно вызывать из долговременной памяти эталон слова в зависимости от конкретной речевой задачи и включать его в речевую цепь. Существует множество упражнений на изучение и запоминание новых лексических единиц. (Например, на уровне слова, словосочетания, предложения и сверхфразового единства). И каждое из этих упражнений нужно вплести так в структуру урока, чтобы он был продуктивен для детей с гиперактивностью. Для запоминания новых слов можно использовать технологию «THRIFTY»: составить небольшой список слов (не более 10), поделить класс на команды (можно по рядам), создавая конкуренцию, затем положить лист в конце класса, а представители команд подбегают и записывают эти слова. При данной технологии задействована крупная моторика, мелкая моторика, некая конкуренция, т. е. все факторы, которые оказывают благоприятное влияние на развитие памяти. Хорошо помогают ритмические игры (можно под музыку): съедобно-несъедобное, передай мяч другому, отгадывание предмета с закрытыми глазами и т. д.

Не менее сложен для гиперактивных детей процесс обучения чтению. Им трудно сосредоточиться, поэтому они «теряют слова», «теряют строку», а быстрое истощение может настолько «разрушить» внимание, что чтение становится просто невозможным. На начальном этапе чтение вслух предпочтительнее, чем чтение про себя. Чтение вслух обеспечивает не только последовательное формирование навыков, но и достаточную степень само- и взаимоконтроля. Но зачастую чтение вслух заставляет нервничать ребенка, так как из-за спешки он начинает волноваться и делать ошибки. В результате страх неудачи еще больше снижает возможности ребенка контролировать свои действия [4].

Работа с текстом — это самый простой и, в то же время, эффективный вид деятельности на уроке английского языка. Самое главное здесь — формирование и отработка навыков чтения и активное закрепление ранее изученного лексического материала. В методике преподавания английского языка есть разные виды чтения. Однако для детей, имеющих трудности в обучении, целесообразен в большей степени один вид чтения: чтение с полным охватом содержания. Важно облегчить учебную деятельность использованием зрительных опор на уроке (картин, схем, таблиц), но не увлекаться слишком, т. к. объём восприятия снижен. На уроке должны быть задействованы все анализаторы (двигательный, зрительный, слуховой, кинестетический): дети должны слушать, смотреть, проговаривать и т. д. Принцип успешного усвоения лексических единиц заключается в максимальной повторяемости материала.

Схема работы с текстом может быть стандартной, состоящей из трех фаз: дотекстовый этап (pre-reading), активное чтение (while-reading), послетекстовый этап (post-reading). На каждом этапе повторяются новые слова в словосочетаниях и предложениях. Главный совет здесь прост: не торопить гиперактивного ребенка, чтобы не выработать у него комплекс неудачи, и, таким образом, не нанести удар по мотивации. Особенно при переходе к послетекстовому этапу работы: можно смягчить переход физкультминуткой или игрой-инсценировкой [4].

Обучение грамматике — один из самых сложных аспектов для изучения, так как правила английского языка не сразу становятся понятны гиперактивным детям, у которых страдает аналитическое мышление. Также трудности заключаются в употреблении грамматических структур, отличных от родного языка, построения грамматических конструкций. Как и при работе с детьми — «нормой» при изучении грамматики необходим принцип осознанности и наличие определенной ментальной схемы (т. е. представление о грамматической категории). Так, например, при изучении видо-временных форм можно использовать «метод конфетки» (объясняя материал на русском языке), с помощью которого легко создать представление о фактах в прошлом и настоящем («Я вчера ел конфету», «Я ем конфеты каждый день», процессах в прошлом и настоящем («Я ем конфету сейчас»), а также понять что значит результат («Я съел конфету»). Стандартные процедуры изучения грамматики можно заменить и коммуникативным методом, при котором одни и те же структуры будут встречаться в разнообразных «этюдах» или ситуациях общения. Например, перечисленные фразы из ситуации знакомства могут употребляться: при отгадывании задуманного реального лица, написанного у каждого на карточке; в командной игре на заполнение анкеты, когда у каждого члена команды заполнена лишь одна графа; в разнообразных грамматических играх. Таким образом, упражнения не будут носить механический характер. Участие гиперактивного ребенка в коммуникативной игре корректирует его социальную

незрелость, т. к. учит его подчиняться правилам, проявлять терпение, участвовать в совместной деятельности.

При обучении письму главная сложность заключается в том, что детям приходится много писать. Долгое напряжение в кистевом суставе и сосредоточенное внимание на выведение правильного текста создают очень нервную обстановку для гиперактивного ребенка. Нарушение концентрации внимания является причиной трудностей в выполнении всех учебных заданий, в том числе письма и чтения. Ребенок «схватывает» и запоминает только часть инструкции (задания) и при этом стремится все выполнить быстро. Поэтому почерк гиперактивных детей неустойчив, они не могут написать «каллиграфически правильно» даже одну букву. Также письменные работы выглядят неряшливо, в них много исправлений, ошибок, которые являются результатом невнимательности, невыполнения указаний учителя или попросту угадывания. Лучшие результаты работы дают спокойная обстановка, отсутствие отвлекающих моментов, индивидуальная работа в собственном темпе, индивидуальное объяснение задания и другие факторы. Письменные задания имеют исключительную важность и полезность, ведь записывая что-либо, мы одновременно читаем то, что пишем, проговариваем во внутренней речи и одновременно слышим себя. Работают все речевые анализаторы, хотя и не в том темпе, который необходим для устного общения [4].

Важное значение для коррекции психофизического состояния, приводящего к гиперактивности, имеет **аудирование**. Аудирование помогает развивать фонематический слух, который является самой важной составляющей психофизических механизмов развития личности ребенка. Именно поэтому нужно использовать много музыкального и стихотворного материала. Поможет также четкая постановка речевой задачи. Аудирование способствует развитию и общеучебных умений (вести записи, членить текст на смысловые куски, пользоваться опорами, выдвигать гипотезы по тематике). Следовательно, в процессе обучения иностранному языку на начальном этапе необходимо, прежде всего, формировать и развивать навыки адекватного английского произношения, расширять объем активного и пассивного словаря. В основу упражнения аудирования мы можем взять советы из книги «Как научить детей сотрудничать? Психологические игры и упражнения» Клауса Фопеля, известного немецкого психолога [6]. Он предлагает такой вид игры, при которой дети должны особенно хорошо концентрироваться, способствует развитию слуховой памяти. При прослушивании текста, дети должны не просто понять текст, но зарисовать его. Дети должны будут затем описать то, что они услышат, и сравнить полученные результаты с результатами других. Можно записать текст ключевыми словами. Для контроля понимания можно задать домашнее задание, в котором ребенку можно предложить нарисовать на карте маршрут, подобрать иллюстрации, нарисовать схему происшедших действий и др. Главным условием формирования навыков аудирования должна быть

мотивация, поэтому очень важно правильно подобрать тематику текста и уровень сложности.

При **обучении говорению** существуют два известных подхода: «снизу-вверх», на основе какого-то материала и «сверху-вниз», без какой-либо основы. Путь «сверху-вниз» предполагает игровые методы: игры-инсценировки, ситуативно-ролевые, творческие игры, необходимо позаботиться о том, чтобы они были эмоционально привлекательны для гиперактивного ребенка. Например, работая в парах или в группе, детям необходимо поставить сценку. По мнению К. Фопеля, наши голоса несут собеседнику информацию о наших чувствах. Иногда мы можем узнать о других по звуку их голоса больше, чем по содержанию их речи. Голосом часто выражаются вещи, которые нельзя передать словами. Поэтому очень хорошо, если дети научатся слышать все, что передает собеседник, замечая все нюансы и оттенки чувств по изменению его голоса. Они смогут тогда лучше настроиваться на других и станут более чуткими. Поэтому, например, будет полезен такой вид игры на развитие говорения у детей. Дети в парах разыгрывают различные ситуации, которые несут эмоциональную окраску. Дети вкладывают чувства в произносимые звуки. Для облегчения задания детям дается тема и лексические единицы для построения своего диалога. Путь «снизу-вверх» также можно использовать. Например, на основе имеющегося диалога, детям также необходимо разыграть свой собственный диалог. Плюсы данного подхода, что в диалоге будет содержаться новая лексика, таким образом, он будет информативно полезным.

Проблему гиперактивности детей на занятиях по английскому языку невозможно решить с помощью авторитарных указаний и убеждений. Порог чувствительности к отрицательным стимулам у гиперактивных детей очень низок: они не воспринимают выговоры и наказания, однако чувствительны к поощрениям. Необходимо поощрять стремление ребенка рассуждать, прислушивайтесь к его словам, задавайте вопросы. Обучая детей иностранному языку, учитель воспитывает в них любознательность, творческие способности и любовь к языку. Работа по нормализации гиперактивного поведения школьников

должна быть направлена на решение следующих задач: развитие активного целенаправленного внимания ребенка, помощь ребенку в контроле своего поведения и эмоций защита ребенка от утомления, поскольку оно ведет к снижению самоконтроля и нарастанию гиперактивности. соблюдение ребенком определенных правил и норм поведения и т. д.

Подытожив, можно выделить следующие аспекты.

- 1) Иметь четкий план урока.
- 2) Давать четкие инструкции. Всегда спрашивайте, понятно ли ребенку задание или нужно опять повторить. При напоминании старайтесь не раздражаться.
- 3) Чередовать задания быстро на 4 основных навыка. Именно быстро: сели, дали диктант быстро, чтение быстро, Speaking — всегда требуйте конкретно ответа. Мягко, но четко. Потому что идет очень быстрое переключение внимания. Если все растягивать, результат от урока будет нулевой.
- 4) Этим детям просто необходима позитивная мотивация и одобрение, иначе ребенок не будет развиваться и замкнется в себе. Как правило, их очень легко привести в чувство растерянности и вины.
- 5) На каждое задание и тему должна стоять определенная цель, которую обязательно нужно выполнить. Лучше всего, если это кратковременные цели. Таким детям легче сконцентрироваться на чем-то близком и осязаемом.
- 6) Должно быть не больше 5–10 новых слов за урок. Их лучше творчески представить: карточки, пластилиновые фигурки, рисунки, имена, движения, выполненные этим же ребенком. Что-то осязаемое.
- 7) Задавайте вопросы: «Что ты узнал сегодня?» «Что было сложно?» «Что легко?» «Что ты хорошо сделал?» «Что понравилось?» Это поможет анализировать детям информацию в будущем.

Таким образом, важно помнить, что гиперактивный ребенок — особенный, со своими достоинствами и недостатками. Учитывая все знания и рекомендации, возможно построить систему уроков таким образом, чтобы повысить интерес ребенка к изучению иностранного языка, скорректировать поведение и нивелировать сложности во взаимоотношениях со сверстниками.

#### Литература:

1. Баркли, Р., Бентон К. Ваш непослушный ребенок. — СПб.: Питер, 2004—218 с.
2. Заваденко, Н. Н. Гиперактивность и дефицит внимания в детском возрасте: учебное пособие для вузов / Н. Н. Заваденко. — 2-е изд., перераб. и доп. — Москва: Издательство Юрайт, 2020. — 274 с.
3. Зайцева, Н. А. Педагогические условия обучения гиперактивных детей. //psycholog-school.ru
4. Методы обучения английскому языку и коррекция поведения гиперактивных детей младшего школьного возраста. //stoodwood.ru
5. Саидходжаева, С. Н., Моджидова Ё.Н. Нейромедиаторный дисбаланс — как основа развития синдрома дефицита внимания с гиперактивностью. //Вестник КазНМУ — № 2 — 2016 — с. 319–320
6. Фопель, К. Как научить детей сотрудничать. Психологические игры и упражнения. Практическое пособие для педагогов и школьных психологов. Пер. с нем: в 4-х томах. Т.1 — М: Генезис, 1998—160 с.
7. Stanley Turetski with Lesley Tonner. The Difficult Child. NY: Bantam Books, 2000

## Формирование культуры здорового и безопасного образа жизни у младших школьников

Емельянова Ирина Анатольевна, учитель начальных классов;  
Подушко Елена Петровна, учитель начальных классов  
МАОУ «СОШ № 40» г. Старый Оскол (Белгородская обл.)

Одной из главнейших задач, обозначенных в свете требований ФГОС, остаётся формирование культуры здорового и безопасного образа жизни. Актуальность данной проблемы отметил и председатель Правительства Российской Федерации Д. А. Медведев: «Именно в школьный период формируется здоровье человека на всю последующую жизнь. Задача учителя — не просто вести уроки в чистом, проветренном кабинете, проводить физкультминутки и следить за осанкой обучающихся. Очень важно создавать психологически и эмоционально благоприятную атмосферу в школе, направленную на формирование развитой личности ребенка. Здоровый образ жизни — это поведение, стиль, способствующий укреплению, сохранению, и восстановлению здоровья.

В нашем обществе здоровый образ жизни пока не занимает одно из первых мест среди главных ценностей человека. Если мы научим детей с детства беречь и укреплять свое здоровье, будем лично показывать пример здорового образа жизни, то будущие поколения вырастут более здоровыми и развитыми не только интеллектуально, но и физически. Как построить уроки так, чтобы обучение в школе вызывало интерес, и было в радость?

Что же такое здоровьесберегающие образовательные технологии (ЗОТ), которые помогают учителю в организации урока?

Родоначальником этого понятия стал Н. К. Смирнов, который дал следующее определение: «Это совокупность форм и приемов организации учебного процесса без ущерба для здоровья ребенка и педагога».

На практике к таким технологиям относят те, которые отвечают следующим требованиям:

- Создают нормальные условия для обучения в школе (отсутствие стресса у ребенка, создание доброжелательной атмосферы, адекватность требований, предъявляемых к ребенку).

- Учитывают возрастные возможности ребенка. То есть, при распределении физической и учебной нагрузки учитывается возраст.

- Рационализируют организацию учебного процесса (в соответствии с психологическими, культурными, возрастными, половыми, индивидуальными особенностями каждого ребенка).

- Обеспечивают достаточный двигательный режим.

Основная цель здоровьесберегающих технологий — сохранение и укрепление здоровья учащихся. Отсюда возникают основные задачи:

- обеспечение школьнику возможности сохранения здоровья на период обучения в школе;

- снижение уровня заболеваемости учащихся;
- сохранение работоспособности на уроках;
- формирование у учащихся знаний, умений и навыков по здоровому образу жизни;
- формирование системы спортивно-оздоровительной работы.

В свете требований ФГОС ученики обязательно должны достигнуть определённых планируемых результатов. Часто это приводит к увеличению психической нагрузки, нервным потрясениям, стрессам, у детей снижается двигательная активность, пропадает интерес и желание учиться.

Учитель должен так строить свою педагогическую деятельность, чтобы не ухудшалось физическое и эмоциональное здоровье учащихся, а укреплялись их силы и возможности. С этой целью на своих уроках мы применяем здоровьесберегающие технологии, без которых современный урок теряет свою силу. Традиционно каждый новый учебный день в нашей школе начинается утренней музыкальной зарядкой. На всех уроках в начальной школе проводим минутки здоровья, физкультминутки, игровые паузы, способствующие отдыху и вызывающие положительные эмоции. В своей работе практикуем проведение физкультминуток самими ребятами. Они с интересом и азартом выполняют их, позволяя отдохнуть, расслабиться, принести пользу своему организму. Особенно полюбили учащимся минутки отдыха, проводимые вместе с электронными роботами, героями мультфильмов и сказок. Ежедневно включаем в урок дыхательную гимнастику, гимнастику для глаз, для слуха, пальчиковую гимнастику, двигательно-речевые физкультминутки, упражнения для формирования осанки. Также психологическая установка на работу играет важную роль и помогает ребятам сконцентрироваться. Традиционно урок начинаем такими словами: «Улыбнемся друг другу», «Сядьте удобно, закройте глаза, наклоните головы на парты». Под спокойную музыку дети повторяют за учителем: «Сейчас я начну учиться», «Внимание мое растёт», «Голова мыслит ясно», «Я очень хочу учиться» и т. д.

Основной элемент здоровьесберегающей направленности урока — частая смена видов учебной деятельности: опрос, письмо, чтение, слушание, говорение, беседа, решение примеров, задач. На уроках ученики могут вставать с мест для чтения хором с доски слогов или слов. При знакомстве с новой буквой развешиваем по классу заранее подготовленные варианты написания этой буквы и предлагаем ребятам найти их и собрать. На уроках математики проводим устный счёт в стихотворной форме с эле-

ментами двигательной активности. Если мы замечаем, что класс утомлён, работает вяло, то предлагаем произнести ребятам хором чистоговорки, небольшие стихотворения, поговорки, скороговорки. Такие приёмы являются хорошей зарядкой, и учащиеся начинают работать в привычном темпе.

В организации и проведении уроков в начальных классах особое место занимает игровая деятельность. В процессе игры исчезает чувство усталости, снимается напряжение, улучшается эмоциональное состояние учеников. Современный учитель должен быть изобретательным, уметь организовать и придумать новую игру, учитывая возрастные особенности и интересы младших школьников. Поэтому в практике используем дидактические игры, направленные не только на закрепление и усвоение учебного материала и активизирующие внимание, но и помогающие снизить психологическое и эмоциональное состояние школьников.

Обязательным этапом современного урока является рефлексия, когда ученики анализируют уровень усвоения учебного материала, учитывая своё комфортное или некомфортное психологическое состояние. Применяем на уроках такие приёмы, как «ладошка», «цветовые дорожки», «смайлик», карты обратной связи и другие не только в конце урока, как это принято считать, но и на любом его этапе.

Для пропаганды здорового образа жизни в содержание материала урока систематически включаем задания и упражнения на валеологическую тематику. Прекрасным материалом для привития здорового образа жизни являются поговорки и пословицы. К урокам русского языка

создана подборка пословиц и поговорок о здоровье и здоровом образе жизни, которые используются и на минутке чистописания, и во время словарной работы и при списывании. На уроках математики применяем устные упражнения, задачи, игровые ситуации несущие элементы здоровьесбережения и просветительской деятельности. На уроках литературного чтения — чтение сказок, рассказов, притч, которые позволяют сформулировать выводы о здоровом образе жизни, безопасном поведении. Во внеурочной деятельности и на уроках окружающего мира — участие в проектной деятельности, подготовка сообщений и презентаций о различных видах спорта, спортсменах помогает школьникам формировать культуру здорового образа жизни.

В нашей школе традиционными стали дни здоровья на свежем воздухе, организуются туристические походы, ведётся большая просветительская работа в форме бесед, дискуссий, проводятся спортивные состязания, конкурсы рисунков, плакатов, газет, посвящённых спортивной тематике и профилактике вредных привычек. Не менее важным фактором современной образовательной деятельности является личный пример педагога, который пропагандирует здоровый образ жизни.

Таким образом, для достижения планируемых результатов освоения основной образовательной программы начального общего образования, каждый учитель должен овладеть методикой проведения урока с позиций здоровьесбережения в соответствии с требованиями ФГОС, так как применение данных технологий даёт возможность снизить риск школьных стрессов, укрепить физическое и эмоциональное здоровье учеников.

#### Литература:

1. Ковалько, В. И. «Здоровьесберегающие технологии в школе. 1–4 классы», Москва, Издательство «Вако», 2005 г.
2. Назарова, Т. Н. Научно-методическая деятельность учителя. Методические исследования, технологические находки. Волгоград: Учитель, 2011.
3. Советова, Е. В. «Эффективные образовательные технологии», Ростов н/Д, Издательство «Феникс», 2007 г.

## Вода и дети с ДЦП. Игры с водой

Заяц Ольга Владимировна, воспитатель

ГКУ г. Москвы Центр содействия семейному воспитанию «Южное Бутово»

*Вода, ... тебя невозможно описать, тобой наслаждаются, не ведая, что ты такое! Нельзя сказать, что ты необходима для жизни, ты сама жизнь...*

*Антуан де Сент Экзюпери*

**В**ода действует на организм, как лечебное средство, также она для всех доступна и приятна. Водичка смывает грязь с рук, отрицательные эмоции. Иногда, для расслабления, достаточно долго посмотреть на воду. А мытье рук прохладной водой является доступным упражнением. Таким образом

снимается усталость. Водичка способствует снижению эмоционального напряжения, внутренней защищенности.

Я работаю с детьми с ТМНР. Ведущий диагноз — детский церебральный паралич. Хочу поделиться своим опытом, как мы играем с ребятами с водой.

ДЦП — нарушение движений и контроля за положением тела в пространстве. Люди с церебральным параличом частенько не могут двигаться, у них бывают нарушения тонких движений (руками, пальцами рук) при манипуляциях предметами.

Игра — это удовольствие и для ребенка, и для взрослого. Моим детям радость приносят игры с простым физическим контактом: взрослый обнимает ребенка, гладит, щекочет, целует. Во время игры с ребенком нужно постоянно разговаривать, нельзя играть молча. А особенно мои ребята любят играть с водичкой: купаться, плюхаться, опускать руки в водичку, стучать по водичке руками и ногами, доставать из тазика игрушки: резиновые мячики, шарики, рыбки, уточки, отталкивать их от себя. Многие малыши это делают с трудом.

Все дети разные, и любой ребенок с церебральным параличом — это личность со своими особенностями. Ребенок с ДЦП часто не способен сам дойти, дотянуться или удержать понравившуюся игрушку. Но мы можем ему помочь. Один из возможных путей — попытаться приспособить игрушки, которыми играют дети, другой путь — захват игрушки сопряженно (рука в руке).

Расслабляющие процедуры.

Вода — это гибкий материал. Она легко заполняет любую форму, переливается, окрашивается, впитывается, выжимается. Вода способствует релаксации. Это можно испытать, когда смотришь на падающую воду, прибой, плещущийся у ног, застывшую водную гладь, или когда лежишь в ванной.

Польза игры с водой:

Игры с водой развивают мелкую моторику пальцев рук, координацию движений, что необходимо для детей с ДЦП. Это знакомство со свойствами одной из важных стихий.

Ребятишки очень любят умываться по утрам, тянут свои ручонки к воде, смеются. Особенно им нравится, когда взрослый читает стишки, а все движения выполняем (рука в руке).

1. Ах вода, вода, вода,  
Будем чистыми всегда.  
Руки мы помоем мылом,  
Чтобы чисто, чисто было.  
Пальчик каждый мы помоем,  
А потом водою смоем.  
Руки мы соединим,  
И водичке стечь дадим.  
Полотенчиком пушистым  
Вытрем руки чисто, чисто.  
И лицо умоем тоже,  
Грязным (имя ребенка) быть не гоже!
2. Каждый день я мыло мою  
Под горячую водою.

Литература:

1. Е. В. Баранова. Развивающие занятия и игры с водой в детском саду и дома. Ярославль. Академия развития 2009 г.
2. Игры с водой для детей. Чем они полезны? Mamaraduga.ru

И в ладонях поутру,  
Очень сильно его тру.  
Мойся, мыло, не ленись!  
Не выскальзывай,  
Не злись!  
Ты зачем опять упало?  
Буду мыть тебя сначала.  
Игры.

К играм подключаем заводные игрушки, пену, игрушки, заполняемые водой..... Например, из пены можно сделать смешную «шапку», а затем сдувать ее.

Нашим ребятам нравится доставать пену из воды и рукой класть ее в кузов машины.

Для точечного воздействия мы играем с душем. Сильной струей душа массируем ладошки ребенка, сопровождая процедуру стишками про дождик.

Стучим ладошкой по воде. Появляется стук по воде и брызги. Можно стучать сразу двумя ладошками, поочередно.

Кидаем камушки в водичку (тонут в воде)

Кидаем крышечки в водичку (не тонут в воде)

Нашим малышам нравится переливать жидкость из одной емкости в другую. Эта игра им дается с трудом. Все действия выполняем сопряженно (рука в руке).

Также, мы играем в воде в разнообразные игры с лейкой.

Ловим рыбок удочкой.

Дети радуются, когда взрослый опускает уточку или рыбку в воду, а вода выталкивает их. Игру сопровождаем словами:

Уточка, ты где была?

Я в воде, малыш, плыла.

Я плескалась не спеша,

Веселила крепыша.

Я в тазик залезу опять,

Люблю я с водичкой играть!

Вылавливаем с ребятами сачком шарики из пенопласта.

В воде можно играть с музыкальными инструментами: металлофон, бубенцы, маракасы, колокольчики...

Играем с губкой. Сначала надо показать детям, что губка сухая, и вода из нее не вытекает. Для этого сжимаем губку в ладошке. После того, как губка намокла, отжимаем ее. Из нее вытекает водичка.

С помощью губки ребенок со взрослым (рука в руке) может прибрать место, где он играл с водой. При этом можно взрослому прочесть стишок:

После игр с водой осталась лужа,

Нам скорей помощник нужен!

Губку мы с тобой возьмем,

Лужу ею промокнем, лужу быстро уберем!

3. Ненси, Р. Ринни «Ребенок с церебральным параличом: помощь, уход, развитие»
4. О. А. Реуцкая Другой мир «особого ребенка» Ростов-на-Дону Издательский центр «Март» 2011 г.
5. Шматко, Н. Д. Дети с отклонениями в развитии. — М. Аквариум ЛТД, 2001.

## Роль дидактической игры в преподавании русского языка

Ибрагимова Мухтарама Шараповна, преподаватель русского языка и литературы  
Школа № 16 Бухарского р-на Бухарской обл. (г. Бухара, Узбекистан)

Фазлиддинова Ферангиз Фазлиддиновна, студент  
Бухарский государственный университет (Узбекистан)

*В данной статье даются сведения о роли дидактических игр в преподавании русского языка в начальных классах узбекской школы, их видах и структуре. Раскрываются наиболее важные вопросы содержания, методов, приёмов, инновационных форм обучения учащихся-узбеков данному предмету.*

*Ключевые слова: метод, дидактика, игра, интерес, эффективность, наглядность, взаимопонимание, отношение.*

### Введение

Русский язык — один из наиболее развитых, совершенных и широко распространенных мировых языков!

Русский язык в Узбекистане имеет свои исторические корни и до настоящего времени является проводником новых технологий, научной и культурной информации.

В настоящее время учителя-русисты национальных школ ведут активный поиск нестандартных подходов к проведению урока, одним из которых является использование игр.

Методика русского языка опирается на научно-лингвистические основы. Это значит, что в методике русского языка используются результаты лингвистических исследований в области лексики, фонетики, словообразования и грамматики. Эти исследования помогают определить содержание обучения, т.е. минимум языковых явлений, необходимых для усвоения в начальных классах, многообразие языковых явлений требует разнообразия методов и приёмов обучения в зависимости от изучаемого материала. Поэтому в начальной школе выделяются такие разделы методики, как предварительный устный курс, методика обучения грамматики, методика чтения и т.д. Кроме того, лингвистические исследования позволяют определить доступность или трудность тех или иных звуков, грамматических форм, синтаксических конструкций. Особое место в лингвистических основах занимает сравнительно-типологический анализ русского и родного языков. Учёт родного языка учащихся, вытекающий из сравнительной типологии языков, обеспечивает сознательность и эффективность обучения, повышает научно-методический уровень преподавания, позволяет лучше учитывать психологические и дидактические основы обучения неродному языку. Важное место в первоначальном обучении учащихся русскому языку занимают психологические и педагогические основы. В основе методики начального обучения лежат психологические закономерности усвоения неродного языка. Учителю необ-

ходимо также знать особенности возрастной психологии. Следует учитывать, что обучение русскому языку в нерусской начальной школе — это сложный вопрос, требующий выработки совершенно новых речевых навыков.

Как добиться наибольшей эффективности урока? Какими средствами поднять у детей духовную потребность в знаниях, стремление овладеть ими, совершенствовать их? В связи с постановкой таких вопросов и возникло понятие «нетрадиционные формы обучения».

### Основная часть

**Дидактические игры — средство активизации познавательной и мыслительной деятельности учащихся на уроках русского языка.**

Большой эффект усвоения материала дает проведение дидактических игр, при включении которых интерес учащихся к учебной деятельности резко возрастает, изучаемый материал становится для них более доступным, работоспособность значительно повышается. Важная роль занимательных дидактических игр состоит ещё и в том, что они способствуют снятию напряжения у детей, создают положительный эмоциональный настрой во время урока.

С одной стороны, игра сама по себе имеет особое значение для развития ребенка. С другой стороны, игра и игровые приемы — неотъемлемая форма обучения школьников младшего возраста. Нетрадиционные формы работы позволяют разнообразить учебную деятельность, они способствуют повышению интеллектуальной активности учащихся, а следовательно, и эффективности урока. Игра на уроке помогает создать атмосферу непринужденности, увлекает, разряжает напряжённую обстановку.

В преподавании русского языка в узбекской школе необходимо использовать следующие дидактические принципы: научность и доступность изучаемого материала, наглядность, сознательность усвоения, активность учащихся, практическую направленность обучения, связь теории с практикой, связь обучения с жизнью.

С самого начала изучения нового явления не может быть раскрыта вся его сущность. Каждое понятие в процессе обучения постепенно углубляется и расширяется. Под доступностью понимается такое обучение, которое строится с учётом уровня подготовки учащихся, их возрастных и индивидуальных особенностей. Задания, которые даются учащимся, должны быть понятными, посильными, но не слишком легкими, чтобы у детей не потерялся интерес к изучаемому материалу. Наглядность является ведущим дидактическим принципом обучения русскому языку учащихся начальной узбекской школы.

В играх проявляются и такие черты характера ребенка, которые могут служить примером для других — товарищество, отзывчивость, скромность, честность. В педагогике все дидактические игры делятся на три основных вида.

- игры с предметами
- настольно-печатные игры
- словесные игры.

Так любая игра становится дидактической, если имеются основные компоненты: дидактическая задача, правила, игровые действия.

**В играх с предметами** используются реальные предметы. Играя с ними, дети учатся сравнивать, устанавливать сходство и различие предметов.

**Настольно-печатные игры** — интересное занятие для детей. Они разнообразны по видам — «Парные картинки», «Лото», «Домино». В этих играх формируются такие ценные качества личности ребёнка, как способность к перевоплощению, к творческому поиску в создании необходимого образа.

Литература:

1. Буржунов, Г.Г. Методика преподавания русского языка в начальной национальной школе. Л. Просвещение, 1980.
2. Л. И. Карабаева Методика преподавания русского языка в начальной узбекской школе. Ташкент — 2005
3. А. К. Бондаренко. Дидактические игры в детском саду. Москва Просвещение 1985.
4. Баранников, И. В. Методика начального обучения русскому Языку в национальной школе. Л: просвещение, 1989.

## Теоретический обзор по проблеме изучения особенностей развития творческого воображения слабослышащих детей старшего дошкольного возраста

Ивлева Наталья Владимировна, студент  
Новосибирский государственный педагогический университет

*В статье рассмотрено воображение как психический процесс, особенности развития творческого воображения у слабослышащих детей, а также ресурсы изодейтельности в развития творческого воображения слабослышащих детей старшего дошкольного возраста.*

**Ключевые слова:** слабослышащие дети, творческое воображение.

**В**оображение — это психический процесс, благодаря которому человек может создавать новые образы на основе имеющегося жизненного опыта.

Словесные игры построены на словах и действиях играющих.

С помощью словесных игр у детей воспитывают желание заниматься умственным трудом.

Все дидактические игры способствуют решению одной из главных задач, а именно развитию речи детей.

Для закрепления изученного лексического материала можно использовать силуэты рисунков одежды, фруктов, овощей, животных, птиц и т. д. Учитель раздаёт их детям. Получая рисунок, ученик говорит: «спасибо», а учитель — «пожалуйста». Дети обводят рисунок, раскрашивают его, рассказывают связанно о своём рисунке.

**Например:** Это яблоко. Оно красное. Оно сладкое.

Многие занятия в период предварительного устного курса можно проводить на свежем воздухе. Для этого желательно отвести место в школьном дворе, где должны быть скамейки и столики.

Такие темы, как «Дом и двор», «В саду», «В парке» «Овощи и фрукты», «Игрушки», целесообразно изучать на свежем воздухе. В зависимости от цели урока по усмотрению учителя первую часть урока (объяснение значения новых слов) можно провести в классе, а вторую (закрепление и повторение) на школьном дворе.

Экскурсии дают огромнейшие возможности сделать учебный процесс занимательным, эмоциональным, проблемным в плане речемыслительной деятельности. Для проверки знаний учащихся в период устного курса учитель может провести устный опрос или дать задание: Составить небольшой рассказ по картинке.

Л. С. Выготский, считал, что благодаря воображению человек способен творить, разумно планировать свою деятельность и управляет ею [2]. Большая часть челове-

ской материальной и духовной культуры является продуктом воображения и творчества людей.

По мнению А. В. Брушлинского, воображение для детей дошкольного возраста очень важно, с его помощью детям будет легче понять школьную программу [1].

Пиком развития воображения является период от старшего дошкольного возраста до 12 лет. На этом этапе очень важно развивать это свойство психики ребенка, потому что сделать это позже будет намного сложнее. Недостаточное внимание к развитию воображения детей может привести к тому, что они не смогут самостоятельно фантазировать. К тому же интерес к творческой деятельности у таких детей не возникает, они не смогут мыслить креативно, особенно если это будет касаться отвлеченных тем.

По мнению Э. Ильенкова, отличительной чертой воображения является переработка прошлого опыта, оно неделимо связано с процессом памяти [5]. Воображение преобразует то, что есть в памяти и присуще только человеку.

Р.С. Немов считал, что человеческий разум — это особый механизм, который постоянно работает [3]. Когда человек спит, когда ест, он постоянно обрабатывает новую информацию. Но бывают моменты, когда новая информация в мозг не поступает, ему не нужно решать новые задачи — тогда появляется время для «отдыха», и здесь включается воображение. Человек может представить себе то, что он никогда не воспринимал ранее, с чем никогда в жизни не сталкивался, или то, что еще будет создано в более или менее отдаленном будущем.

Т. А. Рибо писал о том, что творческий вариант воображения — это способность ребенка вызывать специальные новые образы, которые станут отображением реальной жизни, но в его особом видении [4].

Воображение складывается в процессе развития ребенка, проходя становление от произвольного, пассивного, воссоздающего к произвольному, творческому. Развитие у детей воображения осуществляется поэтапно и напрямую зависит от развития речи, чем лучше уровень развития речи, тем лучше развивается воображение.

Уже на ранних этапах онтогенеза дети с нарушением слуха отстают от слышащих сверстников в развитии воображения. Ключевым положением при организации обучения и воспитания детей с нарушенным слухом является понятие о сложной структуре дефекта и системном характере нарушений развития (Л.С. Выготский) [2]. Согласно этому понятию, структуру психического развития ребенка можно представить следующим образом: первичный дефект — нарушение слуха; вторичное отклонение — нарушения в развитии речи или отставание в нем; отклонения третьего порядка — своеобразие в развитии всех познавательных процессов: восприятия, памяти, воображения, мышления; отклонения четвертого порядка — нарушения в развитии личности.

Согласно проведенным исследованиям, дошкольники с проблемами слуха продолжительное время занимаются предметно-процессуальной игровой деятельностью, в которой основные действия осуществляются с предметами.

Между тем после 5 лет дети должны переходить к новому виду игровой деятельности — ролевой, в процессе которой воображение получит необходимые для развития стимулы.

Дети, у которых не произошел переход к ролевым играм, не способны придумать интересные сценарии, они не могут представить себя на месте сразу нескольких героев, роли которых нужно сыграть. Игры таких детей чаще всего однообразны, в сравнении с играми детей с нормальным слухом. стереотипностью. Можно сказать, что дети с нарушением слуха скорее подражают, чем придумывают что-то свое. Воображение у таких детей тесно связано с восприятием и лишь немного — с памятью. Но при должном коррекционном обучении дети с нарушением слуха могут не только продемонстрировать аналогичный уровень развития воображения по сравнению с нормально развивающимися сверстниками, но и проявить более высокие показатели.

В процессе коррекционно-педагогической работы с слабослышащими дошкольниками используются общепедагогические методы, которые позволяют закрепить имеющиеся знания, обеспечить развитие воображения дошкольников, а также их изобразительных умений для последующих воспроизведений разнообразных образов. А также используются специфические методы и приемы, которые непосредственно направлены на формирование воображения.

Чаще всего процесс обучения начинается с объяснения иллюстративного материала. Это позволяет предоставить информацию детям разными способами, такими как зрительно и слухо-зрительно. Одним из приемов данного метода является демонстрация разнообразного наглядного материала.

Так, для формирования воссоздающего воображения и структурных компонентов творческого воображения используются иллюстрации, адекватно отображающие предметы реальной действительности, фотографии, разнообразные натуральные объекты и так далее. В целях формирования операциональных компонентов воображения детям демонстрируются наглядный материал, отражающий способы синтеза образов воображения (акцентирование, аглютинацию, гиперболизацию).

Репродуктивный метод заключается в многократном воспроизведении действий. Данный метод осуществляется посредством различных приемов: описания наглядного изображения объекта, различные упражнения. Как формы организации деятельности детей предусматривается совместная деятельность детей с педагогом и их самостоятельная работа.

Проблемное обучение способствует формированию воображения, активизации познавательной деятельности дошкольников, развитию их творческих возможностей и способностей. В ходе проблемного обучения используются исследовательский метод, эвристический метод и проблемное изложение.

Исследовательский метод предполагает использование имеющихся знаний и навыков для самостоятельного ре-

шения детьми творческих задач и активизацию проявления у них различных сторон их творческой деятельности.

Эвристический метод предполагает решение детьми проблемной задачи при помощи педагога: вопрос, который адресован детям, уже содержит или частичное решение, или этапы ее решения; возможно применение подсказки.

Проблемное изложение предусматривает создание проблемной ситуации, раскрытие противоречивости, логики ее решения, доступной системы доказательств. Детям необходимо следить за логикой изложения, контролировать ее, участвовать в процессе решения проблемы.

Отдельно следует отметить использование нетрадиционных технологий изобразительной деятельности для организации работы с детьми с нарушением слуха. Такие

технологии создают атмосферу непринужденности и эмоционально-положительное отношение к деятельности, способствуют развитию инициативы и самостоятельности детей.

Таким образом, у детей с нарушениями слуха специфические особенности воображения определены заторможенным становлением их речи, а именно особенным развитием значений слов, запаздыванием в развитии сюжетно-ролевой игры и мышления. Наиболее важными условиями развития воображения у детей с нарушениями слуха являются, во-первых, обогащение их опыта, знаний и представлений о мире, воспитание интереса к чтению художественной литературы; во-вторых, формирование умений мысленно оперировать представлениями и образами, преобразовывать их.

#### Литература:

1. Брушлинский, А. В. Субъект: мышление, учение, воображение: избранные психологические труды. — Воронеж: МОДЭК, 1996.
2. Выготский, Л. С. Воображение и творчество в детском возрасте: психологический очерк: книга для учителя. М.: Просвещение, 2001.
3. Немов, Р. С. Психология: в 3 книгах: учебник для высш. пед. учеб. заведений. М: Владос, 1995.
4. Рибо, Т. А. Творческое воображение. СПб: тип. Ю. Н. Эрлих, 1901.
5. Специальная психология: учебное пособие для студ. высш. пед. учеб. заведений. М: Академия, 2006.

## Особенности преподавания электроники и программирования микроконтроллеров ученикам общеобразовательных школ во время режима самоизоляции

Колесников Евгений Юрьевич, педагог дополнительного образования;  
Колесникова Анна Ярославовна, педагог дополнительного образования  
ГБОУ г. Москвы «Школа № 1231 имени В. Д. Поленова»

*В статье описывается возможность дистанционного обучения по программе дополнительного образования «электроника и программирование микроконтроллеров». Рассматриваются различные особенности преподавания и даются методические рекомендации. Сравниваются платформы для моделирования электронных схем Multisim и TinkerCAD и доказываемся, что для дистанционного обучения школьников среда TinkerCAD является более подходящей. Описывается опыт использования TinkerCAD для проведения практических занятий во время режима самоизоляции.*

**Ключевые слова:** дистанционное обучение, дополнительное образование, электроника, схемотехника, программирование микроконтроллеров, TinkerCAD, Multisim.

**П**андемии, эпидемии и другие чрезвычайные ситуации приходят неожиданно и для учителей школ ставятся задачи преподавания с использованием дистанционных технологий. Это касается не только урочной деятельности, но и дополнительного образования (кружки). Федеральный закон от 29.12.2012 № 273-ФЗ «Об образовании в Российской Федерации» [2] дает образовательным организациям право на применение электронного обучения, на применение дистанционных образовательных технологий при реализации образовательных программ [4]. Письмо Министерства просвещения Российской Феде-

рации от 19.03.2020 № ГД-39/04 «О направлении методических рекомендаций по реализации образовательных программ начального общего, основного общего, среднего общего образования, образовательных программ среднего профессионального образования и дополнительных общеобразовательных программ с применением электронного обучения и дистанционных образовательных технологий» [3] утвердило примерную модель реализации образовательных программ начального общего, основного общего, среднего общего образования, а также дополнительных общеобразовательных программ с при-

менением электронного обучения и дистанционных образовательных технологий [4].

При переходе на дистанционные технологии, преподаватели сталкиваются с различными сложностями в той или иной степени. Особенно это касается практикоориентированных направлений, таких как электроника и программирование микроконтроллеров. Чтобы пробуждать у детей интерес и мотивацию к обучению, необходимо проводить много практических занятий. Если обучающиеся видят результат своей работы в качестве законченного устройства, которое работает, это их вдохновляет и мотивирует. К сожалению, не у всех детей дома есть достаточная материальная база для проведения практических занятий по электронике и программированию микроконтроллеров.

В университетах и техникумах для проведения лабораторных работ и практических занятий по электронике и схемотехнике часто используют программное обеспечение «Multisim». Данное ПО позволяет смоделировать практически любую электронную схему. Однако, помимо широких возможностей, Multisim обладает и недостатками. Во-первых, данное ПО является платным и недоступным для большинства обучающихся. Существует бес-

платная демо-версия, но она ограничена периодом 30 дней. Во-вторых, данная программа требует установки и устанавливается только на компьютер с операционной системой Windows. В-третьих, интерфейс программы может показаться сложным для учеников средней школы. В-четвёртых, данное ПО позволяет моделировать электронные схемы, однако не предоставляет возможностей для программирования микроконтроллеров (например, Arduino).

Для учеников средней школы предлагается более подходящая среда моделирования работы с электронными схемами — TinkerCAD. Данная платформа совершенно бесплатна и не требует установки на персональный компьютер. TinkerCAD является кроссплатформенным приложением, запускающимся в браузере в любой операционной системе. Пользовательский интерфейс отличается максимальной простотой и минимализмом, понятным даже для учеников начальной школы. В программе присутствует эмулятор контроллера Arduino с возможностью блочного программирования (для начальной школы) или программирования на языке C++. На рисунке 1 представлен пользовательский интерфейс TinkerCAD в режиме работы с электронными схемами.



Рис. 1. Пользовательский интерфейс TinkerCAD в режиме работы с электронными схемами

организовать учебный процесс можно с использованием платформы для проведения видеоконференций — Zoom. Занятия удобно проводить в формате мастер-класса, когда преподаватель объявляет задачу на текущий урок и показывает её реализацию в TinkerCAD (создаёт устройство и программирует его) с подробным пояснением каждого шага, а ученики должны повторять за преподавателем и задавать вопросы, в случае необходимости. В конце урока рекомендуется задать домашнее

задание, а начинать урок с обсуждения домашнего задания. Некоторые ученики могут упустить какие-нибудь важные моменты или не успевать повторять за учителем во время урока. Поэтому необходимо вести запись всех уроков и размещать их в закрытом доступе (только по ссылке). Это также позволит не отставать ученикам, которые по каким-то причинам пропустили урок.

Особенно хорошо TinkerCAD подходит для проведения дистанционных практических занятий с ис-

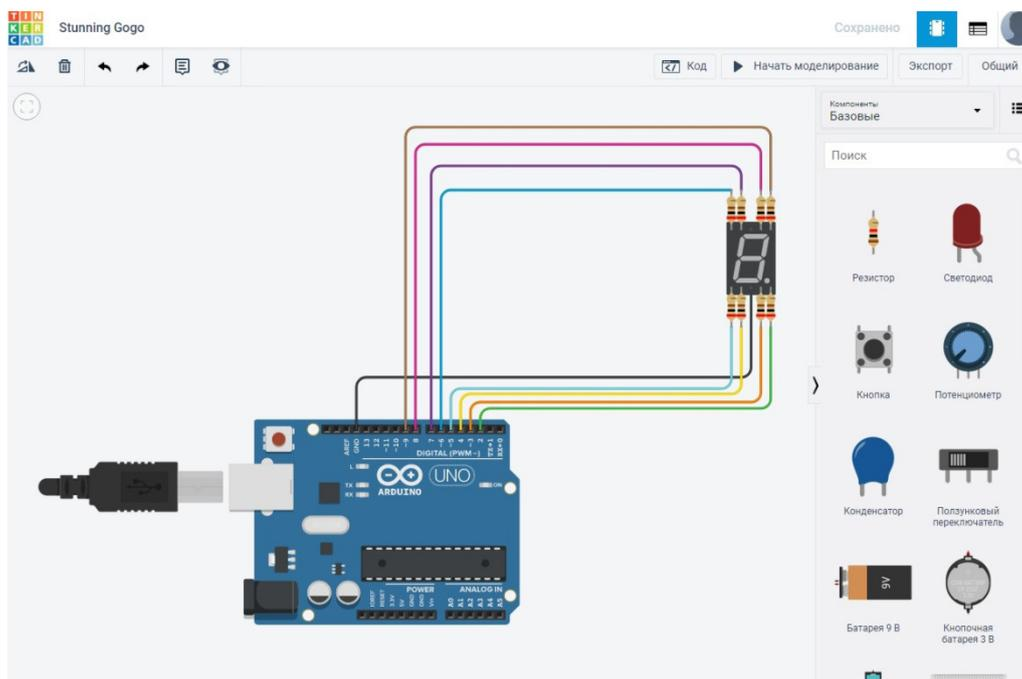
пользованием микроконтроллера Arduino. Например, при объяснении темы «Подключение и программирование жидкокристаллического дисплея lcd 1602» были успешно использованы возможности платформы

TinkerCAD. На первом этапе было осуществлено подключение жидкокристаллического дисплея lcd 1602 к Arduino согласно техническому описанию, представленному на рисунке 2.



Рис. 2. Схема подключения жидкокристаллического дисплея lcd 1602 к Arduino

После успешного подключения было рассказано о библиотеке LiquidCrystal, необходимой для управления жид-

кокристаллическими дисплеями и показано как подключить данную библиотеку в среде TinkerCAD (рис. 3).

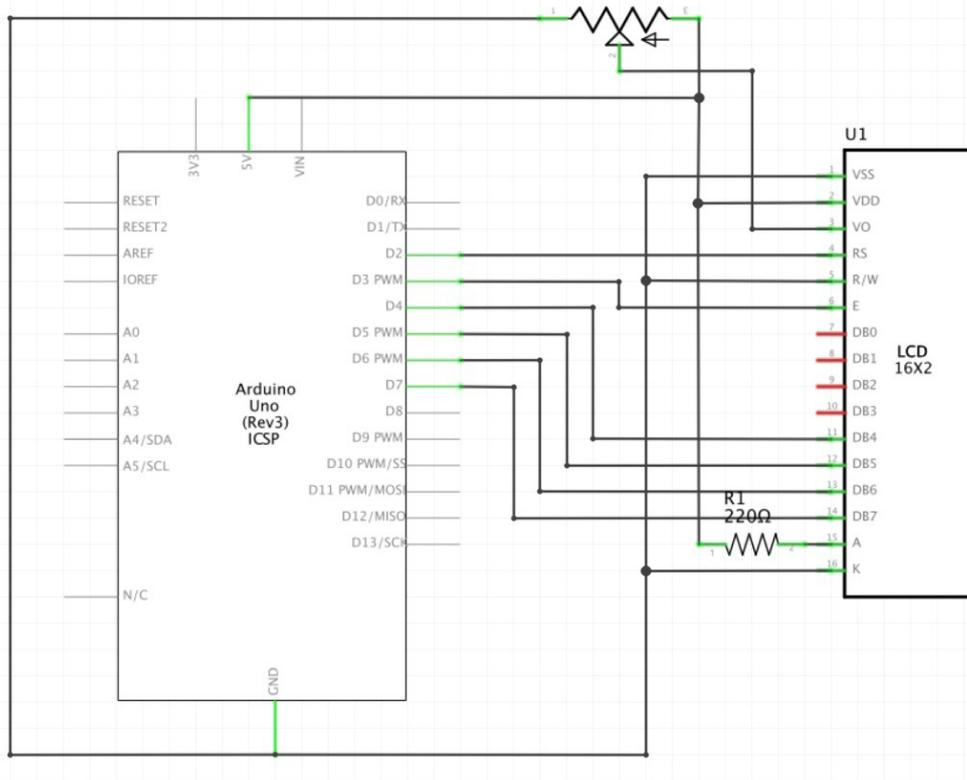

Рис. 3. Подключение библиотеки LiquidCrystal в среде TinkerCAD

Далее были показаны основные команды, необходимые для управления ЖК-дисплеем:

`LiquidCrystal lcd (7,6,5,4,3,2);` — создаёт переменную типа `LiquidCrystal`. В качестве параметров используются номера подключенных портов.

`lcd.begin (16,2);` — инициализация дисплея. Параметры означают, что размерность дисплея  $16 \times 2$  (2 строки по 16 символов).

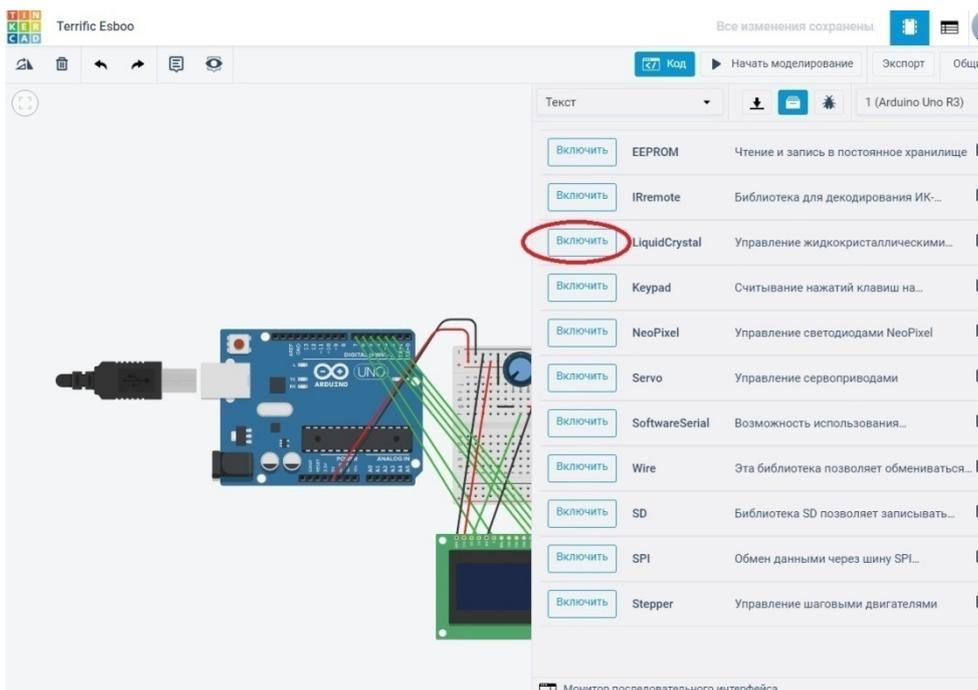
`lcd.setCursor (0,0);` — установить положение курсора для последующего отображения символов.

`lcd.print («Hellow world»);` — вывести текст на дисплей.

`lcd.clear ();` — очистить дисплей.

После этого к Arduino был подключен ультразвуковой датчик расстояния и светодиод, работать с которыми мы научились на предыдущих занятиях и поставлена задача включать светодиод появлению объекта и выводить на дисплей расстояние до него, полученное с датчика. Было продемонстрировано программное решение данной задачи и все обучающиеся успешно повторили все шаги и справились с заданием (рисунок 4). В качестве домашней работы было задано сделать похожую задачу самостоятельно.



Рис. 4. Программирование ЖК-дисплея и УЗ-датчика

Для подтверждения эффективности дистанционных занятий в среде TinkerCAD, был проведён социологический опрос среди 100 обучающихся разного возраста. Результаты опроса представлены в виде диаграммы на рисунке 5.

Результат социологического опроса показал, что большинство обучающихся считают занятия достаточно эффективными в условиях пандемии, но только в качестве временной меры во время режима самоизоляции. Для большей эффективности необходимо совмещать дистанционные занятия в среде TinkerCAD с живыми заня-

тиями в инженерной лаборатории, при наличии такой возможности.

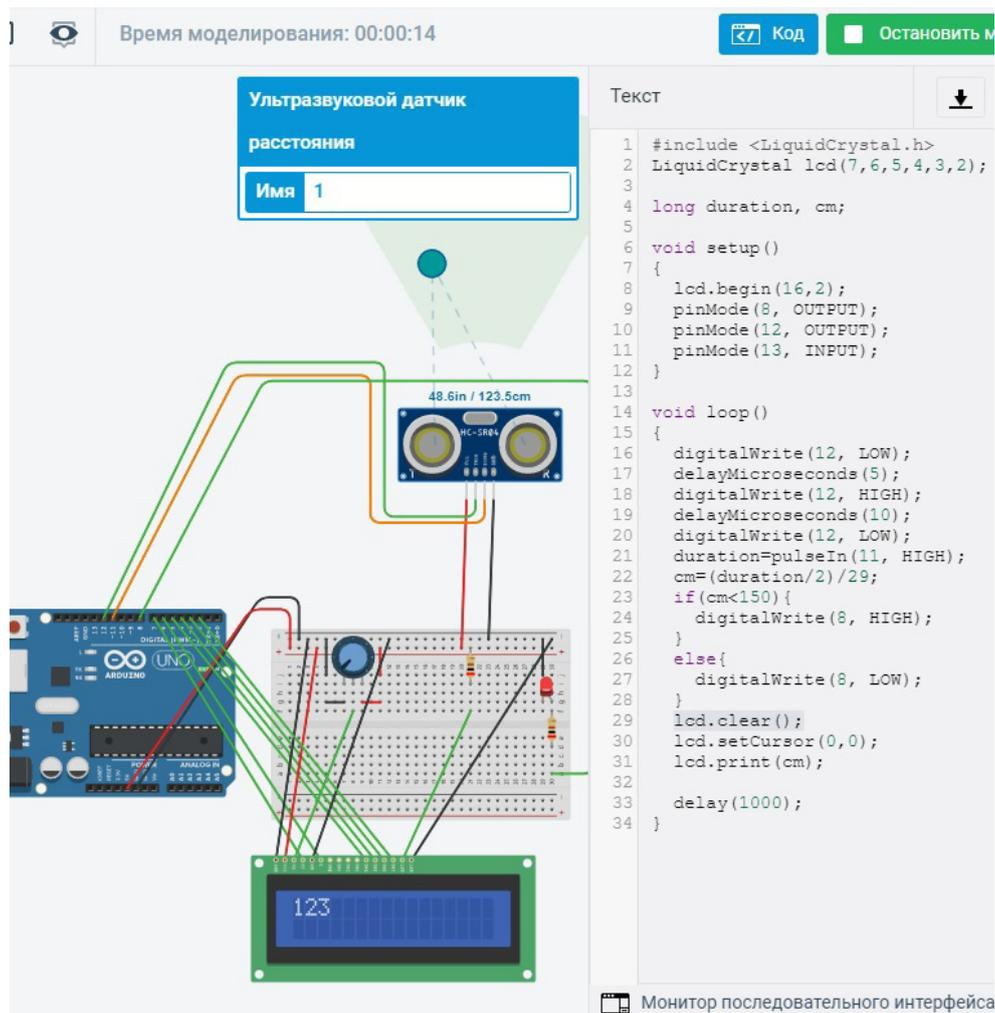
Современные проблемы требуют современных решений. Ситуация с карантином продемонстрировала, что в жизни бывают ситуации, которые не позволяют обучающимся посещать школу и осуществлять полноценный учебный процесс за партами в классе или инженерной лаборатории. Несмотря на всю сложность ситуации, дети по всей стране продолжают учиться дистанционно и заниматься не только урочной деятельностью, но и дополнительным образованием. В данной статье были рас-



Рис. 5. Диаграмма социологического опроса об эффективности занятий среди школьников разного возраста

смотрены способы дистанционного обучения по таким практикоориентированным направлениям, как электроника и программирование микроконтроллеров и пока-

зано, что даже во время самоизоляции занятия могут быть интересными и увлекательными.

#### Литература:

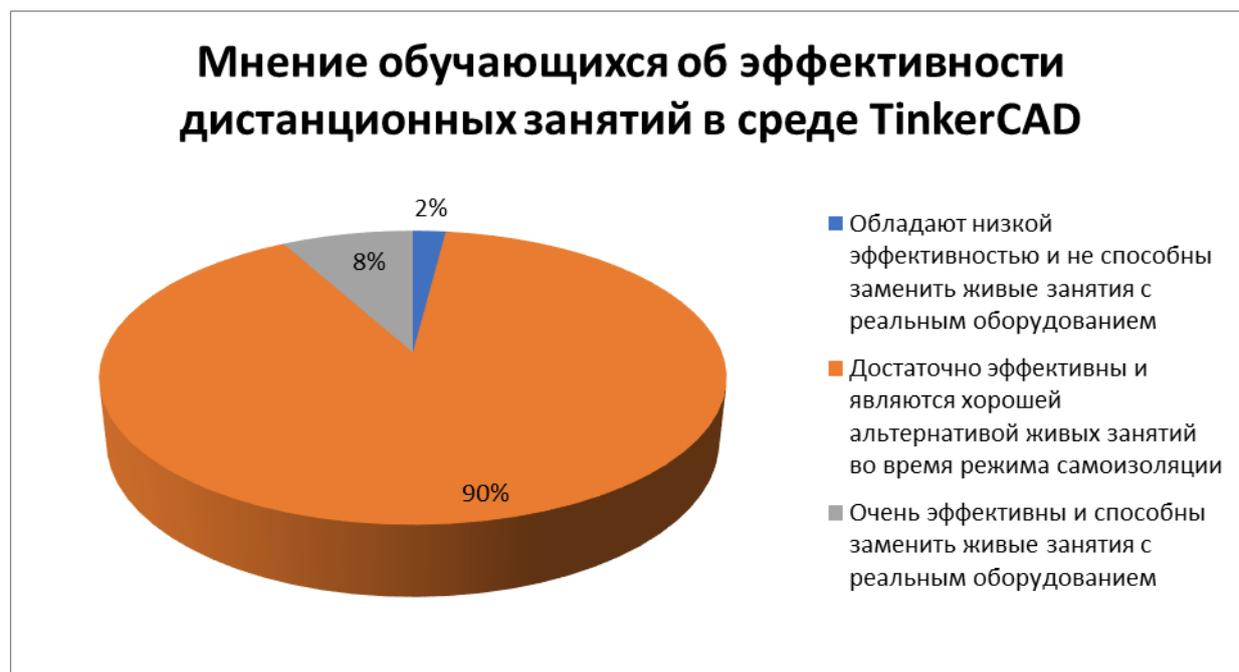
1. Алешкина, О. В., Миналиева М. А., Рачителева Н. А. Дистанционные образовательные технологии — ключ к массовому образованию XXI века [Текст] // Актуальные задачи педагогики: материалы VI междунар. науч. конф. (г. Чита, январь 2015 г.). — Чита: Издательство Молодой ученый, 2015. — с. 63-65.
2. Федеральный закон «Об Образовании в Российской Федерации» от 29.12.2012 № 273-ФЗ [Электрон. ресурс]. URL: [http://www.consultant.ru/document/cons\\_doc\\_LAW\\_140174/](http://www.consultant.ru/document/cons_doc_LAW_140174/) (дата обращения 03.07.2020).
3. Письмо Министерства просвещения Российской Федерации «О направлении методических рекомендаций по реализации образовательных программ начального общего, основного общего, среднего общего образования, образовательных программ среднего профессионального образования и дополнительных общеобразовательных программ с применением электронного обучения и дистанционных образовательных технологий» от 19.03.2020 № ГД-39/04 [Электрон. ресурс]. URL: [http://www.consultant.ru/document/cons\\_doc\\_LAW\\_348133/96c60c11ee5b73882df84a7de3c4fb18f1a01961/](http://www.consultant.ru/document/cons_doc_LAW_348133/96c60c11ee5b73882df84a7de3c4fb18f1a01961/) (дата обращения 03.07.2020).
4. Особенности электронного обучения с применением дистанционных технологий в школе [Электрон. ресурс]. URL: [https://eduface.ru/consultation/ombudsmen/osobennosti\\_elektronnogo\\_obucheniya\\_s\\_primeneniem\\_distancionnyh\\_tehnologij\\_v\\_shkole](https://eduface.ru/consultation/ombudsmen/osobennosti_elektronnogo_obucheniya_s_primeneniem_distancionnyh_tehnologij_v_shkole) (дата обращения 03.07.2020).

## Сущность социализации как педагогическая категория

Леонтьева Анастасия Сергеевна, студент

Мордовский государственный педагогический институт имени М. Е. Евсевьева (г. Саранск)

*В данной статье рассматривается сущность социализации, ее факторы и условия успешного становления личности.*

*Ключевые слова: личность, социализация*

Человек является социальным существом. Он растет, развивается, становится личностью именно в обществе. Без общества человек становится асоциальным. С самого детства человек окружен социумом. Рождаясь, он вступает в социальный круг семьи, становится ячейкой этого общества. Будучи частью социума, человек приобретает определенный опыт, который было бы трудно приобрести без общества.

Социализация — это процесс усвоения индивидом образцов поведения, психологических механизмов, социальных норм и ценностей, необходимых для успешного функционирования индивида в данном обществе [3, с. 83].

Социализация сложный процесс, двусторонний. Процесс социализации проходит каждый человек, начиная с маленького круга семьи до больших институтов.

Можно определить сущность социализации так: социализация — приобретение опыта существования в обществе и применение этого опыта на практике.

Уровни, стадии социализации.

Процесс социализации индивида протекает на трех уровнях.

Биологический:

Под этим уровнем мы понимаем связь человека с природой. Человек зависим от нее, от погоды и т. д.

Психологический уровень:

В процессе социализации выделяется две стороны личности — как субъекта, так и объекта общественных отношений. Под субъектом понимается деятельное начало индивида, процесс активного воздействия на себя (самореализация) и на окружающую среду (преобразующая деятельность). Таким образом, процесс социализации человека в существенной мере выступает как результат двух процессов: первый из них определяется активностью самого человека, а второй — логикой разрывания внешних, по отношению к нему, проблемных ситуаций.

Социально-педагогический уровень.

Осуществление связей внутри сообществ. Например, ребенок ищет сообщество с определенным предписанием, и общество ему его предоставляет.

П. Бергер и Т. Лукман различают два типа социализации: первичную социализацию, которой индивид подвергается в детском возрасте, становясь членом общества, и вторичную, означающую любой последующий процесс, с помощью которого уже социализированный индивид интегрируется в новые секторы общества [1, с. 144].

Социализация проходит ряд этапов.

Первый период — младенчество (от рождения до года). Это первый этап в жизни каждого человека. Это начало знакомства с окружением, образование его первого института — семьи.

Вторая стадия — раннее детство (от 1 до 3 лет) — На этот этапе уже по немного приходит осознание себя как субъекта действий.

Третий период — дошкольное детство (3-7 лет) — основной деятельностью в этом возрасте будет являться игра. Именно через нее ребенок будет осознавать и познавать мир в данном возрасте.

Следующий период — школьный возраст (7-14 лет). Этап активной учебной деятельности. познание себя и окружения через полученные учебные знания.

Юношеский возраст 14-25 лет. Учение считают, что это один самых главных этапов в жизни каждого человека. Основной деятельностью является общение и труд. Именно в этом возрасте, чаще всего, устанавливается мировоззрение человека, его привычки и отношение к миру. Этот этап, безусловно, важный, и нарушение социализации в этот период может закончиться ошибкой.

Факторы и агенты социализации

В отечественной и западной науке имеются различные классификации факторов социализации. Однако мы считаем наиболее логичной и продуктивной для педагогики ту, которую предложил А. В. Мудрик

Первая — мегафакторы, (мега — очень большой, всеобщий) — самый большой фактор. Это космос, вселенная, планеты и их влияние на всех людей. Также в эту группу входит всемирная сеть Интернет. Интернет, в наше время, сильно влияет на человека. Сейчас пользуются интернетом все, от мала до велика и, соответственно, на всех он влияет, формируя сознания людей.

Вторая — макрофакторы (макро — большой) — страна, этнос, общество, государство. Страна — это объективные географические и природно-климатические условия. Этот фактор означает воздействие на человека географического положения, нации, расы, климата. Это отношения внутри общества, формирование различных социальных групп.

Третья — мезофакторы (мезо — средний, промежуточный), условия социализации больших групп людей, выделяемых: по местности и типу поселения, в которых они живут (регион, село, город, поселок); по принадлежности к аудитории тех или иных сетей массовой коммуникации (радио, телевиденье и др.) [4, с. 100].

Если социализация проходит успешно, то человек по жизни будет активным, общительным, с устойчивым мировоззрением. Если же на каком-либо этапе произошел сбой, то человек может замкнуться в себе, впасть в депрессию, потерять смысл жизни [2].

Агенты социализации.

Это те, через кого человек развивается. Например, у маленького ребенка агентами социализации будут родители, бабушки, дедушки, т. е. через кого опии познают мир.

Агенты могут быть разного возраста, это могут быть и сверстники, и различающиеся по возрасту люди.

#### Литература:

1. Зелянина Валерия Анатольевна Социально-философское измерение социализации личности // Вестник ВГУ. Серия: Лингвистика и межкультурная коммуникация. 2007. № 2-2.143-148
2. Иванов, А.В. Социальная педагогика: учеб. пособие/под общ. ред. А.В. Иванова. — М.: Издат. — торг корп. «Дашков и К», 2013.
3. Климанова Анна Евгеньевна Методология понятия «Социализация» в философско-социальной науке// Теория и практика сервиса: экономика, социальная сфера, технологии. 2010. № 3 (5). С 82-88
4. Социализация человека: учеб. пособие для студ. высш. учеб. заведений/А.В. Мудрик — 3-е изд., испр. и доп. — М.: Изд-во Московского психолого-социального ин-та, 2011

## Профориентационная работа с обучающимися с нарушениями интеллектуального развития

Маркова Татьяна Владимировна, кандидат педагогических наук, директор;

Левина Мария Викторовна, заместитель директора

ГБОУ г. Москвы «Специальная (коррекционная) школа № 991»

*В статье авторы раскрывают основы профориентации обучающихся с умственной отсталостью. Представляют практический опыт организации профориентационной работы и освоения допрофессиональных и профессиональных компетенций данной категорией школьников.*

**Ключевые слова:** обучающиеся с нарушениями интеллектуального развития, школа, профориентация, социализация.

Одной из актуальных задач современной специальной педагогики является совершенствование системы профессиональной ориентации и профессиональной подготовки лиц с нарушениями интеллектуального развития (Г.В. Васенков, И.В. Евтушенко, С.Л. Мирский, А.М. Щербакова и др.) [3, 4, 5, 7].

Как отмечает И.В. Евтушенко, профориентация обучающихся с умственной отсталостью представляет собой систему мер, «нацеленных на профессиональное самоопределение обучающихся, с учетом их склонностей, интересов, психофизических возможностей и потребностей современного рынка труда», оказание помощи в трудоустройстве [5, с. 10].

Педагогическая работа по профориентации данной категории школьников имеет целый ряд специфических особенностей, обусловленных структурой и степенью выраженности нарушений, а также, социально-экономическими условиями региона.

Специфическая особенность профориентационной работы с умственно отсталыми обучающимися — ее **вариативность**, что обуславливает необходимость индивидуализации деятельности. На сегодняшний день контингент

школьников с умственной отсталостью достаточно неоднороден, в образовательных организациях обучаются дети и подростки, имеющие различную степень нарушения интеллектуального развития. При этом, возрастает количество учеников, имеющих сочетанные нарушения развития, тяжелые и множественные нарушения. Индивидуализация с учетом вариативности контингента, предполагает организацию различных профилей трудового обучения для разных категорий обучающихся в зависимости от их психофизических возможностей, склонностей, гендерной принадлежности (рис. 1.).

Еще одной специфической особенностью профориентационной работы является ее непрерывность и **комплексность**. Профориентация — непрерывный процесс, который целенаправленно осуществляется на всех возрастных этапах (таблица 1). Каждый этап включает четыре направления профориентационной работы: диагностическое; информационное; компетентностное; мотивационно-личностное. На каждом возрастном этапе задачи, содержание и формы работы варьируются. Рассмотрим подробнее содержание каждого направления работы.



Рис. 1. Варианты трудовых профилей

Таблица 1. Этапы профориентационной работы с обучающимися с нарушениями интеллектуального развития

Классы	Формируемые компетенции	Задачи	Формы работы
1-4	универсальные трудовые компетенции	1) формирование интереса и уважительного отношения к труду; 2) формирование элементарных представлений о различных профессиях и видах труда; 3) формирование ручных умений, элементарных общетрудовых навыков; 4) психолого-педагогическая диагностика учебно-трудовых и психофизических возможностей учащихся, склонностей и интересов.	1) коллективная творческая деятельность; 2) профориентационные экскурсии; 3) посещение трудовых мастерских; 4) мастер-классы; творческие конкурсы, тематические квесты и др.; 5) кружки и студии дополнительного образования.
5-7	базовые профессиональные компетенции	1) формирование устойчивого интереса и осознанной потребности в овладении профессионально-трудовыми компетенциями; 2) формирование представлений о содержании различных профессий, организации производства, формах трудовой деятельности; 3) формирование навыков коллективного взаимодействия; 4) психолого-педагогическая диагностика сформированности профессионально-трудовых умений и навыков, сформированность мотивации к обучению и труду.	1) рассказ, беседа, дискуссии, мини-лекция; 2) анкетирование; 3) тестирование; 4) наблюдение; 5) практические занятия; 6) тематические конкурсы, профориентационные игры и др.
8-9	начальные профессиональных компетенций	1) формирование мотивации к овладению определённым видом труда в соответствии с собственными психофизическими возможностями, знаниями и умениями, интересами. 2) формирование знаний о системе организаций профессионального образования; 3) знакомство с условиями и основами трудоустройства, трудового права; формирование навыков делового общения, планирования времени; 4) определение рекомендуемых индивидуальных профессионально-личностных жизненных траекторий.	1) психодиагностические процедуры; 2) мини-лекции; 3) психологические игры и упражнения; 4) экскурсии; 5) деловые игры; 6) мониторинг индивидуального развития личности обучающегося; 7) лектории и мастер-классы.

**Диагностическое** направление предполагает всестороннее изучение ученика: психофизические возможности, состояние базовых психических функций, особенности коммуникативной и эмоционально-личностной сферы, уровень освоения предметных и личностных результатов адаптированной основной общеобразовательной программы (АООП), сформированность базовых учебных действий, индивидуальные склонности и интересы. Комплексное профориентационное диагностическое обследование проводится ежегодно, с участием специалистов школьной службы

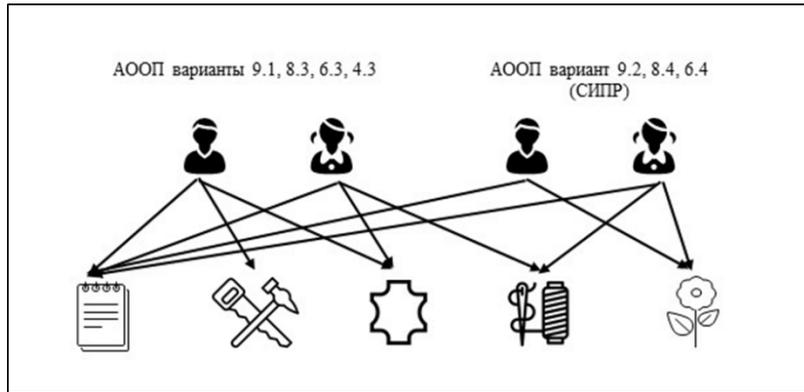
психолого-педагогического сопровождения, педагогов и родителей. Результаты, полученные в ходе исследования необходимы для определения индивидуальной профессионально-личностной жизненной траектории ученика.

Отправной точкой является диагностическое исследование школьников по итогам обучения в младших классах. Данные комплексного обследования вносятся в индивидуальную карту развития ученика и, на их основании, определяется рекомендуемый профиль трудового обучения в 5-9 классах (таблица 2).

Таблица 2. Индивидуальная карта развития

№	ФИ учащегося	Личностные особенности				Познавательная сфера				Моторная сфера			Усвоение программного материала по предмету «Ручной труд»		Общий балл	Рекомендуемый профиль
		Самостоятельность	Аккуратность	Принятие помощи	Конфликтность	Память	Внимание	Восприятие	Мышление	Речевое развитие	Скоординированность движений	Работа с инструментами	Выполнение точных и тонких движений	Уровень освоения теоретического материала		
1																
2																
3																

**Критерии оценки:**

**0 баллов** — действие/характеристика слабо развита, или находится в стадии формирования; требуется значительная помощь педагога при выполнении заданных действий; наблюдаются значительные сложности при взаимодействии со сверстниками;

**1 балл** — действие/характеристика сформировано, при выполнении заданных действий требуется незначительная помощь педагога;

**2 балла** — действие/характеристика сформировано, заданные действия выполняются самостоятельно, помощь педагога не требуется.

Рекомендуемый профиль определяется из расчёта суммы баллов. Профили высокой сложности рекомендуются к освоению обучающимся с максимальным количеством баллов (столярное дело, швейное дело).

**Компетентностное направление.** Получение школьниками с умственной отсталостью профессионального образования является одним из основных и неотъемлемых

условий их успешной социализации, обеспечения их полноценного участия в жизни общества, эффективной самореализации в различных видах профессиональной и социальной деятельности. Ведущая роль отводится урокам профильного труда. Обучение данной категории обучающихся предполагает использование специальных методов и приемов обучения — технологические карты, графические планы, индивидуальное трудовое (рабочее) место, индивидуальные рабочие тетради. С учетом особенностей структуры дефекта используются также альтернативная коммуникация, жестовая система, система графических символов, ассистивные технологии.

Формирование профессиональных компетенций осуществляется не только в рамках освоения предметных областей АООП, но и содержания дополнительных общеобразовательных программ, которые интегрированы с предметной областью «Технология» АООП.

**Информационное направление.** Реализация данного направления включает мероприятия, направленные на ознакомление с кругом доступных профессий, осо-

бенностями организации производства, основами трудового законодательства, охраны труда, делового общения и др. как обучающихся, так и их родителей. Данная работа успешна в рамках сетевого взаимодействия с колледжами и предприятиями региона. Так, мы реализуем следующие формы взаимодействия с колледжами-партнерами: совместная разработка образовательных программ; единые технические требования; проведение практических занятий на базе колледжа; привлечение педагогов колледжа для реализации образовательной области «Технология» АООП; реализации дополнительных программ; совместная подготовка обучающихся к участию в конкурсах; совместные мероприятия для учащихся — фестивали, конкурсы; совместные мероприятия педагогов по обмену опытом — семинары, круглые столы; проведение лекториев и мастер-классов для обучающихся и их родителей.

Также наши ученики посещают различные предприятия и городские учреждения в рамках проектов «Сто дорог — одна твоя», «Профессиональный импульс», «Учебный день в Мастерславле» и др.

#### Литература:

1. Дуброва, Т.И. Вариативные программы подготовки к профессионально-трудовой деятельности учащихся с нарушением интеллекта [Текст]/Т.И. Дуброва // *Коррекционная педагогика*. — 2009. — № 5 (35). — с. 46-51.
2. Левченко, И.Ю. Психологическое изучение детей с отклонениями в развитии [Текст]/И.Ю. Левченко, Н.А. Киселева. М.: Образование Плюс, 2006. — 120 с.
3. Мирский, С.Л. Индивидуальный подход к учащимся вспомогательной школы в трудовом обучении [Текст]/С.Л. Мирский. — М.: Педагогика, 2009. — 160 с.
4. Муравьёва, Е.В. Особенности развития профориентационной направленности умственно отсталых школьников [Текст]/Е.В. Муравьёва // *Коррекционная педагогика*. — 2009. — № 5 (35). — с. 75-80.
5. Ткачева, В.В., Евтушенко И.В., Жигорева М.В. Профориентация и социализация обучающихся со сложными нарушениями развития [Текст]/В.В. Ткачева, И.В. Евтушенко, М.В. Жигорева. — М.: ИНФРА-М, 2020. — 198 с.
6. Швец, Е.А., Маркова Т.В. Методологические аспекты коррекционно-реабилитационной работы с обучающимися с ограниченными возможностями здоровья в процессе профессионального обучения [Текст]/Е.А. Швец, Т.В. Маркова // *Профессиональное образование и общество*. — 2018. — № 1 (25). с. 152-157.
7. Щербакова, А.М. Формирование социальной компетентности у учащихся старших классов специальных образовательных учреждений VIII вида [Текст]/А.М. Щербакова, Н.В. Москоленко // *Дефектология*. — 2001. — № 3. С. 25.

## Использование активных методов и форм обучения на уроках русского языка

Митякина Ольга Юрьевна, учитель русского языка и литературы  
МБОУ гимназия № 10 г. Воронежа

*Статья содержит краткую характеристику и примеры активных форм и методов обучения на уроках русского языка в 5-7 классах при изучении темы «Безударные гласные в корне слова».*

*Ключевые слова:* слово, русский язык, активный метод обучения, учащийся, активное обучение, корень слова.

**П**роблема повышения эффективности обучения требует от учителя русского языка широкого использования в своей повседневной образовательной практике

Мотивационно-личностное направление. Учитывая тот факт, что для обучающихся с нарушением интеллекта выбор профессии суживается до трудоустройства по ограниченному числу доступным им специальностям, главным направлением профориентационной работы в школе является воспитание у учащихся интересов и склонностей к рекомендуемым видам труда при учете их потенциальных возможностей, сформированности базовых учебных действий и профессиональных компетенций.

Внедрение технологий профориентации обучающихся с нарушениями интеллектуального развития позволит формировать наиболее важные структурно-функциональные компоненты системы саморегуляции личности данной категории школьников, а также будет способствовать устранению барьеров в виде неудовлетворенных потребностей в востребованности; во владении теми или иными необходимыми навыками; в освоении навыками в различных видах деятельности, в том числе профессиональной.

активных методов и приемов работы, которые способствуют совершенствованию орфографических навыков. В настоящее время опубликовано много научной лите-

ратуры, посвященной методам активного обучения. Так, А.М. Смолкин дает следующее определение: активные методы обучения — это способы активизации учебно-познавательной деятельности, которые побуждают учащихся к активной мыслительной и практической деятельности в процессе овладения материалом. Применение активных методов направлено не на изложение готовых знаний и их воспроизведение, а на самостоятельное овладение учащимися знаниями в процессе активной познавательной деятельности [4, с. 30]. Таким образом, активные методы обучения — это обучение деятельностью. Л.С. Выготский сформулировал закон, который говорит, что обучение влечет за собой развитие, так как личность развивается в процессе деятельности. Именно в активной деятельности, направляемой учителем, ученики овладевают необходимыми знаниями, умениями, навыками [1, с. 28]. Б.З. Зельдович выделяет следующие отличительные особенности активного обучения:

— принудительная активизация мышления обучаемого (вынужденная активность), т.е. учащийся должен быть активным независимо от его желания;

— обеспечение постоянной вовлеченности учащихся в учебный процесс, так как их активность должна быть достаточно устойчивой и длительной;

— самостоятельная выработка решений, повышенная степень мотивации и эмоциональности учащихся [3, с. 210].

Е.В. Зарукина утверждает, что эффективность учебного занятия во многом определяется уровнем соответствия методов и средств обучения поставленным целям и задачам. На любом этапе учебного процесса возможно использование нескольких видов АМО. При этом методы могут не просто сочетаться, но и быть неразрывно связанными друг с другом [2, с. 20].

Учитель в своей профессиональной деятельности использует активные методы и формы, помогающие осуществлению тех задач, которые он ставит. Анализ контрольных диктантов и других проверочных работ учащихся 5-7 классов показывает, что наибольшее количество ошибок допускается в правописании безударных гласных в корне слова. Интересно, что при этом учащиеся с легкостью подбирают проверочные слова при работе над ошибками. Очевидно, что такого рода ошибки чаще всего возникают из-за недостаточной «орфографической зоркости» учащихся, особенно в тех случаях, когда написание слова не вызывает явных затруднений и в силу своей кажущейся легкости не останавливает на себе внимание.

Специально с целью закрепления автоматического навыка проверки безударных гласных в корне на уроках часто проводится работа, которую мы называем «орфофутболом». Учителем называются слова с безударным гласным в корне, а ученик должен очень быстро найти проверочные слова. Если слово не найдено или названо неверно, ученику засчитывается «гол». Дети 5-7 классов играют в «орфофутбол» с удовольствием. Сначала они пу-

таются, пытаются проверить не ту часть слова или называя похожие слова, но вскоре начинают с легкостью на слух определять корень слова и безударную гласную в нем. Задания для «орфофутбола» включают в себя не только простые слова, но и такие примеры, для которых проверочные слова необходимо поискать, например: *перемещение, завладеть, удовольствие, раздражать, преодолеть* и т.п.

Параллельно необходимо проводить работу с группами однокоренных слов. Это может быть и составление родословной, и распределение слов на группы с омонимичными корнями — омофонами, и эстафеты, и конкурсы «Кто соберет больше гостей — родственников на день рождения слова».

На втором месте по частоте допускаемых ошибок стоят слова с непроверяемыми гласными. Работа с ними заслуживает особого внимания. С 5-ого класса словарные слова прорабатываются с использованием так называемого орфофотения по следующей схеме:

- 1) чтение учителем с обязательным проговариванием букв;
- 2) запись слов в словарь;
- 3) проговаривание слов учениками;
- 4) восстановление слов по памяти в рабочей тетради;
- 5) проверка себя по словарю (проверка учителем в случае необходимости)

Для подобной работы учащимся предлагается специальная карточка, составленная из слов, предложенных автором учебника для запоминания. Слова объединены в словосочетания или группы, например: *орбита планеты, карнавальный костюм, корреспондент газеты* и т.д.

Кроме вышеизложенного механического способа запоминания, учащимся предлагаются и другие: запомнить написание слова по аналогии (*реконструкция, реставрация, реанимация, регенерация*), по противопоставлению (*галерея — аллея, металл — алюминий, виногрет — вермишель*). Учащиеся с удовольствием сами находят такие группы и пары слов и предлагают друг другу для запоминания.

Повышение грамотности учащихся, а также обогащение словарного запаса осуществляется посредством еще одного вида работы со словарными словами. В карточке объединяются слова из разных областей жизни (на одной карточке примерно 20 слов). При этом используются слова, которые учащиеся часто слышат по радио и телевидению, встречаются в печати, но, как оказалось, не могут точно объяснить их значение и не знают, как правильно писать. Например: *суверенитет, филигранный, дилетант, спонтанный* и др. Работа проводится поэтапно. Сначала учащиеся пытаются объяснить значения слов, в знании которых они уверены. Обычно общими усилиями класса становятся понятными 15-17 слов. На нескольких занятиях проводится толковый диктант из 6-8 слов карточки. Учитель зачитывает лексическое значение слова, а ученики должны найти само слово среди остальных на карточке и без ошибок записать его в тетради. Затем учащиеся определяют слово по его зна-

чению без помощи карточки или сами проводят толковый диктант. Обычно с этим заданием они справляются через три занятия и в написании изученных слов уже не ошибаются.

Очень любима детьми работа с этимологией слова. Особенно важно, когда этимологический анализ помогает объяснить правописание слова (*медведь — ведьма — невеста; обоняние — вонь — благовоние; обаяние — байка — басня; изоощренный — острый — поощрять; коварный — оковы* и т. д.). Эффект неожиданности родства этих слов помогает запомнить их правописание.

На повторительно-обобщающих уроках уместно использовать прием «Лови ошибку». Учитель намеренно допускает ошибки. При этом можно рассуждать вслух, как бы сомневаясь в том или ином суждении, побуждая учащихся к поиску правильного ответа. Например, на доске написано: *«Трапинка видит в лес. На деревьях дражат солнечные зайчики. От ярких цветов ребит в глазах»*. Учащиеся исправляют ошибки.

Практикуем сравнительно новый вид диктанта — диктант-соревнование «Грамматическая эстафета». На доске в 3 столбика записаны слова с пропущенной орфограммой «Безударная гласная в корне слова» (например:

*с...лач, стр...лок, хр...брец, зв...рек* и т. д.). Учащиеся делятся на 3 команды, по сигналу одновременно выходят к доске и вставляют пропущенную букву. Выигрывает тот ряд, который быстрее справился с заданием, сделав при этом наименьшее количество ошибок.

Часто используем на уроках активную форму работы «Лошадь и жокей». Класс делится на 2 группы: «жокеев» и «лошадей». Первые получают карточки с вопросами (какую безударную гласную надо писать в слове...?), вторые — с правильными ответами. Каждый «жокей» должен найти свою «лошадь». Минус — необходимость всему коллективу одновременно ходить по кабинету, это требует определенной культуры поведения. Плюс — такая работа развивает орфографическую зоркость, способствует сплочению классного коллектива.

Можно сделать вывод, что активные формы и методы обучения, которые применялись на уроках русского языка, изменили отношение учащихся к учению, они стремились к осознанному и самостоятельному приобретению новых знаний и навыков. Наличие результата обнадеживает и заставляет работать дальше, используя перечисленные виды работ, и находить новые пути решения проблемы недостаточной грамотности учащихся.

#### Литература:

1. Выготский, Л. С. Психология/Л. С. Выготский. — М.: ЭКСМО-Пресс, 2000. — 1008 с.
2. Зарукина, Е. В. Активные методы обучения: рекомендации по разработке и применению: учеб.-метод. пособие/Е. В. Зарукина, Н. А. Логинова, М. М. Новик. СПб.: СПбГИЭУ, 2010. — 59 с.
3. Зельдович, Б. З. Активные методы обучения: учебное пособие для вузов/Б. З. Зельдович, Н. М. Сперанская. — 2-е изд., испр. и доп. — М.: Издательство Юрайт, 2019. — 201 с.
4. Смолкин, А. М. Методы активного обучения. М., 1991. — 176 с.

## Формирование метапредметных образовательных результатов в процессе решения ситуационных заданий по химии

Пизова Татьяна Григорьевна, учитель химии и биологии

МБОУ «Новотаволжанская СОШ имени Героя Советского Союза И. П. Серикова Шебекинского района Белгородской области» (г. Шебекино)

*В статье автор рассматривает ситуационные задания на уроках химии, как эффективное средство формирования метапредметных и личностных достижений учащихся.*

**Ключевые слова:** *ситуационные задачи по химии, универсальные учебные действия, метапредметные результаты.*

Среди разных дисциплин курс химии имеет выраженную метапредметную направленность и обладает большим потенциалом в эффективном формировании метапредметных образовательных результатов.

Основу метапредметных образовательных результатов согласно ФГОС ООО составляют освоенные обучающимися межпредметные понятия и универсальные учебные действия, способность их использования в учебной, познавательной и социальной практике.

Метапредметные результаты — освоенные обучающимися на базе нескольких или всех учебных предметов обобщенные способы деятельности такие как анализ, сравнение, схематизация, умозаключение, наблюдение, формулирование вопроса, моделирование и т. д., применимые как в рамках образовательного процесса, так и в реальных ситуациях.

Универсальные учебные действия — это совокупность способов различных действий, которые способствуют ак-

тивному саморазвитию обучающегося, помогают самостоятельно овладению новыми знаниями, освоению социального опыта, становлению социальной идентичности. Это действия, помогающие «научить человека учиться».

Среди основных видов универсальных учебных действий выделяют четыре блока (по А.Г. Асмолову): личностный, регулятивный, общепознавательный, коммуникативный [1, с. 4].

Личностные универсальные учебные действия обеспечивают ценностно-смысловую ориентацию учащихся (умение соотносить поступки и события с принятыми этическими принципами, знание моральных норм и умение выделить нравственный аспект поведения), а также ориентацию в социальных ролях и межличностных отношениях.

Регулятивные универсальные учебные действия обеспечивают организацию учащимся своей учебной деятельности. К ним относятся следующие: целеполагание как постановка учебной задачи на основе соотнесения того, что уже известно и усвоено учащимся, и того, что еще неизвестно; планирование — определение последовательности промежуточных целей с учетом конечного результата; составление плана и последовательности действий; прогнозирование — предвосхищение результата и уровня усвоения; контроль в форме сличения способа действия и его результата с заданным эталоном; коррекция — внесение необходимых дополнений и корректив в план и способ действия в случае расхождения ожидаемого результата действия и его реального продукта; оценка — выделение и осознание учащимся того, что уже усвоено и что еще подлежит усвоению, оценивание качества и уровня усвоения; волевая саморегуляция как способность к мобилизации сил и энергии. Познавательные УУД включают общеучебные, логические действия, а также действия постановки и решения проблем.

Коммуникативные универсальные учебные действия обеспечивают социальную компетентность и учет позиции других людей, партнера по общению или деятельности, умение слушать и вступать в диалог; участвовать в коллективном обсуждении проблем; интегрироваться в группу сверстников и строить продуктивное взаимодействие и сотрудничество со сверстниками и взрослыми.

Эффективным средством формирования метапредметных универсальных учебных действий могут служить ситуационные задачи, построенные на учебном содержании. Спецификой ситуационной задачи является то, что она носит ярко выраженный практико — ориентированный характер, для ее решения необходимо не только знание материала данного предмета, но и знание смежных дисциплин. Решение ситуационных задач позволяет привлекать учащихся к активному решению учебных проблем, формирует умение ориентироваться в разнообразной информации, выделять главное и второстепенное, самостоятельно и быстро отыскивать необходимые сведения, перерабатывать и структурировать полученную информацию [3].

Ситуационные задачи по химии обеспечивают формирование у учащихся понятий о веществах, важнейших химических процессах, законах и методах химической науки.

Структура ситуационных задач по химии следующая: название задачи, личностно — значимый познавательный вопрос, информация по данному вопросу, представленная в разнообразном виде (текст, таблица, график, статистические данные и т. д.), задания для работы с данной информацией.

Рассмотрим ситуационные задачи, способствующие формированию метапредметных результатов на уроках химии.

Задача «Лесной дух». Понятие «газ» впервые ввел в науку голландский врач и алхимик Баптист Ван Гельмонт (1579–1644). Однажды он провел опыт: сжег на воздухе 62 фунта (около 20 кг) каменного угля и получил всего один фунт золы. Вывод, который он сделал, был таков: «Следовательно, 61 фунт угля превратился в «лесной дух»... этот дух я называю новым именем: газ». Вант Гельмонт обнаружил, что тот же газ получается и при действии разных кислот на мел. Только через 100 с лишним лет выяснилось, каков состав этого газа. Сегодня этот газ используется при изготовлении газированных напитков. Назовите выделяющийся газ. Как используется это вещество? [4, с. 85].

Для решения данной ситуационной задачи учащиеся используют текст параграфов «Оксид углерода (IV)», «Угольная кислота и ее соли. Круговорот углерода в природе» и дополнительный материал «Углекислый газ», «Влияние углекислого газа на живые организмы», поисковые системы сети Интернет. После этого выполняют задания:

1. О каком газе идет речь в задаче? Запишите его формулу, систематическое и тривиальные названия.
2. Запишите уравнение реакции получения этого вещества. Какие способы получения этого газа используют в промышленности и лабораторных условиях? Запишите уравнения соответствующих реакций.
3. Пользуясь текстом учебника и дополнительным материалом, заполните таблицу:

Состав молекулы	Физические свойства	Химические свойства

4. Составьте опорную схему «Применение углекислого газа».
5. Пользуясь дополнительным материалом «Влияние углекислого газа на живые организмы», объясните, почему при остановке дыхания используют такой прием оказания первой помощи как искусственное дыхание «рот-в-рот».

Задача «Луженая банка». Консервная банка из железа покрыта оловом (она «луженая»), в банке кислый томатный соус. Можно ли долго хранить ее вскрытой и с остатками соуса? Почему?

Чтобы решить данную задачу ученикам необходимо обратиться к тексту параграфов «Железо», «Химиче-

ские свойства металлов» и к дополнительному материалу «Олово. Свойства, применение». После этого учащиеся выполняют задания:

1. Напишите уравнения реакции, протекающие на поверхности контакта двух металлов (железа и олова)?
2. Какие недостатки луженой тары вам известны?
3. Составьте схему «Сферы применения олова и железа».

Таким образом, ситуационные задачи могут быть использованы и в учебной и внеурочной деятельности. Их решение может способствовать развитию навыков са-

моорганизации деятельности, формированию умения объяснять явления действительности, развитию способностей ориентироваться в мире ценностей, повышению уровня функциональной грамотности, формированию ключевых компетентностей, подготовке к профессиональному выбору, ориентации в ключевых проблемах современной жизни. Во всех случаях решение ситуационных задач будет направлено на достижение метапредметных результатов, то есть образовательных результатов, выходящих за рамки учебного предмета и применимых в разных видах деятельности.

#### Литература:

1. Асмолов, А.Г. Как проектировать универсальные учебные действия: от действия к мысли. М.: Просвещение, 2008.
2. Интересные факты о химии [Электронный ресурс] // URL: <http://muzeyfactov.ru/tag/chemistry>.
3. Лобанова, Л.И. Ситуационные задачи на уроках химии как пример формирования ключевых компетентностей учащихся. [Электронный ресурс] // URL: <http://kueda12009.narod.ru/DswMedia/lobanova.li.doc>.
4. Практико-ориентированные задания по химии: 8-9 классы. ФГОС/Л.Ю. Аликберова, Н.С. Рукк. — М.: Издательство «Экзамен», 2018.

## Реализация регионального компонента на уроках технологии через знакомство с изготовлением северного обрядового пряника

Сибирцева Елена Игоревна, учитель начальных классов  
МБОУ «СШ № 3 г. Вельска» Архангельской обл.

Тарбакова Марина Юрьевна, учитель начальных классов  
ГБОУ гимназии № 73 «Ломоносовская гимназия» Выборгского района г. Санкт-Петербурга

Академик Д.С. Лихачёв писал: «Воспитание любви к родному краю, к родной культуре, к родному городу, к родной речи — задача первостепенной важности, и нет необходимости это доказывать».

Одним из требований ФГОС НОО является соблюдение условий, обеспечивающих возможность «обновления содержания основной образовательной программы начального общего образования, а также методик и технологий ее реализации в соответствии с динамикой развития системы образования, а также с учетом особенностей субъекта Российской Федерации». [1, с. 26] Включение программы регионального компонента в систему образования способствует формированию у обучающихся национальной культуры, как одного из средств нравственного, познавательного и эстетического развития.

В учебный план образовательных учреждений Архангельской области на ступени начального общего образования введен курс краеведения «Морянка». Содержание курса интегрируется с предметным содержанием дисциплин, определенных базисным учебным планом. Активная творческая деятельность обучающихся обеспечивается на уроках технологии, раскрывающих связь народных северных традиций с жизнью. В про-

грамме курса «Технология» уделяется внимание формированию у младших школьников представлений о прикладном искусстве края, овладению первоначальными трудовыми умениями и навыками. На доступном материале дети знакомятся с северными промыслами: каргопольской игрушкой, ткачеством, северной вышивкой, пряничным делом, лоскутным шитьём и др. Младший школьник познаёт мир с интересом, любопытством и удивлением. Обучающиеся активно осваивают технологические приёмы и способы практической деятельности и успешно применяют их в собственном творчестве.

На уроках технологии по теме «Северные пряники» дети знакомятся со всеми видами этих рождественских пряников, историей появления, назначением и технологией изготовления. Козули — печенье из пряничного теста; твёрдые 5-10мм толщиной коричневые фигурки, расписанные глазурью. Кулинарный бренд Поморья. Козули могут похвастаться сочетанием вкуса и росписи.

Во время практической работы обучающиеся создают макет пряника из пластилина. Занятия лепкой тренируют способность к тонкой ручной работе, развивают художественный вкус и умение планировать творческий

процесс, воспитывают организованность и аккуратность. Дети учатся объемному способу изображения предметов, а декоративная лепка выступает в качестве одного из основных компонентов дизайна. Дети перенимают ремесло «из рук в руки», как в старину передавали. Идёт одновре-

менная работа педагога и детей, поэтапное объяснение с показом. Это не позволяет отвлекаться, заставляет думать, анализировать качество работы.

В таблице представлены способы и приёмы работы с пластилином при изготовлении козуль.

Таблица 1

Способы и приёмы лепки	Виды козуль		
	Терская (объёмная)	Мезенская (витая)	Архангельская (пряник)
Способ	Скульптурный	Конструктивный	Комбинированный
Приём формообразования	Раскатывание, сгибание, оттягивание, разрез (надрез)	Перекачивание, свивание, скручивание, вытягивание надрез	Раскатывание, сгибание, скручивание
Приём соединения деталей	—	Соединение с помощью жгута, прижатие	Прижатие
Приём отделки формы	Заглаживание, декорирование стекой	Придание формы	Декорирование цветным пластилином

«На Севере известны три вида козуль — городской пряник из коврижного теста, расписанный сахарной глазурью; и две разновидности козуль из ржаного теста — объёмные и витые фигурки в виде оленей, коров, звездочек...» [2, с. 75–76]

Определяем с детьми следующие способы лепки северных козуль:

*Конструктивный* — лепка предмета из отдельных частей, как из деталей конструктора (отсюда и название). Наиболее простой способ, т. к. предмет составляется из отдельных частей, вылепленных предварительно. При этом способе важно, чтобы детали поделки были соразмерными. Способ подойдёт для выполнения Мезенской козули (витой).

*Скульптурный* способ — все части поделки вытягиваются из целой массы пластилина. Это более сложный способ, т. к. в процессе создания образа детям младшего школьного возраста легче идти от частей (анализа) к целому (объединению). Способ требует представления о форме и пропорциях предмета, хорошего глазомера. Этим способом изготавливаем Терскую козулю.

*Комбинированный* — объединяет лепку из отдельных частей и из целого куска. Крупные части выполняются скульптурным способом, мелкие — конструктивным. Дети предпочитают именно этот способ, как более доступный и универсальный по своим возможностям. Комбинированным способом будем создавать архангельскую козулю (пряник).

При работе конструктивным и комбинированным способом необходимы базовые элементы лепки — шар и цилиндр. Видоизменяя их, дети могут получить другие часто используемые элементы — конус, лепёшка, жгутик.

Козуля... Рукотворное, сладкое, сказочное искусство. Произведение народного творчества. Ремесло, не затерявшееся в веках, дошедшее до наших дней. Работа с север-

ными козулями будит воображение ребёнка, заставляет творить! Зовёт в сказку!

*Я козулечки катаю, да денёчки коротая,*

*С утра до ночи пеку, налюбоваться не могу.*

На Новый год и Рождество в Архангельской губернии существовала традиция — дарить родным и знакомым красивые и ароматные пряники — козули. Бытует пословица: «Козулечку подарить — прибыль в дом получить». Хозяйка обязательно оставляла 1–2 пряника в доме, чтобы счастье не покинуло семью, считалось, что козули, находящиеся в доме, охраняют его от злых духов. Поэтому изготовленные и выпеченные козули не съедали сразу и ни в коем случае не выкидывали. А как красиво смотрелись эти сказочные пряники на ёлке, вместе с румяными яблочками и самодельными игрушками!

Пекли пряники, в виде фигурок, изображавших диких и домашних животных, птиц. Любое рогатое животное раньше называлось козулями. Отсюда, скорее всего и пошло название традиционных фигурок из пряничного теста.

У козуличниц были свои формочки, которые берегли и передавали по наследству. Уже испеченные и остывшие козули покрывали глазурью двух цветов: белой и розовой, полученной с помощью сока брусники или клюквы.

Фрагменты работы с детьми

1. *Выполнение Терской козули*

Внешне Терские козули выглядят, как скульптурные фигурки (упрощенной) архаичной формы. «Если бы не ошутимая рукой теплота только что испечённого хлеба и духмяный его запах, можно было бы принять эту козулю за культовую фигурку, только что найденную археологами в каком-нибудь из древних курганов». [3, с. 8]

Предлагаем детям слепить «Оленя Дружбы» (рис. 1). Считалось, что козуля несёт энергию дружеской поддержки, дарит семье взаимное уважение, счастье.



Рис. 1. Терская козуля «Олень Дружбы»

Последовательность выполнения изделия: из базовой формы — шара, формируем грушу (голова, рога); вытягиваем передние и задние ножки оленя, стекой делаем разрезы, чтобы получились 4 ноги; стекой делаем надрезы на рогах.

#### 2. Выполнение Мезенской козули (витой)

На Мезени и в Каргополе к Рождеству изготавливали витое обрядовое печенье, выполненное в технике лепки

«из жгута» — это мезенские козули и каргопольские те-терки. Вытягивание, свивание шнура из теста чем-то схоже с процессом прядения, и называется «скать тесто» (похоже на «ткать полотно»).

Лепим с детьми витую козулю «Коник» (рис. 2), чтобы дела в новом году спорились, да силы были.



Рис. 2. Мезенская козуля «Коник»

Ход работы: из пластилина свивается длинный узкий шнур (толщиной с мизинец ребёнка), из него выкладывается узор в виде коня.

*Козульные кони стоят на ладони,  
Воду пьют, копытами бьют.  
Прсятся в поле землю пахать,  
На вольной воле гривой махать.*

#### 3. Выполнение Архангельской козули (пряник) (рис. 3)

Козульщицы наносят на пряник узор посредством выжатой сахарной струйки, жгута. Такая техника дает неограниченную возможность для создания различных элементов орнамента: колечек, зигзагов, точек и различных переплетений, напоминающих элементы лепки обрядового печенья.



Рис. 3. Архангельская козуля

Пряник будем создавать в технике пластилиновая живопись. В данной технике используется работа пластилиновым мазком, «налепами», отдельными разноцветными кусочками, шариками, жгутиками; вливание цвета в цвет, смешивание и создание новых цветов и оттенков пластилина.

Ход работы: создаём основу (обязательно коричневый фон): намазываем пластилин на картон; раскатываем тоненький жгутик кончиками большого и указательного пальцев; выкладываем узор отдельными разноцветными кусочками, шариками, жгутиками. Неудачные места легко исправить, убрав стеком пластилин и налепив новый.

*Северные мастерицы*

*Пряники пекли в светлице!*

*Олененок, медвежонок,*

*Белка, уточка, цыпленок.*

*Здесь и зайчик, и косуля*

*Пряник наш зовут...козуля.*

Тема козуль очень глубокая. Сказочная. Добрая. Светлая. Поморская козулька носит в себе Солнце. Хорошо, что у нас есть сказки, истории, мудрость наших предков, передаваемая ниточкой из поколения в поколение.

Поиск путей интеграции регионального компонента способствует организации максимально продуктивной творческой деятельности обучающихся, развитию способности к эмоционально-ценностному восприятию произведений народного искусства Русского Севера, овладению новыми способами и приёмами работы с различными материалами.

Литература:

1. Федеральный государственный образовательный стандарт начального общего образования / М-во образования и науки Рос. Федерации. — М.: Просвещение, 2011. — 31 с. — (Стандарты второго поколения) — с. 26 —
2. Щуров, Г. С. Северные козули Очерки истории культуры Русского Севера / Г. С. Щуров. —: Архангельск Правда Севера, 2004. — 600 с. — Текст: непосредственный.
3. Евтюкова, О. Поморские козули / О. Евтюкова, Л. Костюкович,. — Мурманск. — 1994;. — 45 с. — Текст: непосредственный.
4. Горичева, В. С. Сказку сделаем из глины...Пособие для родителей и педагогов / В. С. Горичева. —: Ярославль: Академия развития, 1998.. — 192 с. — Текст: непосредственный.
5. [https://aif.ru/food/world/kozuli\\_pomorskie\\_i\\_arhangelskie\\_gotovim\\_drevnie\\_pryaniki\\_na\\_rozhdestvo](https://aif.ru/food/world/kozuli_pomorskie_i_arhangelskie_gotovim_drevnie_pryaniki_na_rozhdestvo) — виды козуль на Севере.
6. Рогозина, Н. И., Попова О. Т., Загайнова Н. А. Бабушкины уроки. — Архангельск, 1997. — 240 с.

## Основные трудности при изучении русского языка в национальных школах

Усманова Шоира Соибовна, учитель русского языка;  
Атаджанова Лобар Шавкатбековна, учитель русского языка  
Школа № 44 г. Карши (Узбекистан)

*В статье на примере узбекского языка рассматриваются основные трудности, которые возникают при обучении учащихся национальных школ русскому языку. При изучении иностранного языка немаловажным является сопоставление родного языка с неродным, так как родной язык является базой при усвоении неродного языка. Знание отличительных особенностей грамматического строя родного языка позволяет выбрать нужные упражнения и правильно организовать учебную деятельность на занятиях по русскому языку как иностранному. Особое внимание уделено проблеме изучения категории рода в русском языке, так как в узбекском языке нет категории рода.*

*Ключевые слова:* грамматический строй, категория рода, женский род, мужской род, средний род, морфологические признаки.

При изучении неродного языка необходимо учитывать, что родной язык является базой при усвоении неродного языка. Факты родного языка настолько укрепились в сознании учеников, что новые явления они неизбежно воспринимают через призму системы родного языка. Именно этим объясняется необходимость сопоставительного изучения языков. Родной и изучаемый языки отличаются (даже если они родственные) друг от друга

целым рядом специфических особенностей, создающих трудности в овладении неродным языком. Эти трудности выявляются лишь при двустороннем сопоставлении. Рассмотрим данную проблему на примере обучения русскому языку узбекских школьников. Как известно, грамматический строй русского и узбекских языков имеют много отличий, что предопределяет ряд сложностей в преподавании русского языка в узбекской аудитории. Проблема

усвоения того или иного грамматического материала может быть связана с отсутствием в родном языке той или иной грамматической категории, а также с принципиально иным построением одноименной грамматической категории в родном языке. Само наличие или отсутствие тех или иных грамматических категорий является яркой типологической характеристикой данного языка и во многом определяет специфику организации его лексического состава. Существительные русского языка обладают грамматическими категориями рода, числа, падежа, одушевленности-неодушевленности, а существительные узбекского языка — категориями числа, падежа, принадлежности, определенности-неопределенности и лица-нелица. Максимально контрастирующими в русском и узбекском языках являются категории рода и лица-нелица, которые во многом определяют специфику лексических и словообразовательных систем этих языков. Основной особенностью имён существительных узбекского в отличие от русского языка является отсутствие грамматической категории рода. Вследствие этого в узбекском языке нет понятия грамматического рода, связанного с делением слов на классы по специальным морфологическим показателям, как в русском языке. Выделение рода для существительных, обозначающих лиц мужского и женского пола в узбекском языке производится по семантическому признаку: *эркак* — *мужчина*, *аёл* — *женщина*, *ота* — *отец*, *она* — *мать*, *йигит* — *юноша*, *киз бола* — *девушка*. Иногда биологический род может выражаться лексически, с помощью слов: *қария* — *старик*, *ўзбек аёли* — *узбечка*, *ишчи* — *рабочий*, *ишчи аёл* — *рабочая*. Вследствие отсутствия грамматического рода все подчиненные существительным слова сохраняют одинаковую форму: *ёш эркак* — *молодой мужчина*, *ёш аёл* — *молодая женщина*, *мой папа* — *менинг отам*, *моя мама* — *менинг онам*, *мое письмо* — *менинг хатим*.

В отличие от узбекского языка в русском языке категория рода имен существительных обладает наиболее характерными морфологическими признаками.

Прежде всего, это следующие правила: принадлежность существительных к грамматическому роду выражается формальными показателями — окончаниями в единственном числе: *класс*, *преподаватель*, *музей*, *трамвай*, *дядя* (*мужской род*); *группа*, *тетрадь*, *школа* (*женский род*); *окно*, *здание* (*средний род*). Во множественном числе род у существительных отсутствует: *классы*, *группы*, *преподаватели*, *санатории*, *аудитории*. Семантический принцип деления по родам касается только существительных, обозначающих лиц с биологическим делением их по полу: все названия лиц и животных мужского рода, а также общие названия лиц без указания пола относятся к словам мужского пола независимо от окончания: *дедушка*, *дядя*, *отец*, *врач*, *медведь*, *голубь* и т. д. Все названия лиц и животных женского пола относятся к словам женского рода (он всегда выражается окончанием -а / -я или нулевым окончанием на якую согласную основы): *бабушка*, *тетя*, *мать*, *медведица*, *корова* и т. д. Существительные не изме-

няются, а различаются по родам. Категория грамматического рода в русском языке характерна не только для имен существительных. Ее имеют также все прилагательные, порядковые числительные, местоимения и некоторые количественные числительные, которые определяют имя существительное. Перечисленные части речи изменяются и согласуются по формам рода и числа в зависимости от рода и числа существительного, к которому относятся: *большой город*, *старый дом*, *маленький поселок*; *старая улица*, *маленькая деревня*; *большое здание*, *старое общежитие*, *маленькое кафе*; *большие города*, *большие территории*, *большие здания*. Форму рода имеют также глаголы в формах прошедшего времени и сослагательного наклонения: *брат пришел* (*пришёл бы*), *сестра пришла* (*пришла бы*), *лето пришло* (*пришло бы*).

Преподавание русского языка как неродного в узбекской аудитории может быть успешным только при условии, если преподаватель будет знаком с основными структурными особенностями русского языка по сравнению с узбекским языком, а также будет правильно выстраивать систему лексико-грамматических упражнений, направленных на безошибочное оформление речевых высказываний. Итак, чтобы познакомить учащихся с родом, необходимо объяснить, что все существительные в русском языке, во-первых, делятся на три группы, во-вторых, рассказать, каким образом можно определить род русского существительного по окончанию русского существительного в его начальной форме (т. е. в форме им. пад. ед. ч).

Таким образом, для объяснения рода преподавателю нужно предоставить учащимся информацию по окончаниям существительных разных родов: во-первых, обратить внимание учащихся на то, что все сущ. среднего рода похожи (сущ. женского рода похожи, сущ. мужского рода похожи), а во-вторых, рассказать, чем именно похожи существительные в каждой из групп. Для того, чтобы понятие «род имен существительных» было сформировано у ребенка путем его собственного открытия и было осознанно им, следует провести комплекс упражнений, который поможет изучить данную категорию всесторонне. Данный комплекс упражнений выполняется совместно с учителем в ходе изучения темы. Мы предлагаем ряд упражнений и методические рекомендации по их использованию.

При обучении учащихся иностранному языку необходимо опираться на сопоставление родного языка с неродным. Для проведения урока важно руководствоваться типовыми программами для уточнения понятий, что должны знать и уметь учащиеся при изучении грамматических категорий рода.

Особое значение необходимо уделить использованию таких приемов, которые способствовали бы развитию как логического мышления (поисковые приемы), так и интереса к урокам языка. При этом важна тематическая организация материалов, что способствует обучению через воспитание.

Литература:

1. Валгина, Н. С., Розенталь Д. Э., Фомина М. И. Современный русский язык. М.: Высшая школа, 1987. — 480 с.
2. Сопоставительная грамматика русских и узбекских языков. А. А. Азизов 1987 год. 3. Ўзбек тили грамматикаси (Грамматика узбекского языка). I том. Морфология. Тошкент: ФАН, 1975. — 612 б.
3. <https://cyberleninka.ru/article/n/sopostavitelnoe-izuchenie-kategorii-roda-imen-suschestvitelnyh-russkogo-yazyka-studentami-tadzhikami/viewer>

## Нелинейная модель организации кратковременного присмотра и ухода за детьми-инвалидами с применением современных методов реабилитации и социализации

Чердонова Вероника Александровна, кандидат биологических наук, старший методист;

Игумнова Анна Сергеевна, заведующий;

Салисова Надежда Борисовна, старший воспитатель

МБДОУ детский сад № 16 «Родничок» г. Улан-Удэ

*В статье, по результатам реализации проекта «Право быть равным» на базе МБДОУ детский сад № 16 «Родничок» общеразвивающего вида г. Улан-Удэ, описывается успешный опыт реализации проекта по организации группы кратковременного присмотра и ухода за детьми-инвалидами. Проект осуществлен с помощью гранта Фонда поддержки детей, находящихся в трудной жизненной ситуации.*

**Ключевые слова:** дети-инвалиды, дети с ОВЗ, группа кратковременного присмотра и ухода, инновации, социализация.

Рождение ребенка с нарушением в развитии всегда является стрессом для семьи. Данная ситуация усугубляется и тем, что ребенок, в силу разных причин, не может посещать дошкольное образовательное учреждение. Группы кратковременного пребывания, которые создаются для детей с нарушениями в развитии, в регионах единичны, и в большей степени их работа отражает «модель пребывания ребенка с мамой» (без должного сопровождения специалистами).

Основной идеей проекта, который поддержал Фонд поддержки детей, находящихся в трудной жизненной ситуации, являлась нелинейная модель организации кратковременного присмотра и ухода за детьми-инвалидами и использование ресурсов семьи и социума, т. е. комплексная, легко моделируемая в зависимости от потребности семьи и ребенка с особенностями в развитии, поддержка родителей, их обучение и привлечение к процессу реабилитации и социализации ребенка; мобилизации собственных ресурсов семьи посредством применения современных методов реабилитации и социализации. Слоган: «Помогая другим — помогаешь себе», отражает смысл проекта (круговорот взаимной помощи) — специалисты помогают семье и детям, а те в свою очередь — исполнителям проекта посредством развития лучших человеческих качеств, построения новых педагогических ситуаций, наработки опыта работы с разными нозологическими группами детей.

Данная модель включала применение разных современных форм и методов помощи детям и семье:

1. Организация кратковременного пребывания детей (в том числе, с интеграцией в среду детей без особенностей) с комплексной социализацией и реабилитацией. Специалистами проводились коррекционно-развивающие занятия, в том числе, с использованием современных инновационных методик: АВА-терапии, ТЕАССН-технологий, технологий игрового обучения, методов арттерапии (мультитерапии).

2. Социальный психолого-педагогический патронаж семьи «Помогай-ка». Патронаж семьи осуществлялся наиболее нуждающимся в помощи семьям, проживающим в районах Республики Бурятия (далее — РБ) и г. Улан-Удэ. Специалисты сопровождения (педагоги-психологи, учителя-логопеды, учителя-дефектологи и др.) из числа участников и соисполнителей оказывали помощь детям и родителям на дому и с использованием дистанционных технологий в зависимости от потребностей семей.

3. Группа семейной реабилитации «Семейная гостиная», основная цель которой являлось создание условий для решения внутрисемейных проблем и просвещения родителей.

4. Дистанционный онлайн-ресурс «Неотложная помощь» для оказания помощи родителям из районов РБ и г. Улан-Удэ. Предоставление помощи родителям (законным представителям), с использованием межведомственных ресурсов: в вопросах воспитания, реабилитации и социализации ребенка; детско-родительских и семейных отношений; коррекции психологического состояния в семье, а также по вопросам дальнейшего обучения ребенка

с особенностями в развитии в образовательных учреждениях РБ. Данный пункт имеет большую актуальность ввиду удаленности районов РБ от столицы, где сосредоточены основные ресурсы для реабилитации детей.

5. Организация досуговой и совместной творческой деятельности целевой группы проекта. В мероприятиях принимали участие, в том числе, ближайшее окружение семьи.

Реализация инновационного проекта: «Нелинейная модель организации кратковременного присмотра и ухода за детьми-инвалидами с применением современных методов реабилитации и социализации», позволила организовать эффективную систему работы, направленную на оказание помощи семье, воспитывающей ребенка-инвалида и находящейся в трудной жизненной ситуации, с целью предупреждения социального неблагополучия семей с детьми-инвалидами.

Реализация мероприятий, предусмотренных для целевой группы проекта, позволила достичь следующих результатов:

- улучшить качественные показатели социального положения детей-инвалидов Республики Бурятия из разных нозологических групп;

- повысить качество и доступность социальных психолого-педагогических услуг для семей с детьми-инвалидами, находящихся в трудной жизненной ситуации, включенных в состав целевой группы проекта и получивших поддержку в ходе проекта;

- способствовать развитию детей с особыми образовательными потребностями; созданию условий для организации совместных мероприятий и полноценного общения детей-инвалидов, детей их ближайшего окружения и взрослых;

- уменьшить факторы социально-психологической напряженности в семьях, имеющих детей-инвалидов;

- решить конкретные проблемы, связанных с адаптацией и социализацией детей с особыми образовательными потребностями;

- привить навыки социально поддерживающего и развивающего поведения в семье и во взаимоотношениях со сверстниками;

- повысить статус семей, их самооценки и организационной компетентности, развить творческую активность родителей и детей;

- наладить возможности самореализации в процессе позитивного социального взаимодействия взрослым из числа окружения детей;

- улучшить социальное самочувствие и выровнять психологический климат в конкретных семьях; высвободить свободное время для занятости родителей;

- провести обучение 100 % родителей (законных представителей) целевой группы способам ухода и методам реабилитации детей-инвалидов и общения с ними.

В конце проекта, показатель доли семей, отметивших улучшение ситуации в результате участия в мероприятиях проекта и получения помощи (от общей численности

целевой группы семей, участвующих в мероприятиях проекта), достиг 95 %.

Положительные результаты для дальнейшей деятельности МБДОУ детский сад № 16 «Родничок» общеразвивающего вида г. Улан-Удэ следующие:

- специалисты овладели эффективными инновационными практиками, технологиями, методиками работы с детьми-инвалидами и их семьями, что ведет к повышению результативности работы специалистов сопровождения;

- закрепление разработанной модели помощи детям и семьям в ДОУ;

- создание устойчивых взаимоотношений с общественными организациями, благотворителями и волонтерами для дальнейшей деятельности и реализации мероприятий;

- повышение качества, результативности образования и коррекционной работы в дошкольном учреждении;

- удовлетворённость родителей качеством работы учреждения;

- изменение стереотипного взгляда общества (родителей нормально развивающихся сверстников в ДОУ) на ребенка с особыми образовательными потребностями, повышение толерантности со стороны специалистов и родителей;

- расширение направлений работы с детьми-инвалидами и их семьями;

- расширение «географии» помощи семьям не только г. Улан-Удэ, но и РБ, налаживание дистанционного ресурса «Помогай-ка», овладение опытом помощи семьям с помощью онлайн-ресурса;

- пополнение материально-технической базы ДОУ новым оборудованием, которое активно используется педагогами и специалистами сопровождения для работы с детьми ОВЗ и инвалидами.

Важнейшим результатом деятельности организации и специалистов, является внедрение нелинейной модели организации кратковременного присмотра и ухода за детьми-инвалидами, т.е той модели, при которой осуществляется комплексная, легко моделируемая в зависимости от потребности семьи и ребенка с особенностями в развитии, всесторонняя поддержка родителей, с использованием межведомственных ресурсов и использованием ресурсов семьи и социума.

В настоящий момент, данная деятельность вывела на новый, более высокий уровень начатую нами ранее работу по социальной психолого-педагогической помощи семьям, имеющим детей с особенностями в развитии в рамках работы консультативного центра в ДОУ. Нами разработаны и апробированы различные варианты коррекционно-образовательных программ, диагностического инструментария и технологий, комплекс способов психолого-педагогической работы, а также комплекс диагностических методик. Данное пособие обобщает материалы и лучшие практики по результатам проекта.

Таким образом, консультативный центр на базе МБДОУ детский сад № 16 «Родничок» общеразвивающего вида г. Улан-Удэ становится социально-педагогическим центром по коррекционно-развивающей работе, оказанию всесторонней помощи семьям и детям дошкольного возраста не только районов г. Улан-Удэ, но и Республики Бурятия.

Распространение и внедрение результатов инновационного проекта в практику осуществлялось через: презентации результатов опыта; описание и тиражирование научно-методических статей; проведения семинаров для специалистов и педагогов города и РБ; мастер-классы; представление материалов на конференциях, в том числе имеющих международный статус. Осмысленный, описанный и тиражированный опыт организации кратковременного присмотра и ухода за

детьми-инвалидами, а также опыт коррекционно-развивающей работы с детьми ОВЗ и особыми образовательными потребностями, может быть использован в каждой дошкольной образовательной организации Республики Бурятия.

Уровень востребованности работы консультативного центра, работы группы кратковременного присмотра и ухода, можно охарактеризовать как высокий. Имеющийся опыт работы с детьми-инвалидами и с семьями, убедительно свидетельствует о наличии социального заказа на эту деятельность, огромное желание детей и их родителей не только пребывать в детском саду, но расширять социальные связи, быть охваченными коррекционно-развивающей помощью, укреплять сотрудничество.

# ФИЗИЧЕСКАЯ КУЛЬТУРА И СПОРТ

## Представление о физических и психологических принципах, лежащих в основе ударов в каратэ

Воронков Александр Владимирович, кандидат педагогических наук, доцент;

Соина Эльвира Игоревна, студент магистратуры

Белгородский государственный национальный исследовательский университет

*Ключевые слова: технический прием, отработка, прием, принцип, соревновательная деятельность, концентрация усилий, каратэ.*

Буквальное значение двух японских иероглифов, образующих слово «каратэ», — «пустая рука», что свидетельствует о происхождении каратэ, как средства самозащиты, основанного на использовании человеком своего безоружного тела. Система каратэ базируется на приемах блокирования или предупреждения атаки противника и приемах контратаки ударами кулаком и ногами. Современное искусство каратэ, и как вид физической культуры и спорта, и как способ самозащиты, развивалось путем совершенствования техники исполнения этих основных приемов. [1]

Необыкновенная сила, которую демонстрируют некоторые каратисты, не является чем-то сверхъестественным. Это результат хорошего знания и умелого использования ими научных принципов движения тела и психологического состояния противника. Поэтому, прежде чем приступить к изучению конкретных технических приемов, необходимо получить ясное представление о физических и психологических принципах, лежащих в основе этих приемов. [2]

Физические принципы:

1. Максимум силы. Каждое движение мышечной ткани зависит от ее степени сокращения или расслабления. Существуют факторы, которые могут определить силу мышц. Одни из них:

— сила удара прямо пропорциональна степени мышечного расслабления и сокращения (принцип пружины — чем больше сжата пружина, тем с большим усилием она распрямится);

— сила удара обратно пропорциональна времени его выполнения, она сокращения и расслабления мышц (мощность удара равна произведению массы и квадрата скорости тела, выполняющего это удар).

2. Концентрация усилий. Необходима при отработке любого физического тяжелого упражнения. Прекрасные

результат может быть продемонстрирован только при правильно сконцентрированных усилиях. В каратэ, отработка всех технических приемов является демонстрацией усилий в необходимом количестве и в необходимом промежутке времени. Концентрация усилий может иметь свои основные базовые принципы:

— эффективность достигается в выполнении наиболее короткий п временной отрезок. Особенно четко это прослеживается в соревновательной деятельности, наиболее скоростные удары будут иметь наиболее лучшие результаты;

— эффективность достигается с помощью участия большого количества мышц в отработке технического приема. Используется не только сила мышц верхних и нижних конечностей, но мышечная энергия всего тела спортсмена, которая концентрируется в точке отработки технического приема;

— эффективность достигается при напряжении различных групп мышц при максимальной концентрации усилий. Результат силы технического приема будет пропорционален правильным скоординированным мышцам;

— эффективность достигается при напряжении мышц в правильном порядке. Мышцы брюшной и тазовой областей мощные, но действуют медленно, в то же время есть мышцы слабые, но реагирующие быстро. Последовательность концентрации усилий разных групп мышц должна быть такой, чтобы первыми эти усилия переносились в точку удара руки ли ноги. В данном виде спорта движения считаются правильными при отработке которых движение начинается от бедра и завершается напряжением мышц рук или ног.

3. Использование силы реакции. В каратэ широко применяется закон физики, который гласит, что сила действия равна силе противодействия. Пример, при отработке технического приема, удара рукой в голову, вторая

рука занимает место на хиките, а именно прижата на уровне бедра. Отработка сильного удара нижними конечностями возможно при стойкой опоре и давлении второй ноги в пол.

4. Контроль дыхания. Все технические приемы отрабатываются на выдохе, так как он способствует сокращению мышц. Вдох используется при завершении, что способствует расслаблению всего организма занимающихся.

Каратэ включает в себя и психологические принципы:

Большую роль в отработке технических приемов имеет психологический настрой спортсменов, поскольку технические приемы часто отрабатываются в паре. В соревновательной деятельности может одержать победу только психологически правильно настроенный спортсмен, даже несмотря на то, что в некоторых случаях он может технически быть лучше подготовлен своего противника. [3]

Для построения психологических принципов спортсменов основой была использована древняя концепция:

1. Мысль подобна воде. Старые мастера использовали при обучении каратэ данный принцип, для демонстрации психического состояния на отработке технических приемов в паре. Когда спортсмен обращен лицом на соперника, мысль его должны быть спокойна словно гладкая поверхность воды. Это позволяет спортсмену контролировать все нежелательные действия в спарринге, не показывать негативных или положительных эмоций, а спокойно и правильно отражать атаку оппонента, находится в адекватном состоянии для отражения любых технических атак.

Литература:

1. Травников, А. И. Карате для начинающих. М.: Эксмо, 2012. с. 48–69
2. Аксенов, Э. И. Каратэ от белого пояса к черному. Изд.: АСТ, Астрель, 2007. с. 28–32
3. Ким, С. Х. Растяжка, сила, ловкость в боевой практике. / Ростов-н/Д: 2002. — 272 с.

2. Мысль подобна луне. Этот принцип позволяет спортсмену быть настроенным на то, чтобы максимально предугадать движения и действия противника. С помощью развития данного качества спортсмен может мгновенно реагировать на все движения в защите противника.

3. Единство мысли и воли. Суть принципа заключается в том, что мысль должна искать и находить промахи в защите и нападении, а воля активизироваться для выполнения необходимых движений.

Комбинированные принципы:

1. Фокусировка (киме). Фокусировка в каратэ означает мгновенную концентрацию всей энергии тела для выполнения определенной задачи, при чем имеется в виду концентрация и физических психических усилий. Принцип фокусировки очень важен, без него каратэ превратилось бы в разновидность танца.

2. Рефлекс (хен-о). Смысл этого принципа заключается в правильном понимании движений противника и сознательном применении в ответ необходимого технического приема. Обе части процесса выполняются, как моментальный акт и со стороны производят впечатление рефлекторного действия. Это как раз та сторона, которая формирует у спортсмена уверенность в себе.

Каратэ как и любой развитый вид спорта, организовано в стройную систему. Она включает две основные части: блокирование атак противника и контратаку. К ним можно добавить и технические приемы броска и скручивания. В свою очередь, все эти приемы основаны на технике использования рук, ног, стоек, поз и перемещений тела.

## Особенности функционального тренинга в игровых видах спорта на примере команды по американскому футболу

Колесников Виктор Владимирович, студент магистратуры  
Луганский национальный университет имени Тараса Шевченко (Украина)

Для того чтобы понять и выделить особенности функционального тренинга в игровых видах спорта, нужно понимать, что такое функциональный тренинг, знать его цели и эффективность.

Функциональный тренинг представляет собой комплекс, состоящий из многосуставных, биомеханически сложных движений. Этот вид тренинга не предусматривает изолирующие движения. Каждое упражнение функционального тренинга, помимо внешних мышц, задей-

ствует глубокую мускулатуру, которая при выполнении подавляющего большинства силовых упражнений не задействуется.

Если функциональный тренинг, как отдельная спортивная дисциплина, базируется на основе базовых нагрузок и действий, которые испытывает и совершает человек ежедневно, то функциональный тренинг в игровых видах спорта направлен на оттачивание координации, техники и рефлексов, а также развитие силы и выносливости

для выполнения конкретных движений или игровых элементов, встречающихся исключительно в игровом процессе. Функциональный тренинг спортсменов игровых видов спорта базируется на принципе: «Что тренируешь — то и получаешь». [1]

Ярчайшим примером функционального тренинга игровых видов спорта, в котором можно найти массу особенностей и тонкостей, будет тренировка игроков команд по американскому футболу. Если рассматривать атлетов различных видов спорта, например, культуристов, для которых основой успеха будет гипертрофия, сепарация и гармоничное телосложение, или пауэрлифтеров — развитие максимальной силы при минимальном собственном весе, то в американском футболе нужно работать сразу во всех направлениях: над силой, выносливостью, скоростью, координацией, ловкостью, реакцией и так далее. Естественно, функциональный тренинг спортсменов этого вида спорта будет строиться на всевозможных разнонаправленных упражнениях. Некоторые элементы функционального тренинга игроков в американский футбол были переняты для подготовки специальных подразделений Соединенных Штатов Америки. Связано это с тем, что функциональный тренинг в американском футболе все-сторонне развивает атлета, в отличие от многих других видов спорта, включая большинство игровых. [2]

#### **Достоинства функционального тренинга:**

1. Функциональный тренинг всесторонне развивает атлета. При выполнении элементов спортсмен улучшает такие качества, как силовую выносливость (в американском футболе и взрывную силу), аэробную выносливость, скоростные характеристики, гибкость, координацию движений, ловкость.

2. За счет того, что нагрузка при выполнении данных упражнений ложится на все группы мышц, включая даже глубокую мускулатуру, развитие тела происходит гармонично и сбалансировано.

3. Упражнения функционального тренинга активно уменьшают жировую ткань, делая мускулатуру плотной и рельефной.

4. Функциональный тренинг ускоряет метаболизм, способствует укреплению суставов и связок.

Итак, функциональный тренинг в американском футболе делится на:

- работу непосредственно на поле;
- нагрузки в тренажерном или атлетическом зале.

На поле спортсмены большую часть упражнений выполняют с собственным весом. Некоторые упражнения могут выполняться с дополнительной нагрузкой, которая обеспечивается благодаря другим игрокам команды. Тренинг в тренажерном зале заключается в работе с различными спортивными снарядами с использованием различных техник, включающих в себя несколько методик. Например, силовой тренинг, направленный на развитие максимальной силы, а интервальный (функциональный) тренинг, направленный на развитие выносливости. Также

есть упражнения, способствующие улучшению скоростных характеристик и развитию взрывной силы.

#### **Тренировка на поле состоит из трех этапов.**

Так как речь идет об особенностях функционального тренинга, подготовительные упражнения (разминка спортсменов) описываться не будет. Важно понимать, что американский футбол — очень травмоопасный вид спорта и полноценная тщательная разминка, направленная на проработку суставов, связок и мышц, крайне важная часть тренировки.

**Первый этап тренировки** на поле — «спецбега». Этот комплекс упражнений направлен на улучшение подвижности, координации и подготовку сердечно-сосудистой системы, суставов и связок к экстремальной нагрузке. В комплекс входят такие упражнения, как бег с высоким поднятием колен, бег с захлестом голени, приставные шаги с имитацией блока руками, бег спиной с разворотом и ускорением, выпрыгивания вверх, бег с вращением вокруг своей оси, серия ускорений, челночный бег, бег с сопротивлением, работа с координационной лестницей.

**Вторым этапом тренировки** называют комплекс упражнений, направленный на отработку основных элементов ударной техники. Эти упражнения являются специальными (профессиональными), которые не встречаются ни в одном другом виде спорта и направлены только на развитие техники движений и элементов игроков в американский футбол.

В комплекс входят такие упражнения, как: «kick stop», «jump tackle», «tackles», «shock wave», «head to head», «bull in the ring», «confrontation», «running in the hallway» и многие другие упражнения, направленные на развитие силы, улучшение техники контактных (ударных) элементов игры. Также на этом этапе включают упражнения, способствующие улучшению техники и развитию координации движений, например, всевозможные варианты ловли мяча, маневрирования и контактные элементы (сбивки мяча, захваты и прочие взаимодействия).

**Третий этап** — это упражнения, направленные на развитие профессиональных качеств игроков, основывающихся на их позициях (ролей в игре). Упражнения кардинально отличаются в зависимости от назначения игрока.

Таким образом, быстрые принимающие (receivers) отработывают ловлю мяча и, так называемые, «цифры» или «маршруты» (важная составляющая розыгрышей команды нападения).

Cornerbacks или угловые защитники тренируются вместе с принимающими и отработывают блокировку паса. На этом этапе закрепляется наработка прошлых упражнений, улучшающих координацию движений, скоростные характеристики, удары и захваты, реакцию и силу.

#### **Тренировки в тренажерном зале**

Второй составляющей функционального тренинга и подготовки американских футболистов в целом является тренировка с отягощением. Как уже говорилось, работа в тренажерном зале подразделяется на два этапа.

Первый — это работа на силу. Тренировка основана на выполнении базовых упражнений в силовом режиме. Этот этап направлен на развитие максимальной силы спортсмена. В него входят три основных упражнения — становая тяга, приседания со штангой и жим штанги лежа. Эти упражнения выполняются с минимальным количеством повторений — не больше пяти, но с максимально большим весом. Каждое упражнение выполняется 5–6 подходов.

Вторым этапом будет интервальный тренинг. Основан он на многосуставных упражнениях, выполняемых определенной отрезок времени в одном темпе без остановки. После выполнения упражнения спортсмен делает перерыв, после которого упражнение повторяется. Интервалы, во время которых выполняются упражнения, называются раундами. Тренировка в таком режиме высокоэффективно

развивает силовую выносливость, а также выносливость сердечно-сосудистой системы. Игроки в американский футбол используют следующие упражнения: становая тяга, прогулка фермера, отжимания на брусьях, берпи полного цикла с запрыгиванием на возвышенность, отжимания с тягой гантелей, а также такие комплексы, как подтягивания с взятием штанги на грудь. Также используются упражнения, направленные на развитие силовой выносливости, например, движение со штангой на плечах. При этом спортсмен взваливает на плечи максимальный для него вес. [3]

Как можно заметить, функциональный тренинг для игровых видов спорта многогранен и направлен не только на развитие таких физических качеств, как сила, выносливость и скорость, но и на улучшение общей и даже мелкой моторики, реактивных процессов и мускульной памяти.

#### Литература:

1. Функциональный тренинг — развитие всех физических показателей в одной тренировке. — Текст: электронный // Бодибилдинг и фитнес: [сайт]. — URL: <https://bodybuilding-and-fitness.ru/trenirovki/funkcionalnyj-trening.html> (дата обращения: 21.07.2020).
2. Теоретико-методические основы повышения технического мастерства баскетболистов высокой квалификации Библиотека авторефератов и диссертаций по педагогике <http://nauka-pedagogika.com/pedagogika-13-00-04/dissertaciya-teoretiko-metodicheskie-osnovy-povysheniya-tehnicheskogo-masterstva-basketbolistov-vysokoy-kvalifikatsii#ixzz6SrY67ip0>. — Текст: электронный // Наука Педагогика: [сайт]. — URL: <http://nauka-pedagogika.com/pedagogika-13-00-04/dissertaciya-teoretiko-metodicheskie-osnovy-povysheniya-tehnicheskogo-masterstva-basketbolistov-vysokoy-kvalifikatsii> (дата обращения: 21.07.2020).
3. Physiological Demands of American Football. — Текст: электронный // Gatorade Sports Science Institute: [сайт]. — URL: <https://www.gssiweb.org/sports-science-exchange/article/sse-143-physiological-demands-of-american-football> (дата обращения: 21.07.2020).

## Индивидуализация тренировочного процесса на основе анализа временных показателей в беге на 800 м

Межевич Александра Александровна, тренер  
ГБУ спортивная школа Красногвардейского района г. Санкт-Петербурга

*Ключевые слова:* проблемы подготовки резерва в спорте, прогноз результатов в спорте, бег на средние дистанции, организация тренировочного процесса.

Работая со спортсменами 12-ти лет до 17 лет. (бегуны на средние дистанции, 800 м), я столкнулась с рядом проблем в подготовке и организации учебно-тренировочных занятий. Одни из которых:

проблема набора и мотивации в учебно-тренировочные группы. (дети неохотно идут заниматься спортом, т. к. много проводят времени за компьютером, телевизором, сотовыми телефонами. Также стоит отметить, что большой процент школьников имеет отклонения в здоровье (сколиоз, плоскостопие, нарушения сердечно-сосудистой системы, родовые и врожденные травмы);

Дефицит спортивных сооружений (закрытых стадионов). И даже большое количество построенных уличных школьных стадионов в полной мере не может заменить стандартный стадион с кругом 400м, т. к. все эти школьные стадионы строятся маленьким по метражу и с неудобными виражами, которые не приспособлены для тренировок бегунов.

Для поиска оптимальной и эффективной методики тренировок с юными спортсменами мною было изучено большое количество методической литературы и опрошено множество успешных тренеров и спортсменов высоко

кого класса, как Санкт-Петербурга, так и других городов. С целью изучения и обобщения передового практического опыта тренеров с юными бегунами и их тренировок, а также для выяснения применяемых ими методов спортивной подготовки был произведен анкетный опрос тренеров и спортсменов. Всего было опрошено 40 тренеров и 40 спортсменов.

Было проведено педагогическое наблюдение за спортсменами в беге на 800 м на соревнованиях. В результате, которого, было выявлена закономерность западения скорости бега на отрезке от 400 до 600 м в 65 % случаях. Было проанализированы результаты бега на 800 м спортсменов с западением скорости на отрезках от 400 до 600 м и бегунов, пробегавших 800 м с относительно равномерной скоростью. Для того, чтобы повысить результативность в беге на 800 м у юных спортсменов и уменьшить западение скорости на отрезках от 400 до 800 м на основании опроса (в виде анкетирования) тренеров и специалистов, действующей программы спортивной школы по легкой атлетике, педагогических наблюдений, изучения специальной литературы мною было составлена и предложена 3 недельная программа тренировок (5 тренировок в неделю), которая включала в себя 2 интервальные тренировки Пн — длинные отрезки от 600 до 1200 м, Пт — короткие от 150 м до 400 м. Две тренировки на развитие физических качеств: скоростно-силовых и быстроты. Одну тренировку Вс — развитие общей выносливости.

Таким образом, мною была выявлена закономерность, что при относительном равномерном пробегании соревновательной дистанции результат в конечном итоге будет лучше, чем при западении скорости на отрезке от 400 до 600 м.

Таким образом, мною была составлена методика тренировки юных бегунов на средние дистанции, которую я эффективно применяю в своей работе.

План тренировочных занятий.

В подготовительном периоде для развития специальной выносливости у девушек 14–15 лет контрольной и экспериментальной группы приводится план тренировочных занятий.

1. Контрольный бег с соревновательной скоростью на дистанцию 800 м с фиксированием каждого отрезка 200 м.

2. Кросс 10 км. Общеразвивающие, специально-беговые упражнения. Бег 2 км, упражнения на гибкость.

3. Кросс 8 км. Общеразвивающие, специально-беговые упражнения, 10 x 100 м с интенсивностью 75–80 %, отдых: ходьба, бег 2 км, упражнения на гибкость.

4. Бег 2 км. Общеразвивающие, специально-беговые упражнения. 8 x 400 м (по 90 сек) отдых 400 м медленного бега. Медленный бег 2 км. Упражнения на гибкость.

5. Кросс 10 км. Общеразвивающие, специально-беговые упражнения, бег ускорениями 10 x 100 м с интенсивностью 75–80 %, отдых ходьба, бег 2 км, упражнения на гибкость.

6. Кросс 8 км. Общеразвивающие упражнения, упражнения для развития силы мышц брюшного пресса, спины. Барьерные, статодинамические упр. по методу круговой тренировки, каждая мышечная группа активна 4x6 раз по 40 сек. Прыжковые упражнения. Упражнения на гибкость.

7. Кросс 8 км. Общеразвивающие, специально-беговые упражнения, бег с ускорениями 10 x 100 м с интенсивностью 75–80 %, отдых ходьба, бег 2 км. Упражнения на гибкость.

8. Бег 2 км. Общеразвивающие, специально-беговые упражнения. Бег 3 x 800 м (3 мин) отдых 800 м медленного бега. Бег 2 км. Упражнения на гибкость.

9. Кросс 10 км. Общеразвивающие, специально-беговые упражнения, 10x100 м с интенсивностью 75–80 %, отдых ходьба, бег 2 км, упражнения на гибкость.

10. Кросс 8 км. Общеразвивающие упражнения, упражнения для развития силы мышц брюшного пресса, спины. Барьерные, статодинамические упражнения по методу круговой тренировки, каждая мышечная группа активна 4x6 раз по 40 сек. Прыжковые упражнения. Медленный бег 2 км. Упражнения на гибкость.

11. Бег 2 км. Общеразвивающие, специально-беговые упражнения. Переменный бег 8 x 300 (60–62 сек.) отдых 300 м медленного бега. Медленный бег 2 км, упражнения на гибкость.

12. Отдых.

13. Кросс 10 км. Общеразвивающие, специально-беговые упражнения. Ускорения 10 x 100 м с интенсивностью 60–55 %, отдых ходьба. Медленный бег 2 км, упражнения на гибкость.

14. Кросс 8 км, спортивные, подвижные игры. 10 x 100 м с интенсивностью 60–55 %, отдых ходьба, Медленный бег 2 км, упражнения на гибкость.

15. Бег 2 км. Общеразвивающие, специально-беговые упражнения. 600–400 x 3 (2.40–1.35), отдых медленный бег до восстановления ЧСС до 120–130 уд/мин. Медленный бег 2 км, упражнения на гибкость.

16. Кросс 10 км. ОРУ. 8 x 100 м с интенсивностью 60–55 %, отдых ходьба, Медленный бег 2 км, упражнения на гибкость.

17. Отдых.

18. Бег 2 км. Общеразвивающие, специально-беговые упражнения 10 x 200 (40 сек.) отдых медленный бег до восстановления ЧСС до 120–130 уд/мин. Медленный бег 2 км, упражнения на гибкость.

19. Активный отдых — спортивные, подвижные игры 1,5 часа.

20. Кросс 8 км. Общеразвивающие упражнения, упражнения для развития силы мышц брюшного пресса, спины. Барьерные, статодинамические упр. по методу круговой тренировки, каждая мышечная группа активна 4 x 6 раз по 40 сек. Прыжковые упражнения. Медленный бег 2 км, упражнения на гибкость.

21. Кросс 10 км. Общеразвивающие, специально-беговые упражнения. Ускорения 8 x 100 м с интенсивностью

60–55 %, отдых ходьба, Медленный бег 2 км, упражнения на гибкость 23: Кросс 10км. ОРУ. 8 x 100 м с интенсивностью 60–55 %, отдых ходьба, Медленный бег 2 км, упражнения на гибкость.

22. Отдых.

23. Контрольный бег с соревновательной скоростью на дистанцию 800 м. с фиксированием каждого отрезка 200 м.

После проведения тестирования контрольной и экспериментальной группы, выявлена положительная динамика более равномерного распределения времени пробегания 200-метровых отрезков на дистанции 800м. Спортсмены, которые тренировались по особой методике смогли более равномерно пробежать контрольный бег на 800 м. Нескольким спортсменам даже удалось вторую половину дистанции пробежать быстрее, без уменьшения скорости бега, даже с ускорением на последних 200 м дистанции. Вторая группа отличилась хаотичностью показанных результатов.

Выводы: учет индивидуального состояния организма спортсмена во время того или иного воздействия, в том

числе физической и соревновательной нагрузки, имеет большое значение для сохранения здоровья и работоспособности. Поэтому одно из главных мест занимает значимость хронобиологических и гелиофизических исследований путем создания научно-обоснованного подхода к индивидуализации педагогической, психологических и лечебных воздействий. Разработка данной проблемы необходима и для решения вопросов режима нагрузки и питания спортсменов, а также определения оптимальных периодов для планирования больших тренировочных нагрузок. Знание индивидуальных особенностей и половой дифференциации биоритмов необходимо тренеру для начального планирования процесса спортивной тренировки и составления длительных прогнозов в спорте. Их учет в тренировочном процессе не только позволит наиболее эффективно адаптировать спортсмена к нагрузке и получить высокие результаты, но и сохранить при этом здоровье и долголетие спортсмена. Таким образом, на основании вышеизложенного, составляется планирование тренировочного процесса, соревнований, нагрузок, что помогает показывать прогрессирующие результаты у спортсменов.

#### Литература:

1. Бубэ, Х., Фэе Г., Штюблер Х., Трогш Ф. Тесты в спортивной практике. ФиС. — М.. 1968. с. 82–83.
2. Гандельсман А.Б, Смирнов К. М. Физиологические основы методики спортивной тренировки — М.: Физкультура и спорт, 1970, 231 с.
3. Карпман В.Л, Хрущев С.В, Борисова Ю. А. Сердце и работоспособность спортсмена. М.: Физкультура и спорт,1978, 120 с.
4. Сологуб, Е. Б., Таймазов В. А. Спортивная генетика. — СПб.: Тера-спорт, 2000. — 125 с.
5. Солодков А.С, Сологуб Е. Б. Физиология человека. Общая. Спортивная. Возрастная: Учебник. — М.: Терра — Спорт, Олимпия Пресс, 2001. — 520 с.
6. Сулов, Ф. П. Бег на средние дистанции: классификация тренировочных средств // легкая атлетика, 1980. — № 7. — с. 10–11.
7. Шапошникова, В. И. Индивидуализация и прогноз в спорте. М.: ФиС 1984. 157 с
8. Шапошникова, В. И. Периоды индивидуального года, требующие внимания врачей и тренеров//Теор. и практ. Физич. Культуры.-2003. — № 8 — с. 47–51.

## КУЛЬТУРОЛОГИЯ

### К вопросу о влиянии вампиризма на «готическую» субкультуру

Бабаева Татьяна Борисовна, преподаватель

Суздальский индустриально-гуманитарный колледж (Владимирская обл.)

*Данная статья посвящена изучению эволюции феномена вампиризма в искусстве и его влияния на «готическую» субкультуру. Автор статьи уделяет внимание отражению образа вампира в «готической» субкультурной среде через стиль «гота-вампира»*

**Ключевые слова:** «готическая» субкультура, вампиры, символы, атрибуты, имидж, искусство

Феномен вампиризма и сам образ вампира всегда был окутан определенным ореолом таинственности и притягательности для человека. С древних времен люди боялись кровососущих чудовищ, разгуливающих по ночам и отнимающих жизни вместе с кровью. Ряд западных исследователей феномена вампиризма и истории вампиров, такие как Ж. Мариньи [4] и Дж. Г. Мэлтон [5], отмечают, что многочисленные археологические и письменные источники доказывают существование веры в вампиров или тому подобных кровососущих существ у народов из разных уголков мира на протяжении уже нескольких тысячелетий. В работах этих исследователей, а так же в книгах, вроде энциклопедии К. Королева [3], отмечается многообразие имен для вампиров: бааван ши в шотландском фольклоре, ветапы в древнеиндийской мифологии, упыри в славянской мифологии, эстри в еврейском фольклоре, ламии в древнеримской мифологии, и другие.

На протяжении веков внешний вид и восприятие вампира претерпело достаточно сильные изменения. Об эволюции образа вампира и возникновении новой «вампирической эстетики» пишет ряд отечественных исследователей, таких как Антонов С. А. [1], Хапаева Д. [7], Устинова Я.А., Мармилова М. А. [8], описывая феномен подмены стереотипов и превращения вампира из отрицательного персонажа в положительного. Если в национальном фольклоре, произведениях XVIII века («Вампир» Оссенфельдера, «Ленор» Бюргера и пр.) и в первых фильмах ужасов («Носферату. Симфония ужаса» Мурнау) вампиры изображались отвратительными живыми мертвецами, одна мысль об укусе которого вызывала у слушателя/читателя/зрителя непреодолимый ужас, то в готических романах XIX века («Вампир» Полидори, «Дракула» Брема Стокера и пр.) и фильмах 30–60-х (начиная с фильмов в Белой Лугоши и Кристофером Ли) вампир постепенно становится

симпатичным злодеем с колдовской силой, с по-прежнему нечистыми помыслами, но уже не столь страшным, скорее коварным. Стоит ли говорить о том, что с последней трети XX века и в литературе, и в киноискусстве (романы из цикла «Вампирские хроники» Энн Райс и их экранизации, романы серии «Сумерки» Стефани Майер и т. д.) главный герой — вампир предстает созданием с совершенной сексуально-привлекательной внешностью, со сверхъестественными способностями, но зачастую имеющим особую философию, по которой убийство людей ради прокорма воспринимается негативно и зачастую является средством наказания плохих людей за их злодеяния (своего рода супергероизм, как например в комиксах «Вампирелла» Аккермана 1969 года), или вызывает у главного героя множество душевных переживаний и внутренней борьбы (как у героев Э. Райс). Этот новый вампир откровенно жалеет людей и воспринимает их хрупкость как особую ценность. И если главный герой — вампир-мужчина, то в этих условиях возникает новый образ главной героини. Теперь это не объятая ужасом прекрасная жертва, а закомплексованная неуверенная в себе девушка, разочаровавшаяся в своей жизни и завидующая жизни вампиров, их совершенству, их могуществу, их бессмертию (как в «Сумерках» С. Майер).

Такой образ вампира стал популярен не только в искусстве Запада, но и Востока. Примерами могут являться комиксы манга автора Хино Мацури «Рыцарь-вампир» (2005–2013 гг.), серия романов «Ди, охотник на вампиров» Хидэюки Кикучи (первый роман вышел в 1983 г.), и т. д.

Стоит ли говорить, что в след за индустрией литературы и кино образ вампира покорила и мир компьютерных игр: начиная с игр для первых приставок вроде «Castlevania» (1988 г.) для «Dandy» и заканчивая более современными компьютерными играми вроде игр «BloodRayne» (2002 г.), «Vampire: The Masquerade — Bloodlines» (2004 г.), «Vampyr»

(2018 г.) и пр., начиная от жанра «поиск предметов» («Замок с вампирами» 2010 г.) и виртуальных романов («Diabolik Lovers» 2012 г.) и заканчивая «стрелялками» («Dark Vampires: The Shadows of Dust» 2005 г.) и жанром «action horror» (та же «BloodRayne») и др.

В среде «готической» субкультуры образ вампира всегда занимал особое место. По сути именно тяга к «вампиурской эстетике», желание уподобиться этим вечным созданиям ночи явилось первым толчком, который смог выделить «готов» из среды «панк-движения» в 1979 году в Великобритании, и, тем самым, положить начало новой субкультуре. Фактическим моментом, с которого начинается открытое позиционирование представителей «готической» субкультуры с вампирами является фильм «Голод» Тони Скотта, вышедший в 1983 году на широкий экран. Практически все символические и знаковые элементы, по которым после этого «готов» стали различать в толпе представителей других субкультур, были так или иначе продемонстрированы в данном шедевре западного кинематографа. Фильм открывался неким подобием на клип к песне «Bela Lugosi's Death» группы Bauhaus, которая, как известно, посвящена самому яркому актеру эпохи первых фильмов ужасов, прославившемуся именно своим неподражаемым образом графа Дракулы.

Главные герои фильма — вампиры-любовники Мириам и Джон — наносили порезы своим жертвам с помощью маленьких ножей, скрытых в их кулонах-анкхах. Практически с первых минут фильма перед зрителями разворачивается откровенная сцена, когда вампиры, соблазнив своих жертв и отвлекши их внимание, не замедляют воспользоваться своими амулетами, дабы утолить жажду крови.

Еще одним ярким моментом является то, что из этого фильма проистекает тяга представителей «готической» субкультуры к состоянию меланхолии и постоянному рассуждению о смерти. Практически через весь фильм идет линия внутренних переживаний и терзаний героя по поводу его неминуемой гибели, его борьбы за жизнь и тяжелых дум о том, что ждет его после упокоения, что будет с теми, кто ему дорог, после его смерти. Персонаж Девида Боуи стал, пожалуй, первым кино-вампиром, воплощающим новую эстетику. Далее шли такие фильмы как «Интервью с вампиром», «Сумерки: сага», различные сериалы вроде «Баффи: Истребительница вампиров», «Дневники вампира» и пр. Вампиры стали воплощением меланхолической красоты, обреченной элегантности, и само собой — бессмертия. Такая романтизация образа вампира и стала живым воплощением новой эстетики, где само восприятие образа вампира стало полярно-противоположным. Именно это по большей части сыграло на тяге представителей «готической» субкультуры к вампирскому образу.

Литературная база и киноиндустрия на тот момент уже достаточно облюбовали эту тему и само по себе «готическое» движение просто помогло молодым людям, которых с детства прельщали рассказы о вампирах и фильмы

ужасов, воплотить свои мечты в реальность образом «гота-вампира».

По сути образ «гота-вампира» является межстилистическим, хотя чаще всего «готы-вампиры» встречаются как одна из разновидностей «викторианских готов» [2, с. 331]. Это связано в первую очередь с классическим образом «вампира», описанным в английских готических романах и показанным в фильмах про графа Дракулу и его невест. В рамках «готической» субкультуры, подобно образу «корпоративного гота», где, предпочитая максимально скрывать свои стилистические предпочтения, «гот» удовлетворяется аксессуарами с определенной символикой, «готы-вампиры» могут одеваться в рамках любого стилистического направления. Таким образом, «гот-вампир» может представляться вампиром из будущего, или классическим, пробудившемся от многовекового сна, вурдалаком.

Распространенной среди поклонников «вампиурского» стиля символикой помимо упомянутого анха является символ креста. Крест как символ известен в среде «готической» субкультуры с первых лет ее существования. Практически во всех фильмах о вампирах (начиная от первых «Дракула» и заканчивая «От заката до рассвета», «Блэдрейн» и пр.), символ креста играет определенную роль и является либо частью атрибутики вампиров, иногда даже сохраняя свое классическое религиозное значение, либо одним из основных средств борьбы с «созданиями ночи». Но не только кинематограф сделал символ креста популярным среди «готов-вампиров». Большинство романистов, пишущих в жанрах мистического романа, практически всегда совмещают крест с вампирами, делая этот символ частью вампирского образа. Так знаменитая американская писательница Энн Райс, прославившаяся своими «Вампирскими хрониками», уделяет кресту роль религиозного символа, который не наносит вреда вампирам, и которые, в свою очередь, «даже любят смотреть на распятие» [6, с. 29].

Кроме религиозных и оккультных символов любители вампиров из среды «готической» субкультуры используют различные графические символы и изображения: это гробы, летучие мыши, элементы, так или иначе имитирующие или напоминающие кровь. Это может проявляться в одежде (например, рукав кроем напоминающий крыло летучей мыши, бархотка с имитацией кровотечения из прокусанной шеи, кольца и кулоны с гробами, летучими мышами, искусственные клыки и пр.).

Но не смотря на отдельные символические знаки, будь то религиозные или оккультные символы, различные рисунки или изображения летучих мышей и гробов, главенствующую роль в символике всей «готической» субкультуры, как и «готов-вампиров» играет цвет. Черный цвет присущ всем «готам», но у «готов-вампиров» существует свой устоявшийся «канон цвета», являющийся их первоначальной отличительной чертой в среде других «готических» направлений. Конечно все «готы» вольны использовать в своем костюме любые дозволенные цвета, но

именно черно-красное сочетание присуще «готам-вампирам» не зависимо от стилистического направления. Это негласное, но логичное правило уходит корнями в старые фильмы ужасов про графа Дракулу. Черный, как символ

принадлежности к слугам тьмы, и красный, как олицетворение крови, всегда украшали не только плащ графа Дракулы, но и яркие цветные афиши фильмов ужасов первой половины XX века (рис. 1).



Рис. 1. Афиши к фильмам о Дракуле

Черно-красное сочетание, переданное кинематографом, стало своего рода клеше и каноном для стиля вампира, и потому сразу вызывает у окружающих ассоциацию именно с этими мифическими созданиями ночи, и, как следствие, в любой «готической» тусовке такое цветное сочетание в costume «гота» сразу создает о нем впечатление как о «готе-вампире».

Таким образом, можно говорить о богатой истории влияния феномена вампиризма и образа вампира на «готическую» субкультуру. Став одним из первых образов, который примерили на себя представители «готической» субкультуры, образ «вампира» плотно закрепился среди представителей «готической» субкультуры и породил особенное стилистическое направление — «гот-вампир».

#### Литература:

1. Антонов, С. А. Тонкая красная линия: заметки о вампирической парадигме в западной литературе и культуре // Гость Дракулы и другие истории о вампирах — СПб., Азбука-классика, 2009. — 368 с.
2. Бейлин, С. М. История российской Темной сцены — СПб., Dizzaster, 2010—398 с.
3. Королев, К. Энциклопедия сверхъестественных существ. — М.: Феникс; СПб.: Мидгард, 2005. — 720 с.
4. Мариньи, Ж. Дракула и вампиры. — пер.с франц. Г. Цареградского. — М.: Астрель, Акт, 2002. — 144 с.
5. Мэлтон Дж. Гордон. Энциклопедия вампиров. — Ростов н/Д, Феникс, 1998. — 640 с.
6. Райс, Э. Интервью с вампиром. — М.: Эксмо, 2003. — 448 с.
7. Хапаева, Д. Вампир — герой нашего времени // НЛО. — М., 2011. — № 109. — с. 44–61. (Реферируется электронная версия статьи). — Режим доступа: <http://magazines.russ.ru/nlo/2011/109> (Дата обращения: 20.07.2020)
8. Устинова Я.А., Мармилова М. А. Феномен идеализации вампиризма в массовой культуре // Теоретические и прикладные аспекты современной науки. — Астрахань., 2015. — № 7–5. — с. 31–34

# ИСКУССТВОВЕДЕНИЕ

## Приемы коммуникативного дизайна в решении вопроса защиты экзотических животных

Гроздова Мария Сергеевна, студент магистратуры;  
Аганина Надежда Сергеевна, кандидат искусствоведения, доцент  
Уральский государственный архитектурно-художественный университет (г. Екатеринбург)

*В статье предпринята попытка проанализировать дизайнерские инновации в деле защиты экзотических животных, содержащихся в домашних условиях, дать характеристику коммуникативного дизайна в сфере зоозащитной деятельности, определить приемы коммуникативного дизайна и рассмотреть наиболее актуальные из них, такие как прием суггестивной визуализации.*

**Ключевые слова:** экзотические животные, защита животных, Федеральный закон и права животных, дизайнерские методы защиты экзотических животных, коммуникативный дизайн, инновационный социальный плакат, баннер, суггестивная визуализация.

Коммуникативный дизайн — это сфера дизайна, главной задачей которой является передача человеку информации любого характера с помощью визуальных графических средств. Это может быть рекламное сообщение, WEB-сайт или плакат. В современном мире коммуникативный дизайн активно внедряется во многие сферы жизни современного общества. Одной из таких сфер применения коммуникативного дизайна является проблема защиты экзотических животных. Проблему защиты породила мода на содержание экзотических животных в домашних условиях, возникшая в России в 1990 годы и принявшая в настоящий момент угрожающие масштабы [3]. Принятые в этом направлении государственные меры, в частности, Федеральный закон от 27 декабря 2018 г. № 498-ФЗ «Об ответственном обращении с животными и о внесении изменений в отдельные законодательные акты Российской Федерации» [1] подвигли дизайнеров решать проблему защиты экзотических животных своими специфическими методами, что определяет несомненную актуальность данной статьи.

**Проблема исследования:** существует необходимость определить инновационные приемы коммуникативного дизайна в решении проблемы защиты экзотических животных в неволе. Обозначить пути решения данной проблемы с помощью приемов коммуникативного дизайна. Способствовать посредством данных приемов формированию поведенческой культуры — неприятия модного тренда «содержание экзотических животных в домашних условиях».

**Цель исследования:** сформулировать приемы и обобщить существующий опыт дизайнеров в сфере защиты экзотических животных, выявить особенности защиты экзотических животных дизайнерскими средствами в контексте поставленной проблемы, опираясь на актуальные разработки в области коммуникативного дизайна.

**Методы исследования:** анализ актуальной литературы по данной проблеме, анализ изобразительного и иллюстративного материала, сравнительный анализ.

**Новизна исследования:** определяется тем, что впервые предпринята попытка обобщить опыт дизайнеров в данной сфере — сформулировать приемы по созданию инновационного плаката зоозащитной тематики, баннеров и интернет-платформ для оказания помощи владельцам экзотических животных. Отследить современные тенденции в дизайне визуальных коммуникационных продуктов.

Наша гипотеза предполагает, что инновационные приемы современного коммуникативного дизайна позволят по-новому подойти к решению проблемы защиты экзотических животных. При этом дизайнерские решения должны быть впечатляющими и креативными.

1. **Суггестия — специфический вид коммуникации. Генезис понятия.**

Суггестия — это (лат. suggestio — внушение, совет) — особого рода вербальное и невербальное воздействие на психику человека, для внедрения в подсознание установок, программ с манипулятивной или иной целью [5].

С незапамятных времен человек стремился к познанию тайн природы и себя, как ее немаловажной части. Среди

способов влияния на мир суггестия открывала людям новые возможности и считалась магическим и лечебным инструментом шаманов, жрецов, менявших восприятие и мышление человека, на которого направлена суггестия. В современном обществе суггестия задействована во многих сферах социума: медицина, психология, реклама, художественная литература, музыка.

2. *Прием суггестивной визуализации* — определяется как подача информации, воспринимаемой без критической оценки и оказывающей влияние на течение нервно-психических и соматических процессов. Путем внушения вызываются ощущения, представления, эмоциональные состояния и действия, а также оказывается влияние на вегетативные функции без активного участия личности, без логической переработки воспринимаемого [5].

3. *Суггестивный потенциал визуальной коммуникации в дизайне*

Применим с учетом психофизиологических, нейро- и органолептических реакций человеческого организма на внешние раздражители. Дизайнерские разработки должны создаваться в соответствии с данными психологии и особенностей человеческой психики, с учетом психофизиологических моментов. Цветоряд — одно из средств, особенно сильно воздействующее на психику человека, изобразительные формы по-разному влияют на восприятие изображения, вызывают разные эмоции и чувства, формообразующие характеристики дизайнерского продукта играют важную роль в восприятии визуального ряда. Это всегда необходимо учитывать при создании визуального образа. Современные тенденции в дизайне коммуникационных продуктов таковы: минимизация количества использованных шрифтов и типографических приемов, использование чистых, контрастных цветовых оттенков, создающих позитивную атмосферу; повышение функционального значения полноцветной, полутоновой, идеализированной иллюстрации как основного инструмента по формированию положительной эмоциональной реакции.

4. *Инновационный плакат как канал социокультурной коммуникации*

Произошла эволюция плаката как традиционного жанра графического дизайна, решающего коммуникативные задачи в современном обществе. Особое значение для его развития имеют изменения технологий проектирования и воспроизведения, влияющие на коммуникативно-художественные особенности плакатной формы. Современный плакат во всех своих проявлениях — информационный элемент городской среды. В последнее время на улицах больших городов появляются плакаты, выполненные в стиле граффити, имеющие сложную конфигурацию и напоминающие рекламные наклейки-стикеры с изображением экзотических животных с краткими надписями. Для решения коммуникативной задачи и для создания графического образа в плакатной графике, обращенной, прежде всего, к молодежи, дизайнеры часто ис-

пользуют графические элементы, как бы созданные самим потребителем рекламной информации. Шрифтовые графические композиции, экспрессивная «уличная каллиграфия» [4], изображения характерных персонажей, нарисованных будто бы неумелой рукой — создают особый дух неформального общения. Идет отказ от традиционного социального плаката зоозащитной тематики.

5. *Суггестивная визуализация — актуальный прием коммуникации в дизайне*

*Особенности метода суггестивной визуализации в современном плакате, интернет-баннере, интернет-платформах*

На восприятие плаката влияют социальные изменения в обществе. В мегаполисах, с их перенаселенностью, повсеместно наблюдаются такие явления, как отрицание морали прошлого времени и падение социальной активности современного горожанина. Следуя своему идеалу и потребляя соответствующую информацию из сферы индустрии развлечений, в которой преобладают чувственные сюжеты и образы, а не концептуальные идеи, — он отвергает сложившиеся идеалы прошлого. Именно поэтому прямая агитация, которая работала еще 20 лет назад, вызывает затрудненное восприятие или даже полное неприятие информации, заключенной в плакате социальной тематики. Чтобы плакат оставался эффективным и играл коммуникативную роль, нужны новые методы привлечения внимания, основанные на знании тонких психологических механизмов восприятия информации и требующие от человека интеллектуальной работы. Одним из таких новых методов является метод визуального высказывания, названный методом суггестивной визуализации [4]. Благодаря использованию этого метода человек не только воспринимает информацию, но пытается её осмыслить и запомнить. Плакат, созданный методом суггестивной визуализации [4], является интеллектуальным ребусом, головоломкой, которую надо разгадать. После разгадки такого ребуса остаются глубокие впечатления, так как человек, имея врожденный инстинкт познания мира, был участником процесса восприятия и запоминания информации в соответствии с предлагаемым сценарием.

Опыт Петербурга — создание плакатов, призывающих не фотографироваться с экзотическими животными на улице, плакаты появились на outdoor-конструкциях, а также в вагонах метро [2]. Таким образом, организаторы рекламной кампании надеются привлечь внимание горожан к проблеме эксплуатации экзотических животных. Интернет функции Интернет-баннера находятся в соответствии с функциями плаката: рекламный баннер должен нести информацию, быть красивым и понятным. Разница между плакатом и баннером заключается в размерах, материале и свойстве интерактивности, характерном для баннера. Отличие в размерах заключается в том, что традиционный плакат, используемый в основном в наружной рекламе, рассчитан на восприятие с расстояния, обязательно тиражируется, плакатный лист является материальным носителем информации, в то

время как баннер «состоит» из света экранных пикселей. В создании рекламной кампании эти различия не имеют особого значения — часто один и тот же художественный образ мы видим и на плакате, и на баннере.

Выразительная плакатная форма с успехом используется в Интернет-рекламе: образность, яркость, шрифтовая графика и визуальная конструкция, дополненные динамикой, привлекают внимание пользователя к баннеру и побуждают к действию. Плакатная форма визуального высказывания оказывается востребованной в виртуальной среде, применима при создании сайта или интернет-платформы. В связи с этим мы можем расширительно использовать термин «плакат», обозначая им современные средства Интернет-рекламы, в которых используются средства художественной выразительности, характерные для плаката, в частности прием суггестивной визуализации. Сегодня все чаще применяется рекламный ход с использованием одного визуального высказывания на разных рекламных носителях: и на плакатах, и на баннерах, поэтому можно говорить о взаимодействии тра-

диционных средств рекламы (плакат) и средств Интернет-рекламы (баннер) или интернет-платформы. Цель активно развивающихся Интернет-технологий и веб-дизайна соотносится с главной целью плакатного искусства, это — графическая коммуникация и общение.

*Заключение:* Под воздействием новейших технологий художественная форма плаката, Интернет-баннера, сайта, Интернет-платформы эволюционирует, появляются новые выразительные средства, помогающие осуществлять эффективную коммуникацию в современных условиях.

Чтобы плакат, Интернет — баннер, Интернет-платформа оставались эффективными, дизайнеры ищут новые приемы привлечения внимания, основанные на знании тонких психологических механизмов восприятия информации и требующие от зрителя интеллектуальной работы. Прием суггестивной визуализации является наиболее перспективным в коммуникативном дизайне и отвечает требованиям времени, что подтверждает нашу гипотезу.

#### Литература:

1. Федеральный закон «Об ответственном обращении с животными и о внесении изменений в отдельные законодательные акты Российской Федерации» от 27.12.2018 N 498-ФЗ (последняя редакция) — [электронный ресурс]- Режим доступа: [http://www.consultant.ru/document/cons\\_doc\\_LAW\\_314646/](http://www.consultant.ru/document/cons_doc_LAW_314646/)
2. Материалы с сайта Центра защиты прав животных «Вита» — [электронный ресурс]-Режим доступа: <http://www.vita.org.ru/educat/Bioethschool/Part%202/dvizenvzashituprav.htm>.
3. Сухаренко, А. Н. Транснациональные аспекты незаконного оборота объектов флоры и фауны — [электронный ресурс]- Режим доступа <http://www.justicemaker.ru/view-article.php?id=21&art=2333>.
4. Ван Мэни «Художественно-коммуникативные особенности современного плаката: новейшие концепции и тенденции развития в зарубежной практике» — [электронный ресурс]- Режим доступа <http://cheloveknauka.com/hudozhestvenno-kommunikativnye-osobennosti-sovremennogo-plakata-noveyshie-kontseptsii-i-tendentsii-razvitiya-v-zarubezhno#ixzz5qSFUSC6t>
5. Философская энциклопедия — [электронный ресурс] — Режим доступа [https://dic.academic.ru/dic.nsf/enc\\_philosophy/3419/%D0%A1%D0%A3%D0%93%D0%93%D0%95%D0%A1%D0%A2%D0%98%D0%AF](https://dic.academic.ru/dic.nsf/enc_philosophy/3419/%D0%A1%D0%A3%D0%93%D0%93%D0%95%D0%A1%D0%A2%D0%98%D0%AF)
6. Хембри Райн Самый полный справочник. Графический дизайн. — М: 2006. — [электронный ресурс] — Режим доступа <http://www.besttemplates.ru/> 4. <http://www.vector-logos.com/> 5. <http://www.rosdesign.com/>

## ФИЛОСОФИЯ

### Женская природа и ее предназначенность в афористических описаниях и прогнозах А. Шопенгауэра

Борисова Анастасия Егоровна, студент  
Белгородский государственный национальный исследовательский университет

*В данной статье отражены взгляды А. Шопенгауэра на положение женщины в семье и обществе. Философ оценивает предназначение слабого пола, а также его отличительные черты, достоинства и недостатки, и как любой авторский текст размышления А. Шопенгауэра отражают личную жизнь писателя.*

*Ключевые слова: женский вопрос, трескучий эффект, разум, гендер, сексизм.*

**Ж**енский вопрос является одной из составных частей вопроса о человеческой личности, ценностях и смысле жизни. Научное и творческое познание позволяет отличить человека культурные и исторические интерпретации от вопросов, которые не могут быть отложены на потом, так как это судьбы живых людей и то, как мы к этому относимся, составляет наследие будущих поколений.

Сексизм и гендерные стереотипы никогда не возникают сами по себе, ведь где есть представление, что мужчина выше женщины, там есть и религиозные предрассудки, а также культурная и политическая пауперизация, в результате чего возникает позиция угнетения.

Артур Шопенгауэр является одним из самых известных мыслителей иррационализма. Его метафизический анализ воли и афористический стиль письма не оставлял равнодушным ни одного мыслителя того времени. В 1841–1851 годах в свет выходит труд Шопенгауэра «Парерга и паралипомена», что в переводе с греческого означает пропуски и дополнения. Это одна из последних крупных работ Шопенгауэра, опубликованная при жизни самого автора в двух томах. Во втором томе 27 главу он посвящает женщинам, а именно философскому рассмотрению женского вопроса.

Предназначение женщины Шопенгауэр видит в воспроизведении рода и заботе о нем, а также в послушании своему супругу, а не в какой-либо деятельности. По его мнению, жизнь женщины должна быть скупа на различные эмоции, тем более положительные. Артур Шопенгауэр утверждает, что женщина в жизни не нуждается в эмоциях, они не делают ее ни более счастливой и ни более несчастной.

Артур Шопенгауэр определяет женский пол как нечто промежуточное между ребенком и мужчиной, говоря

о том, что женщина все время своей жизни пребывает в среднем состоянии и может оставаться ребенком надолго, а поэтому лучше других ладит с детьми, чем и занимается всю свою жизнь. В отличие от женщин мужчину философ позиционирует как настоящего человека. Ну разве не сексизм? Ощущение, что своими высказываниями он хочет унижить всех женщин мира и привлечь тем самым внимание к своей обиженной персоне. Философ делает упор на том, что заниматься детьми, заложено в природе каждой женщины и именно по этой причине общий язык дети находят больше с матерью, а не с отцом. Философ уверен: «Чем благороднее и совершеннее какое-нибудь творение, тем позже достигает оно зрелости». [2, с. 894] Именно по этой причине Шопенгауэр ставит женщину в промежуточное звено между мужчиной и ребенком. Далее он сравнивает то, в какой период жизни мужчина и женщина достигают своей полной зрелости и приходит к выводу, что мужчина лишь в двадцать восемь лет, а женщины к восемнадцати годам. Разум женщины вполне соответствует возрасту зрелости женщины, так как он очень скудно отмерен, по мнению Шопенгауэра, и именно это и помогает сохранить ей связь с детьми.

Далее в своей работе Шопенгауэр рассуждает на тему того, как были созданы девушки и приходит к выводу о трескучем эффекте. Суть этого эффекта состоит в том, что женщина наделена своей красотой лишь на короткий промежуток времени для той цели, чтобы найти себе будущего мужа, спутника жизни, который будет обеспечивать женщину и брать на себя ответственность, когда красота женщины иссякнет. По мнению Шопенгауэра, красота женщины — это ее оружие, с помощью которого она ведет войну за свое лучшее существование. А. Шопенгауэр утверждает следующее: «Подобно тому, как самка муравья после оплодотворения теряет ненужные

более и даже опасные для ухода за яичками крылья, так, большую часть, и женщина после одних или двух родов теряет свою красоту; вероятно, даже по той же самой причине». [2,896] На свои домашние хлопоты и многие девушки смотрят, как на нечто второстепенное, а самое главное их призвание — это любовь и все, что помогает достичь им этой цели.

Разум является отличительной чертой человека, благодаря чему он не существует как животное исключительно в настоящем, а принимает во внимание и прошедшее, а также размышляет над будущим. Женщина же привыкла все время переживать и сопереживать, поэтому она не может конкретно сосредоточиться на своей мысли, именно поэтому все прошедшее влияет на женщину меньше, чем на мужчин. Следующим шагом Шопенгауэр отмечает меркантильность слабого пола, говоря о том, что женщины убеждены в том, что главное предназначение мужчины — это зарабатывание денег, а они в свою очередь призваны тратить эти деньги, и тот факт, что мужчина отдает свой бюджет на ведение домашнего хозяйства, подкрепляет их веру. По мнению философа, женский ум трезвее, что позволяет им видеть в вещах лишь то, что в них действительно заключено, в то время как мужчины легко возбуждаются и преувеличивают, дополняют существующую реальность. Из этого Шопенгауэр делает вывод, что не стоит пренебрегать здравым рассудком женщин, чему и следует обычай древних германцев.

В 1844 году в одном из главных своих трудов «Мир как воля и представление» во втором томе Артур Шопенгауэр вновь возвращается к проблеме женского вопроса, но уже с другой точки зрения.

Метафизика половой любви состоит из различных эссе, которые служат продолжением второй главы, где философ выдвигает свою теорию сексуальности, которая лишает людей здравого смысла в тоске по любимым, выдвигает собственное предположение о генетике, в котором он говорит, что характер — производное от отцов, а разум — от матерей, и подкрепляет это примерами великих деятелей.

Артур Шопенгауэр определяет главное условие, влияющее на наш выбор — возраст, соотнося это с половым созреванием. Предпочтение мужчины отдают девушкам в возрасте от восемнадцати до двадцати лет, а за пределами этого возраста он не находит женщин привлекательных. Мужчина как защитник будущего своих детей ищет избранницу здоровую, так как хронические болезни могут передаваться будущим поколениям, из этого и вытекает второе условие — здоровье.

Третье условие при выборе партнера — это тип сложения фигуры, ведь от этого тоже зависит здоровье. Получается, что при выборе женщины, мужчина оценивает все ее внешние данные, и любой изъян вроде кривой по-

ходки является отклонением: «женщина, которая стройна и у которой красивые ноги, подобна золотой колонне на серебряной опоре». [1, с. 102] Автору важны даже зубы, ведь это, на его взгляд, может передаться его будущему поколению.

Четвертое, на что обращают внимание мужчины при выборе женщины — это полнота ее тела, поскольку излишняя худоба отталкивает противоположный пол.

А. Шопенгауэр создает впечатление человека, который пытается унижить женский пол или продемонстрировать его неполноценность, но происходит это лишь потому, что любой авторский текст является отражением жизни писателя, и философ не исключение. В семье Артура Шопенгауэра был явный пример женщины, которую он описывает на протяжении своих трудов — это его мать Иоганна Шопенгауэр. Современники описывают ее как легкомысленную, экстравагантную похитительницу наследства. На почве ссор с матерью у Шопенгауэра также разладились отношения с сестрой Аделью. Но не только семейная связь, но и личные отношения с женщинами у философа не складываются, многие историки списывают это на невзрачную внешность мыслителя. Он был низкого роста, узкоплеч, непропорциональная голова — все это играло не в пользу внимания девушек. Шопенгауэр критикует недостатки женщины, которые на самом деле являются его собственными: отсутствие логики, сострадание к собственному несчастью. Все эти аргументы обернулись против него самого. Это является тем, что можно назвать эффектом бумеранга.

В результате проведенного исследования можно сделать следующий вывод, что Артур Шопенгауэр утверждает, что все предназначение женщины состоит в том, чтобы найти достойного, а главное обеспеченного мужчину для продолжения будущего рода. Шопенгауэр также подмечает, что мужчины и женщины по своей природе различны и что по своей натуре и физическим данным женщина способно только на воспроизводство и воспитание потомства. Хотя умственные способности передаются от матери, она не умеет ими правильно пользоваться и, занимаясь воспитанием детей и бытом, не может себя прокормить и реализовать, поэтому это предоставлено мужчинам. Многие исследователи называют Шопенгауэра женоненавистником лишь потому, что неверно интерпретируют его слова, а ведь он говорит и о положительных качествах женщины, о ее тонкой и чувствительной натуре, которая восприимчива к горю других, о ее сострадании и понимании, творческих данных. Резкие высказывания в адрес всех женщин — это лишь анализ своей собственной жизни. Сложные отношения с матерью и сестрой, разрыв с возлюбленной — все это сказалось на понимании женского вопроса.

#### Литература:

1. А. Шопенгауэр. Метафизика половой любви; перевод с немецкого Ю. Айхенвальда. СПб.: Азбука — Аттискус, 2019. 224 с.

2. А. Шопенгауэр. Полное собрание сочинений. Парерга и паралепомина. М., 1910. Т. III. с. 901.
3. Шопенгауэр, А. Афоризмы житейской мудрости. Шопенгауэр А. Свобода воли и нравственность. М.: Республика, 1992. с. 259–420.

## Эстетические взгляды М. А. Лифшица на жизнь и труды выдающихся философов и деятелей искусства

Борисова Анастасия Егоровна, студент  
Белгородский государственный национальный исследовательский университет

*В данной статье рассматриваются подходы М. А. Лифшица к исследованиям этической составляющей трудов К. Маркса и Ф. Энгельса, Л. Н. Толстого и Ф. М. Достоевского, А. И. Солженицына. М. А. Лифшиц рассматривает эмансипацию художественной деятельности, понятие искусства и гения.*

*Ключевые слова: эстетика, искусство, культура, реализм, коммунизм, марксизм, онтология, гений, эмансипация, истина, абсолютное, форма, идея.*

Михаил Александрович называл себя сыном революции, так как родился он в Мелитополе в год первой русской революции. В то время Лифшиц находился во втором классе реального училища и черпал знания о революции из романов Дюма. Михаил Александрович пережил гражданскую войну, немецкую оккупацию, голод, тиф, но все это лишь закалило его дух и стремление к познанию.

Проходя обучение в царском реальном училище, М. А. Лифшицу впервые встретился с несправедливостью, так как подавляющее большинство учеников были дети чиновников. Своему умению держать в руке карандаш юный эстетик обязан учителю, выпускнику Академии художеств А. И. Мольнеру.

Впервые с трудами Маркса М. А. Лифшиц познакомился в городской библиотеке. Это было сочинение Плеханова «К вопросу монистического взгляда на историю». Плеханов сыграет одну из составляющих ролей в понимании философом марксизма. Мать М. А. Лифшица была одаренная женщина, но не могла позволить себе учиться, поэтому пыталась дать сыну то, что не получила сама.

В 1922 году Лифшиц пытается поступить во Вхутемас, однако его не приняли из-за привычек наивного реалиста. М. А. Лифшиц разошелся во взглядах со своими учителями потому, что раньше всех обратился к традиции реалистической классики. Несмотря на то, что Лифшиц не стал профессиональным художником, он работал сам, особенно мыслителя посещало вдохновение в период весны, когда природа показывала себя в самых оживленных тонах. Лифшиц утверждал, что идеальное есть истина реальности. Искусство — это то, что задает образец, на который должны равняться люди, но этот образец должен быть взят из самой жизни, а не выдуман художниками. Искусство — это то, что должно искать истину, а не выражать свои чувства. Понятие реализма у Лифшица — это не просто направление в искусстве, оно исключи-

тельно широкое. Как и Гегель, Лифшиц понимает истину как полноту бытия и соответствию своей натуре. Истина понимается, как идеальное абсолютное. Искусство и наука делают одно общее дело — ищут истину. По мнению Лифшица, познание в образах, не является низшей ступенью познания. Оба понятия служат предметом к познанию истины. Философ называет это «субстанциальной» истиной, что соответствует мысли и фактам. Эстетика, на его взгляд, — это то, что призвано выявлять правдивость и ложность искусства.

Идея художника — это то, что делает предмет искусства по-настоящему подлинным. Но как утверждает Лифшиц, свои таланты можно растерять, в то время как опыт и техника останутся в сознании художника. Примером тому служит отзыв талантливого писателя А. И. Солженицына, которого Лифшиц рекомендует к прочтению, но в ранних его работах, так как после он заговорил собственным языком, а не талантом.

«Есть нечто независимое от произвола художника в его творчестве. И пока он говорит от имени этого объективного начала, сознательно или бессознательно, он чувствует в себе благодать этой чудотворной объективной силы, и не дай бог потерять ее, как Самсон, лишенный волос». [1, с. 108] Данное выражение Лифшиц, по всей видимости, перенял у В. Г. Белинского.

Одним из направлений занятий М. А. Лифшица было восстановление системы эстетических взглядов Маркса и Энгельса, которое представлялось не существующей. Целью философа было показать наличие в марксизме нравственно-эстетической основы, отсутствие которой тревожит противников марксизма. Это духовно-эстетическое содержание по Лифшицу присуще марксизму изначально. Несмотря на то, что труд представляет экономически обоснованную революционную науку, он содержит в себе высокогуманистический резерв идеала, что само по себе и является искусством. В модернистском искус-

стве видим абстрактное отрицание «капитала», художественные формы, которые накоплены классическим искусством, и уравнение в самовыражении личности. [3, с 128] Модернизм — это искусственный «коммунизм» в мире эстетики. Стремление Маркса состоит в том, чтобы превратить искусство в деятельную способность каждого человека. Такая форма эмансипации художественной деятельности — необходимый момент для становления и превращения искусства в собственность творца. Мыслитель внес большой вклад в развитие модернизма и понимание природы искусства.

М. А. Лифшиц — коммунист, который считает, что модернизм усложняет путь к новому обществу. Но также он признает, что это усложнение — историческая неизбежность. Модернизм — это отдушина, способ притворяться передовым, но делать то же самое, как всегда. При этом динамика самого модернизма циклична, как мода: на смену слепому бунту и искусственному варварству сверхцивилизованных декадентов приходит слепое повиновение идеям сверхличного порядка и национального подъема. Искусство — это проявление классово-борьбы. По мнению Лифшица, в искусстве человек имеет дело с «вечным» и бесконечным, космос как целое говорит через художника и его произведения искусства. [2, с 328]

Проблема, осознанная Лифшицем в период духовного кризиса, пережитого во Вхутемасе, была связана с вопросом о революционности авангардизма в искусстве. В 30-х годах искусство и литература стали опытным полем, символическим родом, что находило выражение идеологических конфликтов. В эти годы особое внимание уделялось анализу и пропаганде художественной литературы и искусства, что и послужило развитию и распространению марксистского мировоззрения не только в литературном кругу, но и по всей стране. Основная мысль сводилась к тому, что старая литература — это выражение классового общества. С произведениями искусства также, если брать картину, где изображена крестьянка в сарафане, то нетрудно доказать, что такое восприятие крестьян в царской России носит дворянско-идеалистический характер, что является выгодным для господствующего класса.

Лифшиц, говорит о невозможности возникновения художественного произведения на основе реакционного общественного направления. По Марксу же любые идеи могут быть основой художественных произведений. М. А. Лифшиц был против того, чтобы его рассматривали, как мыслителя, который ограничивается одним мыслительным ведомством. Философ говорит о том, что: «Занятия эстетикой приобрели в определенный момент в нашей литературе оттенок цехового, ведомственного интереса». Под эстетикой Лифшиц понимал род философии культуры. Он предполагает не руководство для

ума, а историческое мировоззрение на внутричеловеческую структуру. Между объективными фактами борьбы классов и нравственно-эстетическим содержанием нет онтологической связи.

Суть марксизма философ видит в том, что он смог прийти до самого корня социальной субстанции, не предаваясь общественно — исторической критике во имя мечтательных образов эстетического идеала.

Лифшиц отстаивал тот факт, что прогрессивное поступательное развитие носит двойственный противоречивый характер, по Гегелю эта работа против самого себя. Лифшиц рассматривает взгляды В. И. Ленина на творчество одного из основополагающих классиков русской литературы — Л. Н. Толстого. Для Ленина самое главное то, что творчество писателя является «зеркалом» жизни, он показывает мощное крестьянское движение с его противоречивыми сторонами. Лифшиц говорит о том, что Л. Н. Толстой имеет достаточное количество идейных недостатков и предрассудков, нежели художественных слабостей. И именно его недостатки способствовали формированию его достоинства «отрицание отрицания». Даже предрассудок бывает абстрактно противоположен рассудку, что заключает в себе глубокую истину. Нельзя иметь полную картину об истории культуры, если мы будем отвлеченно противопоставлять прогрессивное и реакционное у великих художников прошлого, начиная с Гомера. Материалом художественности не была и не может быть общественно — литературная позиция. Критика уходящих трудов все более превращалась в революционную, и это относилось не только к художникам-гениям, но и к общественным деятелям.

Если в России есть упоминание о демократически мыслящих художниках, то первый, кто приходит на ум — это Достоевский. Его великая заслуга в том, что он раскрыл значение презрения российских подданных, как ложного бунта. Он понимал истинное художественное творение только как народное. Логика мысли Лифшица ведет к тому, что можно назвать теорией реализма в искусстве. Понятие «высокий реализм» — значит, что критерий реализма не сводится к реализму в узком смысле слова.

М. А. Лифшиц постоянно апеллирует к теории отражения, которая в марксизме понимается как рефлексия в гегелевской диалектике.

В период постсоветского времени, когда Маркс утратил былую славу, Лифшиц ее приобрел. Его немногочисленные тома выходят один за другим. В философском обществе у Лифшица нет последователей, но в кругу искусствоведов и художников он всегда находился в почете и был примером для подражания. В 1994 году, художники, которые интересуются советской эстетикой создают «Институт Лифшица» в Москве.

#### Литература:

1. М. А. Лифшиц Эстетика Гегеля и современность // Вопросы философии, 11 (2001), с. 223 (последняя, неоконченная работа Лифшица).

2. М. А. Лифшиц Модернизм в искусстве (статья для БСЭ) / Собрание сочинений, т. 3, с. 432.
3. М. А. Лифшиц Марксизм и эстетическое воспитание / Собрание сочинений, т. 1, с. 391.

## ПРОЧЕЕ

### Work & Travel, USA. Перспективность направления

Кочкин Никита Денисович, студент

Национальный исследовательский университет «Высшая школа экономики», Нижегородский филиал

В данной статье рассматривается перспективность программы культурного обмена формата «Work and Travel», а также её достоинства и недостатки.

**Ключевые слова:** Work and Travel, программа культурного обмена, США.

Актуальность данной темы связана с продолжающимся ростом популярности программы культурного обмена формата «Work and Travel».

Work and Travel USA — это одна из межправительственных программ культурного обмена (Cultural Exchange Programs), в реализации которой принимает непосредственное участие Госдепартамент США. Своё существование программа начала с 1961 года для улучшения взаимоотношений между гражданами США и других стран, участие в которой принимают тысячи студентов со всего мира. В России наибольшую популярность программа приобрела в 90-е годы [3].

Самые популярные страны в рамках данной программы — это США, Канада, Австралия, Франция, Испания, Германия. Также, программа обмена существует и в некоторых других странах Европы, но они пользуются не таким высоким спросом. Самая же популярная для этого страна — Соединенные Штаты [1].

Помимо всё большего количества друзей и знакомых, с каждым годом отправляющихся в США по Work and Travel, также, фактом, подтверждающим популярность данной программы, является статистика запросов в поисковых системах. Итак, какие же выводы можно сделать исходя из динамики запросов за ближайших год, показанных на рисунке 1?



Рис. 1.

В целом динамика запросов не сильно отличается от предыдущих лет, хотя наблюдается небольшой спад, что может быть вызвано политическими факторами. Самый

же интересный промежуток находится в период с марта по май 2020 года. На графике мы можем видеть резкое падение количества запросов по данному ключу, что объяс-

няется введение ограничительных мер по России и миру в связи с пандемией COVID-19. Тем не менее, в мае уже наблюдается резкое увеличение количества запросов, что связано с ослаблением ограничительных мер, то есть несмотря на сложную эпидемиологическую обстановку, люди все равно интересуются программой.

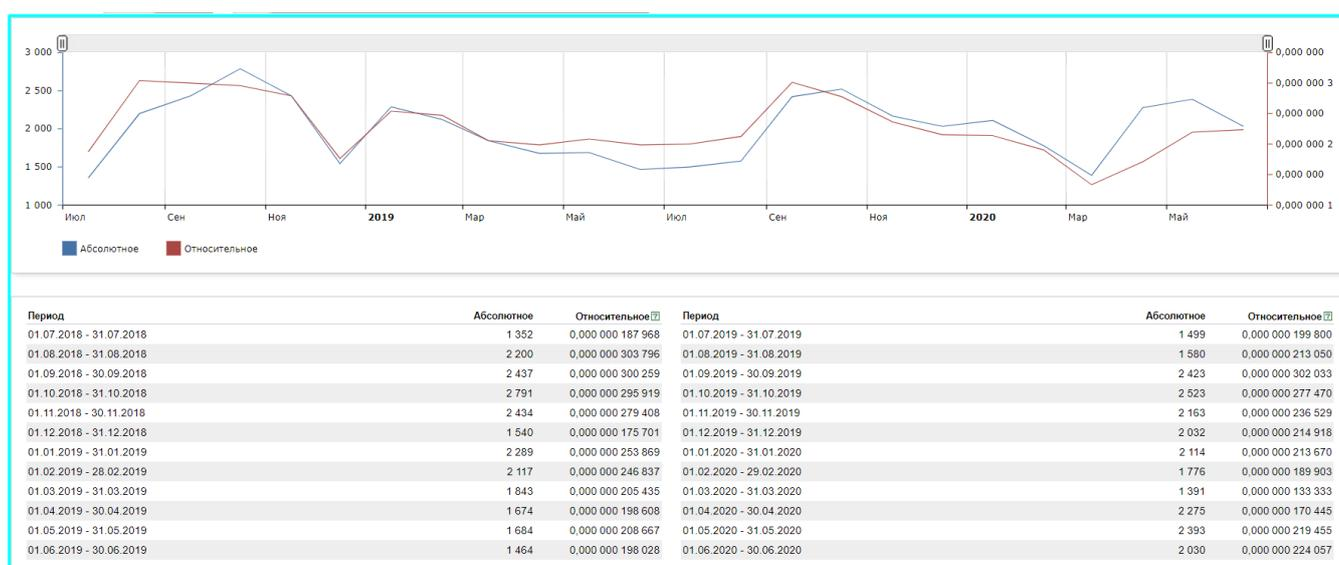
Каковы же причины столь высокой популярности данной программы обмена именно в США?

Во-первых, это сформированный образ «американской мечты» в сознании молодого человека. Российская молодежь выросла на американских фильмах, которые изобилуют американской культурой. Более того, современная культура российской молодежи — это слепок американской: они слушают американскую музыку, носят американскую одежду, играют в американские игры и т. д.

Да, результатам исследований, наиболее популярна русская поп-музыка (67 %), но не стоит также забывать, что большинство трендов, в том числе и в особенности в музыке, приходит с запада [2]. Для многих молодых людей — это возможность посмотреть изнутри на то, как именно работает американский бизнес. И действительно, у американцев есть чему поучиться, ведь подход к созданию и ведению бизнеса там совершенной другой, в лучшую сторону, нежели в России.

Это также хороший способ заработать деньги. Многие студенты после первого визита в США, в следующие разы туда едут целенаправленно для заработка, когда уже знакомы со всеми нюансами, и тем самым делают свое прибытие и работу в Штатах максимально комфортными. Минимальная ставка оплаты часа работы в США составляет \$7,25. В среднем аренда жилья (комната/койка) обходится в \$100 в неделю, часто можно встретить и варианты работы, когда работодатель предоставляет своим работникам жилье бесплатно. В основном, студенты работают на двух работах (то есть в среднем 10 часов в день), итого получается минимальная зарплата в день при условии работы у двух работодателей это:  $7,25 \times 10 = 72,5$ . Но средняя же заработная плата составляет \$10 в час, итого \$100 в день. И все же данные цифры разнятся, и зависят от города и штата. Итого в неделю заработная плата выходит (при 7,25 в час) — \$362,5, а в месяц \$1 450. Из этой суммы вычитаются налоги, а это от 10–15 % до 20–30 %, зависит от работодателя. Стоит отметить, что налоги можно вернуть после завершения программы. Если сравнивать с заработными платами в России (15 000–20 000), то Штаты безусловно выигрывают, что для многих участников является сильным аргументом.

Более того, жить несколько месяцев в США — это означает общение с носителями языка в их естественной среде, и многие также используют данную программу в том числе в качестве способа подтянуть разговорный американский английский. К тому же многие используют

данную программу для того, чтобы после её завершения остаться в США, так как такой способ является одним из самых доступных. Многие студенты поступают в колледжи, чтобы продлить свое нахождение в штатах и закрепиться, кто-то находит девушек/парней и вступают в брак. Стоит отметить, что за фиктивными браками с целью получения гринкарты и в последующем гражданства очень пристально следят. Тем не менее, программа Work and Travel остается одним из наиболее легких и привлекательных способов отправиться в США с возможностью остаться в стране на постоянное жительство.

Также Work and Travel несёт в себе и более глубокую ценность, она выполняет важную функцию обмена культурным опытом, который невозможно получить в России. Безусловно, можно общаться с иностранцами и лично, и через сеть Интернет, но действительно погрузиться в культуру и «прочувствовать её изнутри» возможно лишь в стране-носителе. В результате некоего диалога между различными культурами происходит обогащение ценностями друг друга. Более того, расширяется спектр возможностей человека, которые связаны прежде всего с образованием, карьерой, а также это способствует развитию стремления к преодолению жизненных трудностей. Важно отметить и такой аспект, как преодоление межнациональных конфликтов, который является своего рода побочным эффектом взаимопроникновения культур [4].

Всё же есть некоторые проблемы, с которыми может столкнуться студент при участии в программе. Так, агентства за отдельную плату предоставляют джобофферы (предложения работы), но при поиске жилья часто появляются проблемы, такие как отсутствие достаточного количества вариантов по условиям проживания и по разным ценовым сегментам. Также, часто в джобофферах агентства написана неактуальная информация: либо жилье уже не сдается, либо контактные данные некорректны, что вызывает дополнительные трудности при подготовке к поездке.

Кроме того, в США существует проблема наркомании, под воздействие которой часто попадают приезжающие студенты, так как наркотики находятся в легком доступе. Нередко, студенты оказываются в полицейских участках за различного рода нарушения и действия в состоянии наркотического опьянения, а также подвергаются депортации из страны.

Таким образом, программа культурного обмена выполняет очень важные функции и является элементом, влияющим на взаимоотношения между молодым населением стран, помогает осуществлять межкультурный диалог и даёт молодым людям из России реализовывать себя и расширять культурный опыт. Безусловно, указанные выше проблемы могут иметь негативный эффект, но в целом программа имеет больше достоинств нежели недостатков.

#### Литература:

1. <https://workandtravel.ru/> — интернет-ресурс, посвященный программе обмена «Work and Travel».

2. Опрос музыкальных предпочтений россиян, проведенный компанией «Левада-центр».
3. <https://alt-center.ru/> — интернет-ресурс, посвященный образованию и карьере за рубежом.
4. <https://infourok.ru/> — образовательный портал «Инфоурок». Исследовательская работа на тему «Влияние американской культуры на российское общество».

## НАУЧНАЯ ПУБЛИЦИСТИКА

### Фабрики будущего в рамках «Технет»

Коношенко Андрей Михайлович, преподаватель  
Красноярский техникум промышленного сервиса

*В статье представлены производственные технологии по направлению «Технет»*

*Ключевые слова: промышленная революция, цифровое производство, Фабрика будущего*

Развитие общества имеет этапы, которые оказали существенное влияние на его дальнейшее развитие. В контексте нашего повествования рассмотрим этот вопрос с точки зрения развития технологий — промышленных революций. Карл Маркс в труде «Капитал» писал: «Машина, от которой исходит промышленная революция, заменяет рабочего, действующего одновременно только одним орудием, таким механизмом, который разом оперирует множеством одинаковых или однородных орудий и приводится в действие одной двигательной силой, какова бы ни была форма последней». [1, с. 388]

Первая промышленная революция произошла в XVIII в. и была связана с переходом к использованию паровых машин и энергии воды. Вторая промышленная революция, произошедшая в конце XIX в., ознаменована электрификацией и налаживанием конвейерного производства. Третья промышленная революция, к которой относятся изобретение компьютера, автоматизация и роботизация производств, произошла в 60-70-х гг. XX в. Необходимо отметить, что временные промежутки между качественными сдвигами в промышленной сфере сокращаются от этапа к этапу практически вдвое. И уже в начале XIX в. речь идёт о четвёртой промышленной революции, так называемой Индустрии 4.0. Программа Индустрии 4.0 была предложена в Германии в 2011 г. Цифровые стратегии утвердили в Европейском Союзе — «Цифровая Европа 2020» (2010 г.), Китае — «Интернет плюс» (2015 г.). [2] В России для обеспечения конкурентоспособности на глобальных рынках в перспективе 10–20 лет была создана Национальная технологическая инициатива (НТИ) — программа мер по формированию принципиально новых рынков и созданию условий для глобального технологического лидерства России к 2035 г. [3]

В 2017 года в России была утверждена «дорожная карта» национальной технологической инициативы (НТИ) по направлению «Технет» (Передовые производственные технологии). «Речь идет о перспективных произ-

водственных технологиях. Это целый набор решений, которые революционным образом меняют индустриальное производство, делают его эффективным, автоматизированным, позволяют оцифровать все стадии оборота продукта — от самой инженерной мысли до утилизации. Предполагается запуск пилотных проектов по организации цифровых «Фабрик будущего», по испытательным полигонам, экспериментально-цифровым центрам сертификации и целому ряду других направлений», — сказал на заседании Д. Медведев. [4]

Фабрики будущего (Factories of the Future) — системы комплексных технологических решений (интегрированные технологические цепочки), обеспечивающие в кратчайшие сроки проектирование и производство глобально конкурентоспособной продукции нового поколения. [5]

Фабрики будущего — это определённый тип системы бизнес-процессов, способ комбинирования бизнес-процессов, который имеет следующие характеристики:

— создание цифровых платформ, своеобразных экосистем передовых цифровых технологий. На основе предсказательной аналитики и больших данных платформенный подход позволяет объединить территориально распределённых участников процессов проектирования и производства, повысить уровень гибкости и кастомизации с учетом требований потребителей;

— разработка системы цифровых моделей как новых проектируемых изделий, так и производственных процессов. Цифровые модели должны обладать высоким уровнем адекватности реальным объектам и реальным процессам;

— цифровизация всего жизненного цикла изделий (от идеи, проектирования, производства, эксплуатации, сервисного обслуживания и до утилизации). Чем позже вносятся изменения, тем их стоимость больше, а потому центр тяжести смещается в сторону процессов проектирования, в рамках которых закладываются характери-

стики глобальной конкурентоспособности или высокие потребительские требования.

В дорожной карте «Технет» Фабрики Будущего классифицируются на Цифровые, «Умные», Виртуальные и формируются на основе передовых производственных технологий.

Цифровая Фабрика охватывает процесс разработки изделия до стадии прототипа. Конечным продуктом является сам прототип или образец или же его цифровой двойник. Ключевыми технологиями здесь являются все технологии цифрового проектирования и моделирования, аддитивные технологии, а также технологии сбора и анализа больших данных, которые необходимы для создания цифровых двойников. Также к Цифровой Фабрике можно отнести и новые материалы, свойства которых учитываются при проектировании в рамках системного подхода. Применение этих технологий помогает снизить количество ошибок при проектировании и ускорить выход продукта на рынок.

«Умная» Фабрика включает в себя всё, что связано непосредственно с производственными мощностями — робототехнику, промышленный интернет, различные технологии организации и управления производством — автоматизированные системы управления технологическими процессами, системы управления производственными процессами на уровне цеха, а также сенсоры и датчики. «Умная» Фабрика базируется на технологиях Цифровой Фабрики и использует полученные цифровые модели и образцы для дальнейшего серийного производства. С помощью этих технологий можно добиться повышения производительности, снизить количество брака, ускорить производственный процесс.

Виртуальная Фабрика расширяет и продолжает физическую производственную площадку, связывая её с другими фабриками, если речь идёт о нескольких площадках одного предприятия, а также с поставщиками и подрядчиками. Создаётся единое информационное поле, где

каждый участник цепочки добавленной стоимости имеет доступ к самой актуальной информации. Это помогает сделать процесс более прозрачным, улучшить и ускорить коммуникацию как между подразделениями предприятия, так и между подрядчиками.

В сравнении с традиционными производствами «Фабрики Будущего» будут обладать следующими преимуществами:

- сокращение затрат на производство;
- сокращение времени производства;
- существенно сокращение времени выпуска готовой продукции на рынок;
- более простое прогнозирование и управление деятельностью предприятия;
- сокращение количества дефектной продукции на производстве;
- повышение кастомизации производственного процесса.

Преимущества обусловлены следующими решениями Фабрик Будущего:

- цифровизация производственных процессов на уровне ~ 95%;
- интеллектуальное производство не менее 50% технологических операций;
- переход к виртуальному управлению цепочками поставок;
- внедрение технологий цифрового проектирования и моделирования;
- использование новых материалов. [6]

План мероприятий «Технет» имеет срок реализации до 2035 г. За этот период в России должно быть создано 40 Фабрик Будущего. Но уже в марте 2017 г. на выставке СеВIT премьер-министр Японии Синдзо Абэ представил программу «Общество 5.0». Разница между Индустрией 4.0 и Обществом 5.0 — в масштабе внедрения новейших цифровых технологий. В последнем они охватывают все сферы жизни общества, а не только производство. [7]

#### Литература:

1. Маркс, К. Сочинения/К. Маркс, Ф. Энгельс.-2-е изд. — М.: Гос. изд-во полит. лит., 1960. — Т. 23: Капитал Т. 1. — 907 с.
2. Информационно-аналитический отчет Анализ мирового опыта развития промышленности и подходов к цифровой трансформации промышленности государств-членов Евразийского экономического союза URL: [http://www.eurasiancommission.org/ru/act/prom\\_i\\_agroprom/dep\\_prom/SiteAssets/Материалы %20в %20разделе %20Аналитика/Отраслевые %20обзоры/цифровая %20трансформация %20промышленности %2013.02.2017.pdf](http://www.eurasiancommission.org/ru/act/prom_i_agroprom/dep_prom/SiteAssets/Материалы_%20в_%20разделе_%20Аналитика/Отраслевые_%20обзоры/цифровая_%20трансформация_%20промышленности_%2013.02.2017.pdf)
3. Национальная технологическая инициатива|Агентство стратегических инициатив URL: <https://old.asi.ru/nti/>
4. Технет: в «дорожной карте» предусмотрено создание «фабрик будущего» URL: <http://www.uppro.ru/library/innovations/management/fabrikibudushego.html>
5. План мероприятий («дорожная карта») «Технет» (передовые производственные технологии) Национальной технологической инициативы URL: [https://nti2035.ru/documents/docs/DK\\_technet.pdf](https://nti2035.ru/documents/docs/DK_technet.pdf)
6. Фабрики Будущего URL: <https://technet-nti.ru/article/fabriki-budushego>
7. Общество 5.0: взгляд Mitsubishi Electric <https://www.mitsubishielectric.ru/upload/iblock/53f/53f2560073cbe2fccf6bb878481c9d0c.pdf>

# МОЛОДОЙ УЧЕНЫЙ О'ЗБЕКISTON

## Fransuz tilida «ayol» konseptining kognitiv tahlili

Alieva Gulzoda Tulkinovna, o'qituvchi  
Eshboeva Tursunoy Soxatmamatovna, magistrant  
Samarqand davlat chet tillar institute, O'zbekiston

*Mazkur maqola orqali fransuz tilida «femme» (ayol) konseptining kognitiv tahlil qilish usullari borasida fikrlar keltirilgan. Shu bilan bir qatorda fransuz tilshunoslik madaniy konsepsiyasini ko'rib chiqishga hamda konsepsiya tarkibini tashkil etuvchi uning yadro (asosiy) va periferik xususiyatlari yoritib berilgan.*

*Kalit so'zlar: Kognitologiya, konsept, ayol, ona, lingvokognitiv, til, ong, zamonaviy tilshunoslik, bilish, idrok etish, kognitiv tahlil, antroposentrik, madaniy, lingvistik, psixologik, falsafiy.*

## Когнитивный анализ концепции «женщина» во французском языке

Алиева Гулзода Тулкиновна, преподаватель;  
Эшбоева Турсунуй Сохатматовна, студент магистратуры  
Самаркандский государственный институт иностранных языков (Узбекистан)

*Эта статья дает представление о методах когнитивного анализа понятия «женщина» во французском языке. Кроме того, рассматривается культурная концепция французской лингвистики, а также ее основные (базовые) и периферийные особенности, составляющие эту концепцию.*

*Ключевые слова: когнитология, концепт, женщина, мать, лингвокогнитивная, язык, сознание, современная лингвистика, познание, когнитивный анализ, антропоцентрическое, культурное, лингвистическое, психологическое, философское.*

## Cognitive analysis of the concept «woman»' in the French language

Gulzoda Tulkinovna Aliyeva, teacher  
Tursunoy Sohatmamatovna Eshboeva, master student  
Samarkand State Institute of Foreign Languages, Uzbekistan

*This article provides insights into the methods of cognitive analysis of the concept of «femme» in French. In addition, the cultural concept of French linguistics is considered, as well as its core (basic) and peripheral features that make up the concept.*

*Keywords: Cognitology, concept, woman, mother, linguocognitive, language, consciousness, modern linguistics, cognition, cognitive analysis, anthropocentric, cultural, linguistic, psychological, philosophical.*

«**A**yol» madaniyatning asosiy tushunchalaridan biri hisoblanadi. «Kognitiv» atamasining asosida «bilish», «idrok etish» degan ma'nolar yotadi (ingliz tilida «cognitive», rus tilida «poznavatelniy»). Sh. Safarov fikricha, «Bilim olish va saqlash, uni amalda qo'llash va uzatish manbai va, nihoyat, uni

shakllantiruvchi vosita bo'lgan til tizimi kognitiv tahlil obyekti ekanligiga hech qanday shubha yo'q. Bilimning mavjudligi tilning mavjudligidan. Tilning o'zi esa kognitiv tizimning faoliyati mahsulidir, lisoniy tarkiblar tafakkur faoliyati natijasida shakllanadi». (1,2) Kognitologiya tafakkur haqidagi

fan boʻlib, uning tayanch nuqtasi tilshunoslikdir. Soʻzsiz, lingvistik tahlil kognitiv tahlilning bir turi, uning maʼlum bir koʻrinishda namoyon boʻlishidir. Kognitiv tilshunoslik fani XX asrning ikkinchi yarmida axborot texnologiyalari taraqqiyoti oqibatida yuzaga kelgan «sunʼiy intellekt» tizimi vositalariga oid mushohada, savollarga javob izlovchi fan sifatida paydo boʻldi.

Bu fan insonning bilish faoliyati bilan shugʻullanuvchi fanlar tarkibiga kiradi. Konsepsiyani tahlil qilishda (J. Lakoff, M. Jonson, Langaker, Djekendorf R. va boshqalar) hamda (Yu. S. Stepanov, A. P. Babushkin, Yu. D. Apresyan, S. X. Lyapin, V. I. Karasik, D. O. Dobrovolskiy, N. N. Boldyrev, I. A. Sternin, E. S. Kubryakova, Yu. N. Karaulov va boshqalar) kabi olimlarning ilmiy ishlari tayanch vazifasini oʻrtaydi. «Ayol» tushunchasi milliy-madaniy xususiyatga ega boʻlgan juda koʻp maʼlumotlarni oʻz ichiga oladi va shu bilan mahalliy fransuz tilida soʻzlashuvchilar dunyosining lingvistik rasmning bir qismini aks ettirishi ham eʼtiborga molik.

Zamonaviy tilshunoslik fanida mavjud boʻlgan konseptni aniqlash muammosi, konsept va til birliklari oʻrtasidagi munosabatlar muammosiga bevosita bogʻliqdir. Konsept mohiyatini tushunishga boʻlgan har qanday urinish «tushuncha», va «maʼno»ni oʻz ichiga olgan bir qator atamalarning mavjudligini amalga oshirishga olib keladi.

*Konsept atamasi* tilshunoslik tadqiqotlarida XX asrning birinchi yarmidan paydo boʻla boshladi. Bu atama ingliz tiliga oid soʻz boʻlib, (*conssept*), rus tilida *ponyatie* (tushuncha) atamasi bilan tarjima qilinadi. Keyinchalik bu atama tushuncha atamasi bilan aralashtirib yuborila boshlangach, uning tom maʼnodagi mazmunini aniq shakllantirishga qaratilgan ishlar tadqiq qilina boshlandi.

«Konsept» tushunchasi kognitiv fan va lingvokulturologiyaning asosidir. Ammo, «konsept» atamasi chet elda ham, mahalliy tilshunoslikda ham keng qoʻllanilishiga qaramay, hozirda uning yagona izohi yoʻq. Hozirgi kunda tilshunoslikda konsept atamasini aniqlash uchun bir qancha yondashuvlar mavjud: Yu. S. Stepanov konseptni shunday taʼriflaydi: «inson ongida madaniyat oʻchogʻi, bu madaniyat shaklida insonning aqliy olamiga kiradigan narsa» [22]. Shuningdek, Yu. S. Stepanov taʼkidlaganidek, «konsept» bu «maʼlum bir soʻz bilan birga keladigan gʻoyalalar, tushunchalar, bilimlar, uyushmalar, tajribalar toʻplami». (Cognition-bilish, cognize-tushunmoq, bilmoq cognitive-bilishga oid, cognition-aql, tafakkur). Insonning dunyoni, voqelikni bilishi, uni idrok etishida uning faoliyati natijasi hisoblangan tafakkurning oʻrnini alohida taʼkidlash kerak.

*Kognitiv tahlilning* tadqiqot obʼekti bilimlar haqidagi tasavvurlar strukturasi va ularning turli kognitiv jarayonlar (tushunish, tahlil, til axborotining qurilishi) da til imkoniyatlarini sharhlash, shu bilan birga ularning paydo boʻlishini oʻrganish kabilarni oʻz ichiga oladi. Kognitiv tahlilda olamni bilish jarayonida yuzaga keladigan mantiqiy (mental) strukturalarning lisoniy ifodasini ochib beruvchi mexanizmlar qurshovidagi uslub va vositalar tadqiqi asosiy oʻringa chiqadi.

Konsept lingvokulturologiyada eng faol qoʻllanuvchi birlik sanaladi. Konsept lingvomadaniy birlik sifatida u yoki bu xalq madaniyatining oʻziga xos jihatlarini ifodalaydi. Masalan, «Ayol» konseptini qiyosiy jihatdan oʻrganish bilan bogʻliq. Professor Shahriyor Safarovning «Kognitiv tilshunoslik» (2006) kitobida «Ayol» konsepti haqida juda yaxshi misollar berilgan va Ayolning bir nechta xususiyatlari sanab oʻtilgan. (4,15)

№	Ayolning xususiyatlari	Misollar
1	Turmush qadriyatlarini hurmat qiladigan	Har doim oilasini birinchi oʻringa qoʻyadigan, sadoqatli, sevimli, mehribon, pazanda, bardoshli, haqiqiy doʻst, kechirimli, rostgoʻy, orasta, samimiy, shirinsoʻz, kamgap tejamkor.
2	Aqli	Sermulohaza, oʻziga sodiq, oqil, zukko diqqatli, begonalar oldida oʻzini vazmin tutadigan, madaniyatli, fahm-farosatli, milliy qadriyatlarni hurmat qiladigan.
3	Hayoli	Or nomusli, iymonti, iboli, ham dunyoviy, ham diniy tomondan bilimli, vijdonli, namunali, iffatli, maʼrifatli.
4	Tashqi goʻzallik	Nazokatli, matonatli, nafis, istarali.
5	Jasoratli	Mehnatkash, kuchli, tadbirkor, sabrli jonkuyar.

Fransuz tilining leksik darajasida «ayol» tushunchasi boshqacha ifoda etilgan. *Femme* [fam] f ayol;

- mehnat qilayotgan ayol; ~ *femme qui travaille*,
- xizmatkor ayol; ~ *Femme de ménage*,
- kunlik ishchi; *Travailleur de tout les jours*,
- uy bekasi; - *femme au foyer*,
- yozuvchi-*écrivain*
- beka — gʻayratli ayol- *maitresse*
- (mehribon) ayol- *bonne*
- qari ayol — *Vieille femme*.

— xotini, turmush oʻrtogʻi; *epoux*

— uylanmoq- *se marier*

— ayol; -*la femme*;

— yosh ayol-*jeune femme*,

— beva ayol-*veuve femme*

— xotini, birinchi xotin-*femme, premiere femme*,

— trans. beparvo ayol — *femme insouciant*.

Oʻzbek tilida leksemalar xotin, sinonim leksemalar ayol, ammo maʼno jihatidan umumiy va stilistik rangda soʻz bor: Ayol: 1) ayol; 2) xotin.

Kontseptlar inson ongida shakllanadigan ideal narsadir. Ular orasida eng keng tarqalgani «ayol» konsepti. Uni dunyoning asosiy tushunchalaridan biri, deb ayta olamiz. Ona ayol — bu yangi tugʻilgan chaqaloq bilan oʻzaro aloqada boʻlgan birinchi odam. Boshqacha qilib aytganda, ona oʻz bolasi ongida dunyo tasvirining asosini yaratadi, bu oʻz xalqiga va millatiga xosdir. Bolada hayotga toʻgʻri munosabatni shakllantirishga hissa qoʻshadigan ham ayoldir.

«Ayol» muqaddas zot boʻlib, u Xudoning marhamati bilan insoniyat naslini koʻpaytirish uchun yaratilgan. Onalik — bu ayolning yer yuzidagi asosiy vazifasidir.

Mével J.P (Parij, 2007 y) lugʻatida berilgan «ayol» tushunchasini quyidagicha talqin qiladi.

Koʻpincha, «ayol» atamasi katta yoshdagi davrni (balogʻatga yetigandan keyin) anglatadi, bu nikoh uchun eng maqbul yosh bilan bogʻliq. Eng keng tarqalgan iboralar:

- Ayol, ayollar (*une femme, des femmes*);
- Erkaklar va ayollar (*les femmes et les hommes*);
- Erkak, ayol va ikki farzand (*un homme, une femme et deux enfants*);
- Qiz, yosh qiz, ayol (*une petite fille, une jeune fille et une femme*).

— Aqlli ayol-*femme de tête*, aqlli, oʻz imkoniyatini hech qachon qoʻldan boy bermaydi. Oʻziga xos feʼl-atvorli, gʻayratli, kamtarin ayol, oqilona fazilatli.

- Vafot etgan ayol — *Femme Fatal*
- Gʻolib — erkaklar yuragini zabt etuvchi (*tombeuse*).
- *Ijtimoiy va kasbiy maqomi*: ishlaydigan ayol oʻz hayotini topadi (*le travail des femmes*).

— Ayollarning kasblari (*métiers des femmes*). *Cette femme est avocate*, bu ayol advokat. *Cette femme est professeur, c'est une professeur* bu ayol oʻqituvchi.

— *Pays gouverne par une femme*: mamlakat ayol tomonidan boshqariladi. *Une Femme d'affaires*. Tadbirkor ayol.

- *Femme politique. Femme d'état*. Siyosatchi ayol,
- *Un femme de lettre*. Yozuvchi ayol
- *Femme au foyer* (uy bekasi ayol): uy ishlarini bajaradigan va bolalarni tarbiyalaydigan ayol. Jinslar oʻrtasidagi munosabatlar kontekstida ayol.
- *C'est la femme de sa vie*. Bu uning hayotidagi ayol.
- *Seduire une femme*. Ayol bilan uxlash, *coucher avec une femme*

— Bu tunni bir erkak bilan oʻtkazgan va ertasi kuni ketgan ayol edi. «*C'était une femme qui passait la nuit avec un homme va qui repartait le lendemain.*» (Duras)

*Cette femme n'a jamais eu d'enfants* Bu ayolning hech qachon farzandlari boʻlmagan (sterilit). *Femme qui veut un enfant, mais ne peut pas*, bolani istagan, lekin tugʻa olmaydigan ayol.

- *femme enceinte*, homilador ayol.
- *Femme qui fait un enfant pour d'autres* (shunchaki porteuse). Bolani boshqalar uchun olib boradigan ayol.

«Ayol» konsepti fransuz tili aforizimini ikkita taniqli ibora bilan boyitdi: ayollarni qidirib toping (fransuz tilida koʻpincha ibora sifatida ishlatiladi: *Cherchez la femme* va ayol nimani xohlasa. Xudo uni xohlaydi — *Ce que femme veut, Dieu le*

*veut* (bu aforizمنىning fransuzcha asl nusxasi unchalik keng tarqalgan emas).

Bizning fikrimizcha, ikkala aforizmda ham «ayol» tushunchasi eng umumiy maʼnoda — «ayol kishi» koʻrinishida ifodalanadi, ammo oʻzbek tilida boʻlgani kabi, bu belgining oilaviy gipostazasi koʻproq uchraydi. Ushbu konsepsiya ona, qiz, va boshqalar leksemalari orqali ham amalga oshirilishi mumkin.

Shu bilan birga fransuz va oʻzbek tillarining koʻplab paremiyalarining semantik, mantiqiy va axloqiy yozishmalarining yuqori darajasi qayd etilishi kerak. Tematik tasnifga koʻra, paremiyalarning quyidagi guruhlari maksimal muvofiqlikni namoyish etadi: Xotinning (birinchi navbatda, uy egasi) oilaviy hayotdagi muhim rolini tasdiqlovchi iboralar, **Ijbiy baho berilgan:**

— *Femme prudente et bien sage est l'ornement du ménage*. Yaxshi xotin — uy ziynati.

— *Femme sage reste a son ménage; La femme est la cle du ménage*. Ayol — uy xoʻjaligining kaliti.

— *Une maion avec une femme est une fleur, une Maison sans femme est de la terre*. Xotinli rozgʻor guldur — xotinsiz rozgʻor kirdir.

— *Femme querelleuse est pire que le diable*. Xotinsiz uy — bogʻbonsiz bogʻ (bekasiz, uy yetim).

**Salbiy baholashdagi iboralar:** Janjalli ayol iblisdan ham battar.

— *La pire qui soit, c'est une méchante femme*. Yomon Xotin — Jon zavoli (uydagi yovuz ayol — oʻrmondagi shaytondan ham battar);

— *Choisissez votre femme par l'oreille bien plus que par les les yeux*. Aqlli xotin — uy koʻrki; xachir olsang, minib ol, xotin olsang, koʻrib ol (Xotiningizni koʻzlaringiz bilan emas, balki quloqlaringiz bilan tanlang).

- *Telle mère, telle fille*. Onasini koʻrib qizini ol
- Tabiiyki, turli etnik guruhlarning kognitologiyasida **ona** ayolning eng yuqori bahosi hisoblanadi.

— *Tendresse maternelle toujours se renouvelle*. — (Onalik mehri chegara bilmaydi). Masalan, oʻzbek tilida er va xotinning birligi qoʻsh qanotlari orqali sheʼriy tarzda amalga oshiriladi: *Maison sans femme, korpus sans âme*. — Xotinsiz uy — har qanday majoziy asoslardan foydalanilgan boʻlsa ham fransuz tilida beva ayol tanasiz «ruhga» oʻzbek tilida esa «bogʻbonisiz bogʻga» oʻxshatiladi.

Fransuz tilida ayollarning estetik rolini taʼkidlaydigan iboralar oʻziga xosdir:

- *Parmi les femmes, la beauté fait excuser beaucoup de défauts* (ayol goʻzalligi ayolning kamchiliklarini yengib oʻtadi);
- *L'oeil de la femme est une toile d'araignée* (erkak ayolning toʻriga ilinadi);

Shunday qilib, **ayol femme** va **ot avoir** feʼllarini oʻz ichiga olgan maqollarni tahlil qilaylik:

— *La femme a plus de langue que de tête*—ayol doimiy ravishda oʻzgarib turadigan miqdorning bir turi (yashirin metafora) *sifatida* taqdim etiladi.

Bu yerda qiyosiy qurilish, ortiqcha que soʻzlarida ifodalangan taqqoslash darajasidir. **Langue** bilvosita toʻldiruvchidir. Feʼl

**être** markazida joylashgan guruh xuddi shunday tahlildan o'tadi. Shunday qilib:

— *La femme est la porte de l'enfer.* (Tertullien)- u uying, oilaning o'ziga xos qo'riqchi *farishtasidir*.

— *La femme est le Bon Dieu de la maison.*- aytilishicha, ayol erkak uchun ham quvonch, ham balo bo'lishi mumkin.

— *La femme est comme la châtaigne, belle au-dehors va dedans le ver.*— Tashqi go'zallikka qaramay, ayol ichki xislati bor xavfli va oldindan aytib bo'lmaydigan *mavjudotdir*.

Birinchi jumlada biz ayolning mohiyatini doimo o'zgarib turadigan dengiz materiyasi bilan taqqoslanishini aniq ko'ramiz.

Ikkinchi holda, aniq ajralib turadigan stilistik moslamadan ko'ra ko'proq yashirin semantik taqqoslash mavjud. Bu yerda biz ikkita qarama-qarshi jins vakillarining axloqiy xususiyatlarini taqqoslash haqida gaplashamiz.

Oxirgi misolda, biz taqqoslash bilan shug'ullanayotganimiz haqida aniq tushunchani beramiz, chunki ushbu misolda **comme** so'zi mavjud bo'lib, aksariyat hollarda ushbu stilistik moslamaning mavjudligini ko'rsatadi.

Ushbu barcha misollarda predikat fe'l *être* va nominativ qismidir (*la femme est la clef, la femme est la porte, la femme est le Bon Dieu*), shuning uchun bu holatda biz **nominativ predikat** bilan shug'ullanamiz.

Bilvosita qo'shimchalar: du ménage, de l'enfer, de la maison.

C'est aylanmasi bo'yicha takliflarga kelsak, bo'linish mavjud: *la femme c'est le diable de jour, le Bon Dieu la nuit*. Stilistik xususiyatlar ularning shakllarida juda ko'p: bu metafora va qiyosiy tuzilmalar, raqamlash, qofiya, epitet, giperbola va boshqalar. Bizda mavjud maqollarni tahlil qilib, yana guruhlariga taqsimlash tamoyilidan foydalandik. Shunday qilib, biz metaforaga ega bo'lgan guruhni stilistik xususiyat sifatida ajratib oldik, keyin taqqoslaydigan guruhni va qofiyali guruhni ajratdik.

**Taqqoslash** — bu tasvir obyektining ma'lum xususiyatlarini boshqa obyekt yoki hodisa bilan taqqoslash orqali ajratib turuvchi va tavsiflovchidir.

**Qofiya** — bu jumlar yoki iboralarning oxirini birlashtirish, ularning chegaralarini belgilab, ularni bir-biriga bog'lab turish hisoblanadi.

«Ayol» tushunchasini aks ettiruvchi fransuz va o'zbek tillariga tegishli semantikalar muhokama qilinadi; paremiyalar ichki shaklining o'ziga xosligiga va taqqoslanadigan tillarda gender omilining turli xil ifodalariga e'tibor qaratiladi.

Shunday qilib, fransuz tilining kognitologiyasi ayolning jozibadorligining ma'lum bir milliy standartini yaratish bilan tavsiflanadi.

Shu munosabat bilan kognitologiyaning rasmiy va semantik-funksional tomonlarini, sintaktik tuzilishini va paremiyalarning leksik tarkibini chuqur qiyosiy o'rganish zarur.

Fransuz tili genetik jihatdan bir-biriga bog'liq emas va bir-biridan farq qiladi (asosan analitik va turkiy tillar), ammo, kognitologiya sohasida umuminsoniy qadriyatlarini intensiv (mohiyatli) jihatidan ifodalovchi muhim o'xshashlik mavjud.

Ayollarning eng muhim xususiyati — bu ayolni biologik mavjudot sifatida tavsiflash. Ammo bir qator lug'at yozuvlarida

uning ijtimoiy roli ham qayd etilgan — xotini, turmush o'rtog'i, hamrohi, jinsiy sherigi (shuni ta'kidlash kerakki, beshta lug'at yozuvlarining ta'riflarida bola tug'ish qobiliyatining belgisi sifatida bundan mustasno, bu ham biologik jihatdir.)

Ayollarning ijtimoiy hayoti va ijtimoiy ahamiyati to'g'risidagi ma'lumotlar (f) kalit so'zini tahlil qilish orqali quyidagi seriyalarda keltirilgan:

— femelle (ayol; ayol, ayol, ayol, ayol, ayol),

— femina (1904 yilda tashkil etilgan adabiy mukofot, har yili ayollarga beriladi).

— féminin (ayollik; ayollik; ayollik),

— féminisant (ayollik, ayol belgilarining namoyishini targ'ib qilish),

— féminisation (feminization),

— féministe (feminist, feminist, feminist),

— féminité (ayollik),

— femelle (bo'sh ayol; ayol, latta — erkak haqida).

Tug'ilgan derivativlarning ro'yxati ayollarning jamiyatdagi muhim rolini e'tirof etish, feminizm harakatining rivojlanishi bilan birga ayollarga bo'lgan munosabat o'zgarishini, shuningdek jamiyatning siyosiy va madaniy hayotidagi ayollarning rolini tan olishni anglatadi. Shuni ta'kidlash kerakki, XX asrning 20-yillarida nashr etilgan «Larousse» lug'atlarining nufuzli nashrlari, ularning ta'riflarida, ayolni er va xotin sifatida tavsiflash, uning eriga bog'liqligini anglatadi (*la femme peut marcher toute profession à moins que le mari ne s'y*). qarshilik ko'rsatish — ayol, agar eri qarshi bo'lmasa, har qanday kasbni egallashi mumkin), oila boshlig'iga bo'ysunish zarurati (*l'obligation d'obéissance de la femme envers son mari*) [qarang: 9; 14].

Biz bugungi kunda fransuz milliy-lingvistik-madaniy hamjamiyatida ayollarni nomlashda ishlatiladigan eng ko'p leksik birliklarni tanladik. O'zlarining semantikasidagi bu birliklar nafaqat ayolning tashqi yoki ichki fazilatlarining o'ziga xos xususiyatlarini, balki ijobiy yoki salbiy bahoni ham o'z ichiga oladi va «suhbatdosh» bilan tegishli munosabatlarni shakllantiradi. Biz tahlil qilgan so'zlar va iboralarni beshta «mavzular», beshta sinonim qator, ayolning psixologik ko'rinishini, uning tashqi ko'rinishini, ayolning jinsiy hayotini tavsiflovchi semantik sohalarni, leksik birlikning bevosita sinonimlarini aniqlash orqali tasnifladik. **Femme** (f) leksik birligining bevosita sinonimlari: femme (ayol, xotin), fille (qiz), mademoiselle, demoiselle, dame, belle (go'zallik), amie (do'st), er-xotin (xotini), mistress (bekasi), bobonne (xotini), mere (onasi), maman, matron, maratre (o'gay ona), pepe (yosh ayol), mettet (sevgilisi, moda qiz), nettet (go'zal qiz), kanizak (birga yashaydigan), gosse (qiz), g'iybatchi (qiz), berger (sigir qiz), mouker (ayol), femelle (ayol).

Ayolning psixologik ko'rinishini tavsiflovchi sinonimlar: gaillarde (jasur ayol), tappe (mole, bod), ajdaho (hukmronlik qiladigan jirkanch ayol), jandarma (jandarm), tigresse (rashkchi ayol), panthere (g'azab, jahli chiqqan ayol), chipie (jodugar), harpie (jirkanch ayol), furie (g'azablangan, jahli chiqqan ayol), mégère (jahli chiqqan ayol), krampon (qashshoq ayol), panaris (zerikarli ayol), potentsial (zerikkan ayol haqida maqtovlar), qichqiriq (arra), tortue (toshbaqa), veau (fe'l-atvorli ayol),

Ushbu tahlillarda, shuningdek, ayollarning murosasiz xatti-harakatlariga salbiy munosabat mavjudligidan dalolat beruvchi ko'plab argo birliklari kuzatish mumkin. Agar biz «oila, xotin, ona» sohasiga tegishli so'z va iboralarni «f (l) leksik birligining bevosita sinonimlari» mavzusidan ajratib qo'ysak, demak bu sinonimlar seriyasi xilma-xillikda unchalik ko'p emas.

Yuqoridagi sinonimlarni tahlil qilish asosida biz ayolni lazzatlanish obyekti va jinsiy sherik sifatida ko'rib chiqish fransuz madaniyatining muhim tomoni deb xulosa qilamiz, bu «femme» tushunchasining ushbu xususiyatini aks ettiruvchi leksik birliklar soni bilan tasdiqlanadi.

«Femme» tushunchasini ifoda etuvchi paremiya va aforizmlarni ko'rib chiqish fransuz til madaniyatiga xos bo'lgan qo'shimcha kontseptual xususiyatlarni aniqlashga yordam beradi. Har qanday jamiyatning qadriyatlar tizimida muhim o'rin ayollar bilan bog'liq.

«Ayol» hurmat va izzatga loyiqdir, chunki u o'zgarimas huquqqa ega bo'lib, u hech kimga yoki hech narsaga almashtirilishi mumkin bo'lmagan insondir.

Ayolning butun insoniyat hayotidagi ahamiyati quyidagi aforizmlarda ta'kidlangan: «*Peut imaginer une humanité composée exclusivement de femmes on n'en saurait imaginer une que ne comptat que des hommes*» (Faqat ayollardan iborat bo'lgan jamiyatni tasavvur qilish mumkin, ammo bu mumkin emas faqat erkaklardan iborat bo'lgan jamiyatni tasavvur qiling). Ayolning sharobdan ko'ra ko'proq mast bo'lish qobiliyati bilan ayolning tafakkuri va u bilan aloqada bo'lgan zavqning o'ziga xosligini tan olishdir. Kontseptual belgi, ayol jinsiy obyekt, zavq va shahvat obyekti bo'lib, quyidagi so'zlarda namoyon bo'ladi: «*La femme est un délicieux instrument de plaisir*» (Ayol — zavqlanishning murakkab vositasi), «*Il n'y a point de vieille femme*», «*Dieu fit la fille et l'homme la faite femme*» (Xudo qizni yaratdi, erkak uni ayol qildi).

So'nggi aforizm, shuningdek, erkaklarning ayollarga nisbatan ustunligini ta'kidlaydi.

Shunday qilib, «Ayol» kognitiv modeli shunday bir aqliy tuzilma bo'lib, u ikki guruh belgilarini o'z ichiga oladi:

Birinchi guruh kontseptual belgilar, asosan, ayolning biologik mavjudot sifatida tavsiflanishi bilan bog'liq (ayolning tashqi ko'rinishi bilan bog'liq bo'lgan kontseptual belgilar; ayolning yoshi bilan; ayol nutqi bilan; ayolning psixologik xususiyatlari; uning aqliy qobiliyatlari, ma'lumot darajasi, ayol-onaning xususiyatlari bilan bog'liq bo'lgan belgilar),

Ikkinchisiga asosan ayolni ijtimoiy mavjudot sifatida tavsiflovchi kontseptual belgilar kiradi (ayolning oiladagi roliga xos bo'lgan kontseptual belgilar; ayolning o'rni; oiladan tashqaridagi ayol tavsifi bilan). Albatta, kontseptual xususiyatlarni ikki guruhga bo'lish shartli, chunki ba'zi belgilar ham biologik, ham ijtimoiy ko'rinishga ega.

Masalan, «Ayol go'zalligi» belgisi, birinchi navbatda, biologik mavjudot sifatida ayolni tavsiflovchi ba'zi ijtimoiy oqibatlariga olib keladi, chunki bu erkakni oila qurish haqida o'ylashga majbur qiladi.

Tahlil natijasida aniqlangan kontseptual xususiyatlar fransuz tilini anglash uchun «Ayol» tushunchasining o'ziga xos xususiyatlarini aks ettiradi, bu belgilar ushbu belgilarning juda

ko'p to'plamida emas, balki ularning fransuz tili madaniyatiga xos bo'lgan noyob kombinatsiyasida, ularning miqdoriy nisbatida va ushbu tilshunoslik ma'ruzachilari tomonidan baholanishida aks etadi.

Agar biz belgilarni fransuz tilshunosligi uchun ularning ahamiyatligi darajasiga qarab ajratsak, unda eng ko'p uchraydigan belgilar ayollarning psixologik xususiyatlariga mos belgilar mavjudligini ko'rishimiz mumkin, ular «Ayol» tushunchasining tarkibini tashkil etuvchi barcha belgilarning 48,5 foizini tashkil etadi.

Shunday qilib, fransuz tilshunoslik madaniyatida faqat ijobiy baho quyidagi kontseptual belgilar bilan qabul qilinadi: do'stlikdagi doimiylik; ayol go'zalligining ijodiy kuchi; ayol go'zalligining estetik ta'siri.

O'rganilayotgan konsepsiyaning asosida quyidagi fe'l-atvor xususiyatlari ajralib turadi, ular «femme» (f) leksik birligi tomonidan aktuallashadi. (f) odamzodga tegishli (*être humain*); ayol biologik jinsi (*l'être humain de sexe féminin, être humain femelle, l'être qui dans l'espece humaine appartient au sexe féminin*), yosh (kattalar); *puberte (puberte)*; unumdorlik *jeune fille nubile, femme nubile, personne qui est nubile; personne adulte du sexe féminin qui met au monde des enfants*).

Ushbu belgilar bu ishda leksikografik manbalar sifatida ishlatiladigan deyarli barcha izohli va entsiklopedik lug'atlarning (f) leksik birligining lug'aviy ta'riflarida mavjud. So'nggi o'n yilliklardagi ma'lumotlar asosida aniqlangan kontseptual belgilar «ayol» tushunchasining ba'zi bir yangi xususiyatlarini qayd etadi, masalan, ayol — ozodlik tashuvchisi, ammo shu bilan birga uni boshqarishni o'rganishi kerak; Ayol intellektini jamiyat tomonidan tan olish, uning qobiliyatlari (ayolning tushunchasi; uning go'yalarining ahamiyati) va boshqalar.

Ayolning turli xil xususiyatlarini o'rganib chiqib, eksperimental materialga ko'ra, har qanday boshqa fundamental tushunchalar singari, o'rganilgan konsepsiyaning ham ijobiy, ham salbiy tomonlari bor degan xulosaga keldik. Ayol, bu jonzot, erkak bilan birga yer yuzidagi asosiy narsalardan biri hisoblanadi. U har doim hayot boshlanadigan ijod, bu dunyoning eng buyuk marvaridi bo'lib kelgan.

«Femme» (ayol) fransuz tilshunoslik va madaniy konsepsiyasini ko'rib chiqishga, konsepsiya tarkibini tashkil etuvchi uning yadro (asosiy) va periferik xususiyatlarini aniqlashga bag'ishlangan. Ushbu belgilar doimiy xususiyatga ega, chunki ular obyekt va hodisalarning o'ziga xos belgilarini aks ettiradi va shuning uchun neytral baholanadi va konsepsiyaning barcha yangilanishlarida mavjud. Konsepsiyani yanada kengroq tushunish kalit so'zning hosilalari, kognitlari va sinonimlarini tahlil qilishni ta'minlaydi. Periferik zonani o'rganish ushbu konsepsiyani ifodalovchi paremiya va aforizmlarni tahlil qilish asosida ham amalga oshiriladi. Periferik belgilar tabiatda o'zgaruvchan bo'lib, konsepsiyaning turli tomonlarini e'tirof etadi va hissiy ranglarga ega. Maqoladagi ushbu tahlil fransuz milliy til va madaniy hamjamiyati vakillarining kontseptual sohasini ajratib turuvchi madaniy xususiyatlarni aniqlashga imkon beradi.

Adabiyot:

1. Артемова А. В. Эмотивно-оценочная объективация концепта «женщина» в семантике фразеологической единицы: автореф. дис. ... канд. филол. наук. Пятигорск, 2000.
2. Бабушкин А. П. Концептуальные типы значений // Контрастивные исследования лексики и фразеологии русского языка. А. П. Бабушкин. — Воронеж, 1996.-с. 10–14.
3. Ганшина, К. А. Французско-русский словарь. М.: Рус. яз., 1987. с. 384.
4. Ибрагимова Р. С. Специфика репрезентации концепта «женщина» во французском и узбекском языках (на материале паремиологии). Вестник Челябинского государственного университета. 2011. № 25 (240).
5. Кубрякова Е. С. Краткий словарь когнитивных терминов // Е. С. Кубрякова, В. З. Демьянитов, Ю. Г. Панкрац, Л. Г. Лузина. Под общей редакцией Е. С. Кубряковой. — М.: фил, фак. МГУ.1996.-245 с.; с28–37.
6. Узбекско-русский словарь / под. ред. С. Ф. Акобирова, Г. Н. Михайлова. Ташкент: глав. ред. Узбек. энцикл., 1988. с. 522, 21.
7. Дмитриева О. А. Культурно-языковые характеристики пословиц и афоризмов (на материалах французского и русского языков). Дисс.. канд. филол. наук. — Волгоград, 1997. — 189 с.

## Qoraqalpoq ayolining jamiyatdagi mavqei

Allamuratova Serexan Janabaevna, kafedrası assistenti  
Berdaq nomidagi Qoraqalpoq davlat universiteti (Nukus, O'zbekiston)

*Ushbu maqolada Qoraqalpog'iston Respublikasidagi ayollar muammolari, o'zbek jamiyatining zamonaviy rivojlanishi nuqtai nazaridan ko'rib chiqiladi. Qoraqalpoq ayollari obektiv va subektiv tabiatning ko'plab hal etilmagan muammolariga duch kelishmoqda. Ushbu ayol masalasini o'rganishga ham tarixiy, ham sotsiologik yondashuvlar yanada chuqurroq, obektiv bo'lishi kerak.*

*Kalit so'zlar: ayollar, ayollar masalasi, ayollar tadbirkorligi, sotsiologik tahlil, ijtimoiy-iqtisodiy sharoitlar, kasbiy martaba, sotsiologik tadqiqotlar.*

## Современное положение каракалпакской женщины в обществе

Алламуратова Серехан Жанабаевна, ассистент  
Каракалпакский государственный университет имени Бердаха (г. Нукус, Узбекистан)

*В данной статье рассматриваются вопросы женских проблем в Республике Каракалпакстан с точки зрения современного развития узбекистанского общества. Женщины каракалпачки сталкиваются со многими нерешенными проблемами объективного и субъективного характера. И исторический, и социологический подходы к исследованию данного женского вопроса должны быть более углубленными, более объективными.*

*Ключевые слова: женщины, женский вопрос, женское предпринимательство, социологический анализ, социально-экономические условия, профессиональная карьера, социологическое исследование.*

Нозирги vaqtda ayollarning jamiyatdagi mavqei va roli masalasi hozirgi zamonamizning global ekologik va iqtisodiy muammolaridan keyin ikkinchi o'rinda turadi. O'zbekistonda fuqarolik jamiyatini rivojlantirish va qurish jarayoni zamonaviy dunyoda erkaklar va ayollarning roli muqarrar ravishda o'zgarishiga olib keladi, ayollar qarorlarni qabul qilishda tobora ko'proq ishtirok etadilar, gender tenglik har tomonlama himoya qilinmoqda, uning etnik va ijtimoiy-madaniy jihatlari hisobga olinadi. Erkakning boquvchisi bo'lgan oilaning avvalgi buzilmagan shakli o'z shaklini o'zgartirmoqda. Ayol oilada tenglik, er va xotin o'rtasidagi majburiyatlarning uyg'un taqsimlanishiga intiladi. U yanada mustaqil bo'lib, o'zini na-faqat oilada, balki undan tashqarida, professional sohada ham

bilishni xohladi. Endi ayol ilgari erkaklar ko'rish mumkin bo'lgan pozitsiyalarni egallamoqda.

Shunday qilib, O'zbekistonning demokratik jamiyatga ega huquqiy fuqarolik davlati sifatida shakllanishi hozirgi kunda qoraqalpoq ayollarining ijtimoiy-siyosiy faolligi oshishining eng muhim omilidir. Mamlakat Konstitutsiyasida ayollar va erkaklarning teng huquqliligi bu jarayon uchun mustahkam huquqiy asosdir.

Mamlakatimiz hukumati xotin-qizlarning jamiyatdagi o'rne va mavqeini kuchaytirish, ijtimoiy-siyosiy va tibbiy madaniyatini, intellektual salohiyatini oshirish, huquq va manfaatlarini qo'llab-quvvatlashga alohida e'tibor qaratmoqda. 2019 yil 28 dekabrda O'zbekiston Respublikasi Oliy Majlisiga yo'llagan

tabrigida Sh.M. Mirziyoyev davlat tomonidan ayollarni ijtimoiy qo'llab-quvvatlashni kuchaytirishga alohida e'tibor qaratmoqda [5] va 2018 yilda O'zbekiston Respublikasi Prezidentining «Ayollarni qo'llab-quvvatlash va oila institutini mustahkamlash sohasidagi faoliyatini tubdan takomillashtirish chora-tadbirlari to'g'risida» gi qarori qabul qilindi: «... Biz ayollarning tashvishlarini engillashtirish, ularning hayotiy muammolarini hal qilish, ularning qobiliyatlari va imkoniyatlarini ro'yobga chiqarishda yordam berish uchun davlat va jamiyatning barcha imkoniyatlaridan foydalanamiz». [2]

Qadim zamonlardan beri O'zbekiston taniqli ayol olimlar, fan, ta'lim, tibbiyot, biznes, san'at va sport vakillari bilan mashhur bo'lgan. Hozirgi vaqtda mamlakatimizda xotin-qizlarning qonuniy manfaatlarini himoya qilish borasida ulkan yutuqlarga erishilmoqda, xalqimizning ko'zga ko'ringan vakillari xotirasi yodga olinadi va hurmat qilinadi va zamon-doshlari bilan faxrlanadi. Bu erda shuni ta'kidlashni istardikki, O'zbekistonda, ayniqsa Qoraqalpog'istonda, ayollar juda mehnatsevar va ijtimoiy ishlab chiqarishda munosib o'rin egallashga intilishadi. An'analar va sharqona turmush tarziga qaramay, ayollar mamlakatimiz siyosatida tobora kuchayib bormoqda. Shunday qilib, bugungi kunda respublikada 17 nafar senator ayol, 15 nafar qonunchilik palatasi deputati, 15 nafar O'zbekiston qahramonlari, oltita akademik va 514 fan doktorlari bor. Bundan tashqari, halol jinsiy aloqa mahalliy kengash deputatlari sonining 23 foizini tashkil etadi. [4]

Albatta, shuni ta'kidlash kerakki, erkaklar bilan solishtirganda, ayollar jamiyatning siyosiy, iqtisodiy va ijtimoiy rivojlanishida ishtirok etish imkoniyatlariga kamroq ega, ammo ular o'z faoliyatlarida olga siljishgandan ko'ra yomonroq bo'lishga intilishadi (ya'ni erkaklar). Shu sababli ularning hayotning barcha sohalaridagi, siyosiy va ijtimoiy munosabatlardagi faolligi, shuningdek, zamonaviy jamiyatda ayollarning o'rnini tobora ortib borayotganini ta'kidlash lozim.

Qoraqalpog'iston Respublikasida «ayollar savollari» tadqiqotchilar uchun ulkan sohadir. O'zbekistonning zamonaviy tarixshunosligida «ayollar masalasi» chuqur va har tomonlama ishlab chiqilmoqda, hozirgi paytda yangi yondashuvlar va yangi tushunchalar bayon qilingan. [3]

Hozirgi bosqichda, suveren Qoraqalpog'iston sharoitida «ayollar muammosi»ni taniqli (deyarli yagona) tadqiqotchilardan biri Ya.A. Abdullayev. Ushbu mavzu bo'yicha bir nechta ilmiy va ilmiy-uslubiy ishlar va 40 ga yaqin maqola va tezislar nashr etgan. [1]

1990 yillarning o'rtalariga kelib, Qoraqalpog'istonda aqliy mehnat bilan shug'ullanadigan ayollar soni ko'paydi. Shunday qilib, olim ayollarning soni 500 kishidan oshdi, R. Esemuratova, G. Esemuratova, S. Baxadirova, G. Sirymbetova, T. Doshumova va boshqalar kabi fan, adabiyot va madaniyat ayollari juda mashhur bo'lishdi.

1990 yillarning o'rtalariga kelib, Qoraqalpog'iston Respublikasida 1371,6 ming kishidan 783,5 mingi ayollar (umumiy aholining 57,1 %), shundan 123,2 mingi ishlaydigan ayollar (15,7 %). Jumladan, qishloq xo'jaligida band bo'lganlarning umumiy soni — 13,2 ming kishi, sanoatda — 15,9 ming kishi, sog'liqni saqlashda — 24,2 mingta, xalq ta'limi sohasida —

40,8 ming kishi, madaniyatda — 2,42 ming kishi, ilmiy soha — 680, transport va qurilish — 8,2 ming, savdo — 16,8 ming, uy-joy kommunal xo'jaligi — 2,08 ming ayol. [6]

«Perzent» markazi (prof. O. A. Ataniyazova rahbarlik qilgan), «Orol dengizining madaniy merosi» (M. M. Babanazarova), «Xayriya va sog'liqni saqlash jamg'armasi» (L. M. Jumanazarova), «Oltin Orol dengizi merosi» — nodavlat notijorat tashkiloti (G. Embergenova), «Uyg'onish davri» (G.Ya. Dosumova) va boshqa ko'plab jamoatlar. Ayollar faoliyatini muvofiqlashtiruvchi tashkilotlar, masalan, «Qoraqalpog'istondagi olim-ayol» (S. Baxodirova), «Qoraqalpog'istonning tadbirkor ayollari», «Qoraqalpog'iston ayollari — Qoraqalpog'iston faxriylari» va boshqalar. Shuningdek, «O'zbekiston Ishbilarmon ayollar uyushmasi Qoraqalpog'iston bo'limi», «Qoraqalpog'iston ayollari uchun krizis markazi» yaratilgan edi.

Shunday qilib, faqat Qoraqalpog'istonning o'zida 2000 yilgacha 12 ta xotin-qizlar tashkiloti mavjud bo'lib, ulardan 7 tasi Qoraqalpog'iston Xotin-qizlar qo'mitasi qoshida faoliyat ko'rsatmoqda. Masalan, «Ilimpaz Xayol» ayol olimlar uyushmasi, «Faxriy ayollar» uyushmasi, «Oila va hayot» assotsiatsiyasi, «Ona, bola va atrof-muhit» jamoat birlashmalari, «Ijodiy ayollar» va «Inta» ayollar tashabbuslarini qo'llab-quvvatlash markazi. Qoraqalpog'iston Respublikasi Xotin-qizlar qo'mitasi, «Tadbirkor ayol» O'zbekiston ishilarmon ayollari uyushmasining Qoraqalpog'iston Respublikasi bo'limi, «Orol dengizining oltin merosi» ijodiy va intellektual mehnat ayollari jamoat birlashmasi hamda Qoraqalpog'iston Respublikasi ayollarini ijtimoiy himoya qilish «Qirq qiz» jamg'armasi faoliyat ko'rsatmoqda.

Shuningdek, 2001 yilgacha «Orol qizlari» jurnali ishladi — uning bosh muharriri va tashkilotchisi O'zbekiston Respublikasida xizmat ko'rsatgan madaniyat xodimi, Qoraqalpog'iston Respublikasi xalq yozuvchisi Gulaysha Esemuratova edi. O'n bir yilgacha jurnalda davlat tuzilmalari tomonidan e'tirof etilmagan (masalan, Qoraqalpog'iston Yozuvchilar uyushmasi (raisi — Tolepbergen Qayipbergenov), «Amudaryo» jurnali — bosh muharriri — Annaklicheva G.), istiqbolli yosh iqtidorli qoraqalpoq ayollarining barcha ijodiy loyihalari nashr etildi.

Ushbu tashkilotlarning barchasi sof ayollardan iborat edi, ya'ni gender masalalari bilan yaqindan shug'ullanadigan tashkilotlar.

Shu bilan birga, gender masalalari sohasida nodavlat notijorat tashkilotlari: «Mahalla», «Sog'lom avlod uchun» xayriya jamg'armalarining filiallari, «ECOSAN» Xalqaro ekologiya va salomatlik jamg'armasi, shuningdek, «Perzent» Qoraqalpog'iston reproduktiv salomatligi va atrof-muhit markazi faoliyat ko'rsatmoqda.

Ko'pgina hollarda, ushbu tashkilotlar o'z faoliyatini na faqat davlat subsidiyalari hisobiga, balki ichki manbalar va jalb qilingan investitsiyalar hisobidan amalga oshirdilar. Keyingi vaziyat xalqaro tashkilotlar va fondlar bilan aloqalar o'rnatilganining tasdig'i edi.

Ayollarning ijtimoiy ahvoli, ularning bandligi, malakasining pastligi, jamoat va davlat qurilishida sust ishtirok etish muammolarining tahlili markazda ham, joylarda ham Xotin-

qizlar qo'mitalari faoliyatini tubdan qayta qurish zarurligini ko'rsatdi. Va hozirgi paytda, O'zbekiston Respublikasi Prezidenti Sh.Mirziyoyevning qabul qilingan farmon va qarorlari tufayli O'zbekiston Xotin-qizlar qo'mitasi va uning hududiy bo'linmalari, ilgari imkoniyatlari cheklangan holda, ishlarni yangi tartibda tashkil qila boshladilar. Masalan, ularga qo'shimcha vakolatlar berilib, samarali faoliyat ko'rsatishi uchun zarur shart-sharoitlar yaratilmoqda, chunki bugungi kunda ushbu tizimda chuqur bilimga, katta hayotiy tajribaga va yuqori mas'uliyatga ega bo'lgan 10 mingdan ortiq ayollar ishlaydi. Shuningdek, viloyat xotin-qizlar qo'mitalari, huquqshunoslari, olimlari, san'atkorlari, tibbiyot xodimlari, faxriylarning jamoat birlashmalari qoshida «Yil ayoli» tanlovlari o'tkazilmoqda.

Ammo Qoraqalpog'iston Respublikasidagi ayollar tashkilotlarining yanada yumshoq siyosati talab qilinadi. Buning uchun ayollarning ta'limiy, ijtimoiy va ma'naviy saviyasini ko'tarish, ularga burch va mas'uliyat hissini uyg'otish sharoitida monitoring, uzunlamasina sotsiologik tadqiqotlar o'tkazish zarur, natijada kelajakda yordam beradigan aniqroq usul va usullar aniqlanib xalqimiz genofondini mustahkamlash, ijtimoiy qurilishdagi nomutanosibliklarni, deformatsiyalarni aniqlash va bartaraf etishda, jamiyatning barqaror rivojlanishida tasdiqlanadi.

Inson huquqlari va umuman ayollar sohasida ayollar harakatini rivojlantirishni rag'batlantirish, zamonaviy jamiyatdagi ayollarning mavqeini aniq belgilash juda muhimdir. Buning uchun ayollar masalasidagi vaziyatni tez va sifatli o'zgartirish maqsadida ayollar jamoat tashkilotlari koalitsiyasini tuzish, ularning faoliyati strategiyasi va taktikasini belgilash zarur.

Bizning fikrimizcha, ayollarning mehnat va hayot potensialidan foydalanishni davlat tomonidan tartibga solishning juda muhim strategik yo'nalishi bu mehnat bozorida raqobat uchun teng imkoniyatlarni yaratish bo'yicha chora-tadbirlarni amalga oshirishdir. Agar mehnat bozorida ayollarning raqobatbardoshligini oshirish ustuvor vazifa bo'lib qolsa, bu ish samaradorligini oshirishga yordam beradi.

Kichik va o'rta biznes sohasida yanada moslashuvchan soliq siyosatini yaratish, ayollar uchun ish joylarini yarata-

digan xususiy tadbirkorlik, ayollar ishlab chiqarish va tijorat birlashmalari uchun ma'lum imtiyozlar berish, shuningdek, tadbirkorlik, «uy sharoitidagi biznesni» qonuniylashtirishga ko'maklashadigan bir qator chora-tadbirlar zarur. Bundan tashqari, ishchilar va mutaxassislarni biznes ehtiyojlari uchun tayyorlash uchun xizmatlar va iste'mol tovarlariga talabni o'rganish bo'yicha bozor tadqiqotlarini o'tkazish muhimdir. Shuningdek, mehnat bozorida ayol ishchi kuchiga talabni o'rganish, ayollarni yangi kasbga o'rgatish, ularni qayta tayyorlash, investitsiyalarni jalb qilish, kredit olishni soddalashtirish, xom ashyo va jihozlar bilan ta'minlash, ish o'rinlari yaratish, ish sharoitlarini yaxshilash va yaratish ular uchun shaxsiy xizmatlar.

Shuningdek, ayollarni ijtimoiy foydali ishlarga maqsadli yo'naltirish, ayollar o'rtasida keng ko'lamlı targ'ibot-tashviqot ishlarini olib borish muhimdir. Faoliyatning asosiy yo'nalishlari ayollarning huquqlari va erkinliklarini himoya qilish, ularni ijtimoiy himoya qilish, ijtimoiy va ijtimoiy mavqeini oshirish, ayollarni ozod qilishning nafaqat huquqiy va me'yoriy asoslarini, balki iqtisodiy rivojlanishning an'anaviy, ma'naviy asoslarini o'rgatish masalalari bo'lishi kerak.

Mamlakatda ijtimoiy rivojlanishning barcha parametrlarida ayollarning muammolarini keng yoritish maqsadida respublikada ayollar uchun ixtisoslashgan ommaviy nashrni tashkil etish zarur. Buning uchun juda katta miqdordagi investitsiyalarni jalb qilish kerak, ularning echimini Ta'asischilar kengashi shakllantirmoqda. Ta'asischi Qoraqalpog'iston Respublikasi Xotin-qizlar qo'mitasi, Madaniyat va sport ishlari vazirligi va boshqa davlat idoralari va jamoat tashkilotlari bo'lishi mumkin.

Shunday qilib, O'zbekiston Respublikasi va Qoraqalpog'iston Respublikasi davlat muassasalarining qarorlarining asosiy qoidalarini amalda bajargan holda, ommaviy jamoat tashkilotlari ko'magida jamiyat «ayollar muammosi» dagi murakkab vaziyatni hal qilishi mumkin. Muammolarni hal qilish ijtimoiy rivojlanishda ijobiy ma'naviy-axloqiy muhitni shakllantirish, ayollarning davlatning ijtimoiy-iqtisodiy va ijtimoiy-siyosiy hayotidagi rolini oshirish imkoniyatini yaratadi.

#### Adabiyotlar:

1. Abdullaeva Ya.A. Oraqalpog'iston hotin-qizlari: kecha va bugun. XIX soningiri va XX arr. — Toshkent, 2004; Huqmron zhamiyatning ayollar izhtimoy ongi o'zgarishga kirishlari // Jamiyat va boshqaruv. — 2004 yil, № 1. — B. 29–31; Qoraqalpog'iston ayollarining jamoat faolligi rivojlanish tarixidan // Zamonaviy ilm-fanning dolzarb muammolari. — 2002 yil, № 4 (7). — B. 277.
2. Выступление Президента Республики Узбекистан Ш. Мирзиёева на торжественной церемонии, посвященной Международному женскому дню. Ташкент, 8 марта 2019.
3. Женщины Узбекистана. Вып. № 1. Женщина-ученый в социально-экономической жизни Республики Узбекистан. Вып. № 2. Обзор законодательной базы Республики Узбекистан и основных международных документов, регулирующих положение женщин и семейные отношения. Вып. № 3. Условия и факторы, содействующие раскрытию социального потенциала женщин Узбекистана. — Ташкент, 2002 и др.
4. Камалова Х. С. Современное состояние политики гендера в Узбекистане // Наука и инновации в современном мире Сб. науч. ст. Ч. V. М., 2020. с. 109.
5. Послание Президента Республики Узбекистан Шавката Мирзиёева Олий Мажлису 28 декабря 2018 г.
6. Текущий архив Комитета Женщин Республики Каракалпакстан за 1995–2005 годы.

## Ўзбекистон дўппилари

Садикова Шодия Хайрутдиновна, илмий ходим  
Ўзбекистон давлати санъат музейи, Тошкент

*Бу мақола Ўзбекистон ҳудудига оид миллий бош кийим — дўппилар ҳақида бўлиб, ҳозирда такомиллашиб санъат даражасига етган, каштачиликнинг нафис тури бўлган дўппиларнинг безаклари, шакллари ҳамда мактабларнинг ўзига ҳос хусусиятлари ҳақида маълумотлар берилган.*

**Калит сўзлар:** амалий санъат, экспонат, фонд, коллекция, сақлаш, каштачилик, дўппи.

## Тюбетейки Узбекистана

Садикова Шодия Хайрутдиновна, исследователь  
Государственный музей искусств Узбекистана (г. Ташкент)

*Эта статья о национальных головных уборах — тюбетейках, которые принадлежат территории Узбекистана, и предоставляет информацию об украшениях, формах и особенностях шклов, которые в настоящее время доведены до уровня искусства как изящный вид вышивки*

**Ключевые слова:** прикладное искусство, экспонат, фонд, коллекция, хранения, вышивка, тюбетейка.

Ўзбекистоннинг ҳар бир вилоятида асрлар давомида такомиллашиб келаётган ҳалқ хунармандчилик санъатининг кўплаб турлари мавжуд. Бу санъат турларининг ичида каштачилик санъатининг ўрни бекиёсдир. Ўзбек кашталарининг жозибаси, ундаги нақшлардаги элементларнинг қадимийлиги, тикиш усулларининг ранг-баранглиги-ҳалқ амалий санъатининг узоқ тарихий тараққиёт босқичларини босиб ўтганидан далолат беради. Бадиий каштачиликдаги уй жихозлари: палак, гулкўрпа, чойшаб, кирпеч, дорпеч, зардеворлар, қатори ўзбек миллий кийимининг ажралмас қисми бўлган дўппилар ҳам ўзига ҳослиги билан каштачилик санъатида алоҳида аҳамият касб этади. Дўппилар Ўзбекистонда кенг тарқалган энгил бош кийими ҳисобланади. Дўппи кийиш дастлаб Эронда ва туркий халқлар ўртасида, Россияда эса XIII асрда урф бўлган. Ўтган асрлар мобайнида бу бош кийимнинг турли хиллари ва шакллари вужудга келган. Дўппиларни асосий хомашёси бахмал, сатин, шойи, ип, ипак бўлган. Зар иплар ёрдамида дўппининг гуллари безатилган. Юргимиздаги Тошкент, Чуст, Бухоро, Самарқанд, Бойсун, Шаҳрисабз дўппилари ҳалқ орасда машҳурдир. Деярли барча вилоятларида дўппилар тикилади ва кийилади. Ушбу миллий бош кийими бошқа санъат турлари каби маълум бир жойга мансублиги билан муҳим аҳамият касб этади. Тошкент дўппиларини ўрганадиган бўлсак, унинг гуллари маълум даражада катта, ранги очиқ, дўппининг юзаси яъни фони одми ёки қорамтир рангда бўлади [1].

Дўппи тикишда ҳар бир ҳудуднинг ўзига ҳос услуби, йўналиши ҳамда безатилишида тикиш йўллари мавжуд. Дўппининг ироқи, Чуст дўппи, гилам дўппи, чакма тўр, қизил гул, пилтадўзи, зардўппи, тўлдирма деб номландиган хиллари мавжуд.

XX аср бошларида Тошкент дўппилари ярим шарга ўхшаш бўлиб, «канда хиёл» чоки ёрдамида (босма чок-

нинг бир тури) тикилган. Мазкур дўппиларнинг баъзилари «чакматўри» техникаси бўйича ишланган. Кейинчалик «ироқи» усулида тикиш ҳам кенг тарқалган. Тошкент дўппиларини шаклланиши маълум даражада шаҳар аҳолисининг этник таркибига ҳам боғлиқ эди. Айнан шу ерда турли бидий услублар, янги техника, янги каштачилик усуллари ишлаб чиқилар ва бу ердан Ўзбекистоннинг бошқа ҳудудларига етказилар эди. Аммо пойтахтда азалдан Чуст ва Марғилон дўппиларига эхтиёж юқори бўлган.

Самарқанд дўппилари тўрт қисмдан иборат бўлиб, тўқ баргранг ёки тўқ бинафша ранг юзага тикилган. Самарқандликлар дўппини «қалпоқ» ёки «каллапоқ» деб ҳам аташган. Бу ҳудуд аёл дўппилари оч кумушсимон ёки зарҳал парчадан тайёрланган бўлиб, ўзининг сержиллиги билан ажралиб туради ва уларнинг тепа қисмининг диагонали қора йўлчалар билан аниқ тўрт бўлакка бўлинган бўлиб, ҳар бир бўлакка гуллар тасвири туширилган буточчалар кашта ёрдамида зўр маҳорат билан тикилади.

Бухоронинг «каллапўши бухори» деб аталадиган дўппилари бошқа ҳудудларнинг дўппиларидан номи билан эмас, тузилиши кўриниши жиҳатидан ҳам тамоман фарқланади. Бухоро дўппилари кўпинча духоба ва сидирға бахмал матоларига тикилган. Тайёр бўлган дўппининг четлари жияк билан гир айлана қилиб ҳошияланган. Ҳошиялашда ишлатилинган жияклар турли ҳил иплардан рангдор нақшли йўрма усулида тикилган. Бухорода зардўзлик санъати қадимдан етакчилик қилгани учун дўппиларга зар қўшиб тикилгани боис бухоролик дўппидўзларнинг буюмлари бугунги кунда ҳам харидоргирдир.

Шаҳрисабз гилам дўппилари шаклининг конуссимонлиги, ранг баранг иплардан эркин фойдаланилганлиги билан ажралиб туради. Улар «ироқи» ва «ярим ироқи»

чоклари ёрдамида яратилган. Гуллари эса тикиш услубига қараб танланган. Масалан, «санама», (санаб тикиш) ёки «чизма» (олдин чизиб олиб кейин тикиш) усулида ишланган.

Сурхондарё вилояти каштачилигида Бойсун дўппилари алоҳида ўрин эгаллаб, «пилтадўзи» усулида тикилади. Шакли конуссимон, чоклари «босма» усулидадир. Бойсун дўппилари чийдухобага ўхшаган бўлиб, дўппининг гули тикилгач, дўппини орқасига қоғоз билан ўралиб тикилади. Дўппининг бир чеккаси ҳар ҳил тусдаги қисқа узунликдаги попуқлар билан безатилади. «Пилтадўзи» усулида тикилган бундай дўппилар ўзининг юқори бадиийлиги, хилма хиллиги ҳамда соддалиги билан ажралиб туради.

Дўппичиликда яна катта бир маҳаллий гуруҳ-Чуст дўппилари машҳурликда алоҳида ўринга эга. «Тус дўппи» яъни Чуст дўппиларининг биргина классик вариантнинг ўзида саккизта ювелир чок услуби қўлланилади: занжира, тўғри чок, чита, кунгура, еталатма, тароқ, ова, пилдироқлар асосий тикиш чоклари ҳисобланади. Қўқон, Марғилон, Андижонда тайёрланган дўппилар тўртбурчаклиги айрим-айрим, бир-бири билан боғланмаган тўрт белгидан иборат бўлади. Буни биз қора юзага оқ ипак билан босма чокда тикилган тўртта қалампир (гаримдори) нусхасида кўришимиз мумкин. Фарғона водийсида дўппининг бир неча турлари мавжуд. Ироқи нусха дўппиларда гуллар, қушлар, ҳайвонлар тасвирланган. Марғилон дўппиларининг Чуст дўппиларидан фарқи қалампир тасвирларининг бироз нозикроқ ва узунроқ қилиб ишланишидадир. Чуст ва Марғилон дўппилари юртимиздагина эмас, чет элларда ҳам юксак санъат асари сифатида қадрланади [2].

Ўзбекистон Давлат санъат музейида сақланаётган нодир коллекциялар қаторида энг йирик ва ноёблиги жиҳатидан «либос» коллекцияси бадиий қимматлиги ва ранг баранглиги билан санъат ихлосмандлари диққатини ҳамон жалб қилиб келмоқда. Ушбу коллекцияда сақланаётган дўппилар орасида юқорида санаб ўтилган барча мактабларга оид ажойиб намуналарни кўришимиз мумкин.

#### Адабиёт:

1. Булатов.С. Ўзбек ҳалқ амалий безак санъати. Тошкент-1991. 6.313.
2. Совет Ўзбекистони санъати. 1991. № 12. 6.29.
3. Хакимов.А, Файзиева.В. Ўзбекистон Давлат санъат музейи ноёб хазинасидан. Тошкент-2014. 6.93–97

Ўзбекистон Давлат санъат музейи фондидаги XX аср бошларига таълуқли бўлиб, бу дўппи айлана шаклида бичилиб, гардиши бир дона гаризонтал тасмали бўлади. 1,8 см кенликдаги қора жиякли тасма билан гир айлана қилиб қуйи қисмига тикиб чиқилган. Дўппини тайёрлашда сатин, ипак толали иплар ва ип газламаси ишлатилган.

XX асрга тегишли яна бир ноёб Ургутга дўпписидир. Бу қизил сатинли Ургут дўпписи қўлда зич тикилган кашта гуллари ёрдамида безатилиб, нақшлари саккиз бўлимли-жигар рангли матода тикилган. Унинг тагида «тароқча» шаклидаги иккита нақш аркалар ичига жойлаштирилган. Дўппининг юқори қисмига ўн икки япроқли бир дона гул туширилган.

1950 йилда тикилган Шаҳрисабз дўпписи «ироқи» чоклари билан тикилган. У юмшоқ дўппи бўлиб, юқори қисми конуссимон, Нақшлари феруза яшил рангли фонда ўсимлик ва геометрик нақшлар билан қизил-сарик рангда тикилган.

Музейдаги Сурхондарё дўпписи бошқаларидан калта ҳажмдаги попуқлар тикилганлиги билан аҳамиятли. Мазкур дўппи баланд ҳошияли конуссимон бўлиб, геометрик нақшларнинг зич тикилиши билан бадиий қимматга эга.

XX аср Фарғона ноёб дўппилари оч феруза рангли фонда афсонавий балиқсимон нақшлар билан безатилган.

Марғилоннинг. XX асрга оид дўпписининг тепасида тўғри оқ чизиклар билан қиррали тўрт секторга бўлинган бўлиб, у ўткир чўққили. Дўппининг пастки қисми қора бахмал тасмали жияк билан ҳошиялан, ўртасига тўрт гулбаргли тўпбарггул жойлашган [3].

Мазкур дўппиларнинг 300 га яқин ноёб турлари бугунги кунда Ўзбекистон Давлат санъат музейи фондида сақланмоқда. Бугунги кунда ўзлгимизни англаш, маънавий қадриятларимизнинг қайта тикланиши сабабли ўзбек миллий кийимининг бир бўлаги бўлган дўппининг турмушимизда қайта қадрини топаётганлиги ва уни санъат даражасига кўтарилиши, албатта қувонарли ҳолдир.

## Мактабгача та'лим муассасаларида erta savodxonlikni rivojlantirish

Хамрокулова Дилбар Абдухалиловна, ўқитувчи;  
Махмутаалиева Зулфия, ўқитувчи  
Фергона педагогика коллежи

*Ushbu maqolada O'zbekiston respublikasi Davlat ta'lim konsepsiyasiga oid dolzarb masala ko'tarilgan. Xususan, O'zbekistonning 2030 yilga kelib PISA (The Programme for International Student Assessment) Xalqaro miqyosda o'quvchilarni baholash dasturi reytingi bo'yicha jahonning birinchi 30 ta ilg'or mamlakati qatoriga kirishiga erishish uchun savodxonlikni maktabgacha ta'lim tizimidan boshlab rivojlantirish masalasi tahlil qilingan. Ya'ni bolalarda erta savodxonlikni maktabgacha bo'lgan yoshidan boshlab rivojlantirish muhimligi ko'rsatib o'tilgan. Shu o'rinda kitobxonlikni rivojlantirish muhim ekanligi namoyon etilgan. Bu borada maktabgacha ta'lim muassasasining ota-onalar bilan ishlash mexanizmlari ilg'or xalqaro texnologiyalarga asoslangan holda taqdim etilgan.*

*Kalit so'zlar: erta savodxonlik, kitobxonlik, maktabgacha ta'lim, ota-onalar bilan ishlash.*

## Развитие ранней грамотности в дошкольных образовательных учреждениях

Хамрокулова Дилбар Абдухалиловна, преподаватель;  
Махмутаалиева Зулфия, преподаватель  
Ферганский педагогический колледж (Узбекистан)

*В данной статье был поднят актуальный вопрос о государственном образовательном консорциуме Республики Узбекистан. В частности, был проанализирован вопрос развития грамотности в системе дошкольного образования с целью достижения вхождения Узбекистана к 2030 году в рейтинг Международной программы оценки учащихся PISA (The Programme for International Student Assessment) в первые 30 передовых стран мира. То есть показано, что раннюю грамотность у детей важно развивать с дошкольного возраста. В связи с этим показано, что развитие чтения имеет важное значение. В связи с этим работа дошкольного учреждения с родителями представлена на основе передовых международных технологий.*

*Ключевые слова: ранняя грамотность, чтение, дошкольное образование, работа с родителями.*

*In this article, the actual issue of the state educational consortium of the Republic of Uzbekistan has been raised. In particular, the issue of the development of literacy from the pre-school education system has been analyzed in order to achieve the entry of Uzbekistan into the ranking of the International Student Assessment Program of Pisa (the Programme for International Student Assessment) in the first 30 advanced countries of the world by 2030. That is, it is shown that early literacy in children is important to develop from preschool age. In this regard, it is shown that the development of reading is important. In this regard, the work of the preschool institution with parents is presented on the basis of Advanced International technologies.*

*Keywords: early literacy, Reading, preschool education, working with parents.*

«Kitob o'qishni yaxshi ko'radigan bola — har bir ota-onaning orzusi bo'lishi kerakdir.» O'zbekiston respublikasi Prezidenti Shavkat Mirziyoyev.

Ma'lumki, davlatimiz rahbari ijtimoiy, ma'naviy-ma'rifiy sohalaridagi ishlarni yangi tizim asosida yo'lga qo'yish bo'yicha 5 ta muhim tashabbusni ilgari surgan edi. Ulardan biri yoshlar ma'naviyatini yuksaltirish, ular o'rtasida kitobxonlikni keng targ'ib qilish bo'yicha tizimli ishlarni tashkil etishga yo'naltirilgan. Yoshlarda bolalik chog'idan kitobga mehr uyg'otish, mustaqil fikr va keng dunyoqarashni shakllantirish ularning hayot yo'llarida mustahkam zamin bo'ladi. Afsuski hozirgi kunda internet va texnologiyalarning jadal rivojlanib borayotgan davrda kitobxonlikka bo'lgan e'tibor tobora pasayib bormoqda. PISA xalqaro tashkilotining tadqiqodlari shuni ko'rsatdiki, bolaning ko'p o'qishi uning kelajakdagi yutuqlariga

to'g'ridan-to'g'ri bog'liqdir. Bundan kelib chiqqan holda, butun xalqning ko'p o'qishi, kitobxonlik madaniyatining yuqoriligi yurt farovonligi, rivojlanishi va yuksalishining garovidir.

Bolaning eng kichik yoshi davrdagi kitob mutoalasi bolaning miyasi rivojlanishiga, kelajakda kerakli neyron tarmoqlarini yanada kuchayishiga ijobiy ta'sir eta oladi. Bu esa keyinchalik bola maktab dasturini oson o'zlashtirishida, yangi masalalar unga oson tushunilishida, hatto qiziqishlari turlicha bo'lishida o'z aksini ko'rsatadi.

Erta savodxonlik erta kitobxonlikdan boshlanadi. Eng kichik yoshdan boshlab bolada kitobga mehr uyg'otish ota-onalarning va maktabgacha ta'lim muassasalarining muhim vazifaligidan biridir. Uyida ota-onasi kitob o'qishini ko'rib o'sgan bolani kitobga qiziqtirish uyda adabiyot ko'rmagan boladan ko'ra osonroq bo'ladi. Demakki, kitobxonlikni avallo ota-onalardan

boshlashimiz eng ustivor vazifamizdir. Pedagog bolalarga kitob haqida berayotgan tamoyillari bolaning oiladagi muhiti bilan zid bo'lmashligi maqsadga muvofiq bo'ladi. Pedagog qancha kuyinib kitob haqida gapirmasin, uyida ota-onasi 2 so'z bilan bunga qarshi fikr bildirsalar, bolada hech qachon kitob haqida, uning mohiyati va boyligi haqida to'g'ri fikr shakllana olmaydi. AQShda bola rivojlanishida, miyasining fiziologik yetukligiga kitobning ta'siri katta ekanligi aniqlangach, kitobxonlikni targ'ibot qilish ishlari «Reach Out» milliy dasturi asosida avj olgan edi. Targ'ibot avvalo kattalardan boshlangan. Oddiy misol tariqasida, tug'ruqxonadan bola bilan chiqilayotganda xususiy tug'ruqxonalar yangi ota-onaga bolalar uchun kitob sovg'a etardilar. Kitobga ilova tarzida esa, bolani katta qilish, rivojlanishiga ijobiy ta'sir etish maqsadida kitobning o'рни naqadar kuchli ekanligini tushuntiruvchi kichik qo'llanma ham biriktirilgan bo'ladi. Ushbu oddiy faoliyat natijasida 2 yilda mamlakat miqyosidagi kitob bozori bir necha barobariga kengayib ketadi. Bolalar uchun mo'ljallangan kitobga talab kuchli orta boshlaydi.

Yana bir tadqiqodning ta'kidlashicha, ko'p o'qish kelajakda ona-tili va adabiyot fanlaridan yuqori baholarga ega bo'lishga ta'sir etar ekan.

Kuniga bolaga 20 daqiqa kitob o'qib berilsa, bir yilda u 1.8 million so'z bilan tanishib oladi. Nyu-York Universiteti, Tibbiyot Kolleji tadqiqotlariga ko'ra, 6 oydan kitob o'qilishini eshitgan bolalarda kelajakda nutqi rivojlanishida muammolari nisbatan kamroq, maktabdagi o'zlashtirish darajasi boshqalarga nisbatan balandroq bo'lishi aniqlangan.

Bolaning kitobga tabiiy ravishda mehri uyg'onishi uchun, avvalo uning ota-onasi kitobga mehr ko'rsatgan bo'lishi darkor. Madomiki, maktabgacha ta'lim muassasalari pedagoglari bu borada ota-onalar bilan ham ishlashlari zarur.

Buning uchun quyidagi rejalariga amal qilish tavsiya etiladi:

— har hafta ota-onalar telefonlariga, yoki yozma ravishda o'zlari uchun va bolalar bilan birga o'qish uchun bir kitobni tafsiya etish.

— pedagogika va psixologiya ilmiy tekshirish institutlari yordamida yoki ularga buyurtma bergan holda qiziqarli qo'llanma ishlab chiqarish. Qo'llanma-flaer kichik va kam yozuvlik bo'lishi muhim. Qo'llanmada bir nechta qator yozuv va rasmlar bilan kitob qanchalik muhimligi, uning bolaga beriladigan ijobiy ta'siri aniq va ravshan holda taqdim etilishi lozim. Qo'llanma bir-ikki varaqda yorqin holatda bo'lib, o'ziga ota-onaning diqqatini qarata olishi lozim. Qo'llanmadagi ma'lumotlar eng zamonaviy tadqiqotlarga asoslangan holda, innovation va marketing qonunlari asosida taqdim etilishi lozim. Shu kabi ko'llanmalar doimiy tarzda qayta-qayta

ishlanib, ota-onalarga tekinga tarqatilishi kerak. Quyida shunday qo'llanmalardan biri taqdim etilmoqda

— bolaning tug'ilgan kunida bog'cha nomidan unga biron kitob sovg'a qilish va ota-onalariga taqdim etish.

— oyda 1 marta kitob bolaning rivojlanishi uchun foydali tomonlari haqidagi kichik tezis ma'lumotnoma, kitob olamiga oid yangiliklar, yangi kitob nashriyotlari haqida telefon orqali yoki kompyuterda chiqarilgan qog'oz shaklida ma'lumot tarqatish. Quyida shunday tezisga misol keltirilgan

Ta'lim muassasasi kutubxonasini boyitish maqsadida ota-onalarni jalb qilgan holda sponsorlik kunlarni o'tkazish. Bunday kun yilda 2 marotaba o'tkazilishi mumkin. Bu kun dam olish kuni bo'lsa, keladiganlar soni ko'proq bo'ladi. Bu haqda hammayoqqa reklama qilinadi. Qog'ozda chop etilgan e'lonlar ko'chada tarqatiladi, ota-onalarga beriladi. So'ng sponsorlik kunida, oshxonada mayda shirinliklar tayorlab choylar damlanib tantanali ravishda bog'cha eshiklari ochiladi va kelgan mehmonlar bayramona kutib olinadi. Ular tomonidan taqdim etilgan kitoblar uchun chuqur minnatdorchilik bildiriladi. Ularning ism-familialari olinib, bog'cha faxriylari devorchasida aks ettiriladi. Vaqt o'tgan sayin keluvchilar soni orta boshlaydi. Bog'cha kutubxonasi boyidi.

Maktabgacha ta'lim muassasasining erta kitobxonlikni rivojlantirishda va targ'ib qilishda amalga oshiradigan shu kabi faoliyatlar oilalarga muntazam ravishda amalga oshirilsa, uning samara va foydasi tez orada namoyon bo'ladi. Hozirgi kunda ota-onalar uchun ham telefon, instagram va telegramlardan tashqari qiziqarli faoliyatlar bor ekanligini eslatib turish muhim hisoblanadi. Ularning ko'pchiligi ijtimoiy tarmoqlar tufayli kitob mutoalasidan uzoqlashib ketga. Maktabgacha ta'lim muassasasi bu borada o'z hissasini qo'shishi har tomonlama samarali bo'ladi. Dam olish kuni arafasida, har juma kunlari shunday flaerlar tayyerlanib uyga ketish payti ota-onalarga taqdim etilsa, beixtiyor undagi ma'lumotlar o'qiladi. Ba'zilariga esa asta-sekinlik bilan amal qilish ham boshlanadi. Bunday kitobxonlikka jalb qiluvchi flaerlarni o'quv dargohi metodologi yoki ma'naviyat ishlari bo'yicha mutaxassisi tayyorlashi lozim. Undagi ma'lumotlar qiziqarli, kerakli, dolzarb va rovshan bo'lishi uchun izlanishlar olib borilishi, kerakli taxlillar talab etiladi. Buning natijasi esa tez orada ijobiy ko'rinishda yaqqol namoyon bo'la oladi. AQSh, Janubiy Koreya kabi mamlakatlarda, bolalarda va ota-onalarda kitobga qiziqishni shakllantirish, ko'tarish uchun shunday uslubning turli hil ko'rinishlaridan foydalanilgan va qisqa vaqt ichida o'z samarasini ko'rsatgan.

#### Adabiyot:

1. Мирзиёев Ш.М. Буюк келажакимизни мард ва олижаноб халқимиз билан бирга қураимиз. — Т.: «Ўзбекистон», 2017. — 488 б.
2. О. Хасанбоева ва бошқалар «Оилада баркамол авлод тарбияси» Т: «Фан ва технология» нашриёти. 2010 й
3. O'zbekiston Respublikasi Halq ta'limi tizimini 2030 yilgacha rivojlantirish konsepsiyasini tasdiqlash to'g'risida, Toshkent, 29.04.2019.

## Болаларда экологик билим ва кўникмаларни шакллантиришнинг самарали усуллар

Хужамбердиева Дилдора, ўқитувчи;  
Жураева Манзура, ўқитувчи  
Фарғона педагогика коллежи

*Ушбу мақолада боғча тарбияланувчилари ва бошланғич синф ўқувчиларининг экологик саводхонлигини шакллантириш учун самарали бўлган тадбирлар Руминияда ўтказилган тажрибалар мисолида таҳлил этилади.*

*Калит сўзлар:* экологик билим, экологик кўникма, атроф-муҳитга ижобий муносабат, инсон омили

## Эффективные методы формирования экологических знаний и умений у детей

Хужамбердиева Дилдора, преподаватель;  
Жураева Манзура, преподаватель  
Ферганский педагогический колледж (Узбекистан)

*В этой статье анализируются полезные действия для развития экологических знаний и навыков для детей и учащихся начальных классов в соответствии с экспериментом, проведенным в Румынии*

*Ключевые слова:* экологическое знание, экологическое навыки, экологическое сознание, человеческий фактор

*In this article useful activities for developing ecological knowledge and skills of kindergarden children and pupils of elementary classes are analysed according to the experiment held in Romania*

*Keywords:* ecological knowledge, ecological skill, environmental consciousness, human factor

Бугунги кунда юртимизда таълим-тарбия жараёнига, хусусан, ёш авлоднинг ҳар томонлама етук ва баркамол бўлиб вояга етишлари учун кенг шароит ва имкониятлар яратилган. Замонавий мактаблар, кенг ва ёруғ хоналар, спорт комплекслари, мусиқа мактаблари каби болаларнинг нафақат билимли, балки турли йўналишларда касб ва хунарли бўлишлари учун ҳам хизмат қилади. Энг асосий мақсад эса Ўзбекистон фарзандларининг жаҳон миқёсида ўз иқтидор ва истеъдодларини намоён этишлари, Ўзбекистоннинг жаҳон ҳамжамиятидаги мақомини янада мустаҳкамлашларини кўзда тутати.

Замонавий дунёда инсон фақатгина билимли эмас, ақл-фаросатини ишлата биладиган бўлиши ҳам аҳамиятли. Бугун Ер юзининг турли бурчакларида рўй бераётган талафотлар, иқлим ўзгариши, об-ҳавонинг глобал миқёсда кўтарилиши каби муаммоларнинг пайдо бўлишида инсон омилини таъкидламасдан илож йўқ. Одамзот табиатга, она Ерга эҳтиёткорона муносабатда бўлмаганлиги оқибатида табиий экосистема занжирлари узилиб қолиши ёхуд зарарланиши юзага келмоқда. Бундай масалалар тўғрисида бош қотириш, атроф-муҳитга нисбатан масъулиятни ошириш фақат экологлар эмас, ҳар бир фуқаронинг муаммосига айланиши зарур. Бунинг учун эса болаларда боғча давриданоқ, бошланғич синфларданоқ экологик билимлар, кўникмалар шакллантириб борилиши мақсадга мувофиқдир.

Бу орқали қуйидаги натижаларга эришиш кўзда тутилади:

- боғча тарбияланувчилари ва бошланғич синф ўқувчиларини атроф-муҳит билан таништириш;
- болаларга экосистема тўғрисида билим бериш;
- экосистемадаги озуқа занжири билан болаларни таништириш;
- экологик муаммоларга бепарқ бўлмасликка даъват этиш;
- атроф-муҳит муҳофазаси ҳар бир инсоннинг бурчи эканлигини ўргатиш;
- болалар ўртасида табиат тўғрисида ўзаро мулоқотни шакллантириш;
- табиат муҳофазаси тўғрисида болалар ва катталар ўртасида ҳамкорликни ривожлантириш;
- она табиатни ҳимоя қилиш ўзларининг соғлиги ва жамиятнинг ривожланиши учун муҳим эканлигини ўқитириш.

Болаларда экологик саводхонликни ўстириш жуда муҳим, чунки бу билим ва кўникмаларни улар бутун умр қўллайдилар, бу уларнинг соғлиғи, келажак авлоднинг хавфсизлиги масалалари билан чамбарчас боғланган. Инсониятнинг ўсимликлар, ҳайвонлар, ер, сув ресурслари, атмосфера билан алоқаси муҳим занжирни ташкил этади, шу билан бирга айрим ресурслар қайта ишланмайдиган бўлиб, улар ҳақида болалар кичик ёшлариданоқ ўргани-

шлари, ўзларининг табиат бўлаги эканликларини ҳис этишлари лозим.

Халқаро ЮНЕСКО ташкилотининг расмий веб-сайтида Руминиянинг «Литл Принс» мактабгача таълим муассасасида болаларнинг экологик билим ва кўникмаларини шакллантириш мақсадида самарали ишлар амалга оширилгани ҳақида мақола эълон қилинган. [1] Унга кўра, қизиқарли машғулотлар орқали болалар эрта ёшдан оқ атроф-муҳит, табиат ҳақида тасаввурларини кенгайтириб, экологик муаммоларнинг олдини олиш бўйича ўз ҳиссаларини қўшишлари кўзда тутилган. Бир нечта тадбирлар ёрдамида болаларнинг табиатга муносабатлари ўзгаргани қайд этилади. Бу тадбирлар қуйидагиларни ўз ичига олади:

1. Келинг, дарахт экамиз. Бу тадбир давомида ёшувари, болалар, ота-оналар, ўқитувчилар, боғча ишчилари барчалари бирлашиб, дарахт экилади ва бу орқали дарахт ўтқазилганини у қадар мураккаб эмаслиги, ёш ва қари буни урдадай олишини исботлашга эришилади.

2. Табиатни севайлик. Ушбу шиор остида тайёрлов гуруҳи болалари ўзларининг табиат ва атроф-муҳит ҳақидаги билимлари асосида театр томошаларини намойиш этадилар. Бу 5-6 дақиқалик кичик кўриниш ёхуд 30-40 дақиқага мўлжалланган эртак намойиши бўлиши ҳам мумкин. Фақат болалар ўзлари саҳна кўринишини яратиш, ўзлари ижро этишлари лозим.

3. Атроф-муҳит муҳофазасига чорловчи буклет ва флаерлар тайёрлаш ва уларни йўловчиларга тарқатиш. Табиатни муҳофаза қилиш бир киши ёки бир ташкилот жамоасининг иши эмас. Бу ишга ҳар бир Ер юзида яшовчи инсон масъул бўлиши лозим. Айнан шу фикрни болаларга синдириш, шунингдек, уларнинг ҳам бу ишда иштирокларини таъминлаш учун болалар ўзлари тайёрлаган флаерларни боғча олдидан ўтувчи ҳар бир йўловчига тарқатадилар.

4. Кичик боғбонлар. Бу тадбирда болаларга қўлқоплар, ўз ёшларига мос ускуналар берилади. Болалар

экилган дарахт ёки гулларни парвариш қилиш ҳам лозимлигини, уларга тез-тез сув қўйиб туриш кераклигини ўрганадилар ва буни амалиётда синаб кўрадилар.

5. Табиат билан учрашув орқали болалар боғчадан ташқаридаги ҳаёт, экологик муаммолар билан танишадилар. Тарбиячилар қуриётган дарахтлар ёки завод-фабрикалар, машиналардан чиқётган зарарли тутунлар, уларнинг инсон саломатлигига таъсирини ҳаётий мисоллар орқали кўрсатиб берадилар.

6. Чикиндиларни қайта ишлаш. Болаларга қайта ишланиб, янги маҳсулот ҳосил қилиниши мумкин бўлган чикиндилар ҳақида маълумот берилади ва машғулотлар давомида болалар ўзлари қоғоз, гулқоғозлар, барглари ва бошқа зарарсиз чикиндилардан фойдаланиб, кийимлар яратишади. Бу тадбирда ота-оналар ёки бобо-бувилар тарбияланувчилар билан биргаликда ўз маҳоратларини намойиш этишади. Бу машғулотнинг яна бир фойдали томони шундаки, болалар янгилик яратиш орқали ўзларида креативлик кўникмаларини ҳам ривожлантирадилар.

Булардан ташқари боғчаларда ва синфхоналарда жонли бурчаклар ташкил этиш ҳам ўз самарасини беради. Болалар уйларида бир донадан гул олиб келадилар ва шу гулга ўзлари масъул бўлиб, парвариш қилишлари лозим. Агар гултувакларга болаларнинг исмлари ёзилса ёки расмлари ёпиштириб қўйилса ёхуд бирор белги орқали фарқланса, болалар учун янада қизиқарли бўлади.

Руминия тажрибасини амалиётда қўллаб, шу ва бошқа тадбирлар орқали болаларда илк ёшлардан оқ табиатга ижобий муносабатни, атроф-муҳитга нисбатан масъулиятни ривожлантириш мумкин. Бир қарашда юқорида келтирилган тадбирлар оддий, жўн кўриниши, ҳамма ҳам биладигандек бўлиши мумкин. Лекин уларни амалиётга татбиқ этиш бошқа масала. Бу йўналишдаги фикрлар жамланиб, амалиётга татбиқ этилсагина кўзланган мақсадга эришиш, ижобий натижа олиш мумкин.

#### Адабиёт:

1. Калдибекова А.С., Ходжаев Б.Х. Болаларнинг билиш фаоллигини ошириш йўллари — Т.: ТДПУ, 2006.
2. «Илк қадам» Давлат ўқув дастури. Тошкент-2018 йил.
3. Ф. Қодирова, Ш. Тошпўлатова, Н. Қаюмова, М. Аъзамова «Мактабгача педагогика». Т-2018

# Молодой ученый

Международный научный журнал  
№ 30 (320) / 2020

Выпускающий редактор Г. А. Кайнова  
Ответственные редакторы Е. И. Осянина, О. А. Шульга  
Художник Е. А. Шишков  
Подготовка оригинал-макета П. Я. Бурьянов, М. В. Голубцов, О. В. Майер

За достоверность сведений, изложенных в статьях, ответственность несут авторы.  
Мнение редакции может не совпадать с мнением авторов материалов.  
При перепечатке ссылка на журнал обязательна.  
Материалы публикуются в авторской редакции.

Журнал размещается и индексируется на портале eLIBRARY.RU, на момент выхода номера в свет журнал не входит в РИНЦ.

Свидетельство о регистрации СМИ ПИ №ФС77-38059 от 11 ноября 2009 г. выдано Федеральной службой по надзору в сфере связи, информационных технологий и массовых коммуникаций (Роскомнадзор)

ISSN-L 2072-0297

ISSN 2077-8295 (Online)

Учредитель и издатель: ООО «Издательство Молодой ученый»

Номер подписан в печать 05.08.2020. Дата выхода в свет: 12.08.2020.

Формат 60×90/8. Тираж 500 экз. Цена свободная.

Почтовый адрес редакции: 420126, г. Казань, ул. Амирхана, 10а, а/я 231.

Фактический адрес редакции: 420029, г. Казань, ул. Академика Кирпичникова, д. 25.

E-mail: [info@moluch.ru](mailto:info@moluch.ru); <https://moluch.ru/>

Отпечатано в типографии издательства «Молодой ученый», г. Казань, ул. Академика Кирпичникова, д. 25.